

TAKE TO 竹  
竹コレクション 総合カタログ  
BAMBOO COLLECTION



VOL.3

# TAKE TO 竹 BAMBOO COLLECTION

## 目次

### CONTENTS

4	建築用竹シリーズ	116	すだれシリーズ
6	施工例	119	葎すだれ
14	銘竹	120	蒲芯すだれ
23	燻煙加工	121	萩すだれ
24	銘竹加工	121	竹すだれ
26	銘竹割竹	123	金具・その他
27	柎割	125	インテリア木すだれ
28	撥水加工	127	インテリア竹すだれ
29	防虫処理加工	131	お座敷用京すだれ
30	人工丸竹	132	金具
32	葎材料	133	神社仏閣用すだれ
33	銘竹貼物	134	夏障子
37	銘木建材	135	障子中
40	ヨコタケボード(銘竹)	136	庭園シリーズ
48	ヨコタケボード(葎)	138	袖垣
52	ヨコタケボード(綱代)	142	犬矢来
58	ヨコタケボード(目透天井)	143	竹垣
60	光天井(間接照明天井)	149	枝折戸・井戸蓋・笕・鹿威し
63	格天井(格子天井)	153	衝立・室外機隠し
64	格天井(エコリーフ平格天井セット)	154	縁台・椅子・傘立・屏風
65	格天井(エコリーフ折上格天井セット)	157	庭園材料
66	窓(木枠・壁塗り込みタイプ)	160	人工竹垣・枝折戸・井戸蓋・笕
68	窓(錆竹縁付タイプ)	162	エバーバンパー
72	窓(化粧木枠)	164	eバンパー
74	窓(化粧木枠 ワーロンプレート張)	165	エバーアートウッド
75	窓(クロス貼り・塗り壁兼用)	166	室内装飾品シリーズ
76	窓(クロス貼り・塗り壁兼用窓)	169	自在鍵
76	窓(化粧木枠 障子入)	171	銘竹コンセントカバー
77	窓(オレフィンシート貼り・アクリル棒入・木丸棒入)	172	照明
77	窓(両面窓シリーズ)	175	腰紙・湊紙
78	窓(竹集成枠窓)	176	花器・酒器・食器
80	花頭口	178	ディスプレイ用装飾竹
81	光触媒組子ボックス(桧・タモ)	180	現場施工・加工
82	銘竹竹敷居すべり・V型レール	182	竹材加工・現場施工
83	バンパーフローリング	184	竹小舞下地
87	竹集成材	185	茅葺き
92	竹・籐製品	186	こけら葺き・杉皮葺き
94	茶室シリーズ	187	銅版葺き
96	炉縁・炉蓋	188	リゾート風屋根
98	炉壇・五徳	189	調湿用竹炭
102	茶室天井材	190	施工例
105	水屋用材料		
109	茶道具・茶器		
109	茶室用ほうき		
110	数奇屋金物		

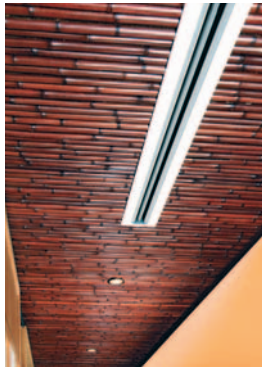

## 「和美」ある空間を創造

竹…自然の美と、匠の技のコラボレーション。  
横山竹材店は京で培った匠の技を今に受け継いでいます。

古来から愛でられてきた天然素材。

木でもない、草でもない不思議な植物、竹。

その種類は世界で600~1200種、日本だけでも150~600種の竹があると言われています。古くから日本人はこの竹を身近で加工しやすい素材として、建築素材から工芸品、日用品として用いてきました。京都において発祥した茶の湯でも茶筌や茶杓といった道具から茶室にいたるまで、竹は重宝されてきたことから、日本の伝統文化の大成に竹が貢献したとも言えるでしょう。

また、その青々とまっすぐに伸びる様から、清浄な植物のひとつとして神事に使ったり、門松として親しんできました。19世紀にはエジソンが京都・八幡のマガケの繊維を炭化させたものをフィラメントに用いた電球を発明し、世界の人々の生活に大きな変化をもたらしたのも、有名な話です。

竹の都・京都で竹に携わることの誇り。

竹には「削る」「曲げる」などの加工がしやすいうえ、軽くて丈夫、そして腐食しにくいという特性があります。もちろん、その種類の多さや、加工の仕方によって、さまざまな表情のものを生み出すことができるため、日本ではとりわけ住空間に竹を取り入れています。そんな竹の加工を支えているのは、匠の技。竹の性質を熟知した職人が選び抜いた素材に「切る」「割る」「曲げる」「削る」「編む」などの繊細な細工を施し、住空間のしつらえから調度品、茶道具を生み出していきます。特に京都は古くから都として栄えてきたのはもちろん、竹資源にも恵まれていたために、「竹の都」と呼ばれてきました。いにしえの町・京で竹の仕事に携わることができるのは、わたしたち竹職人たちの誇り。

横山竹材店は、「京の竹職人」が脈々と受け継いできた伝統の技をもって、「和美」ある空間を創造し続けます。



# 建 築 用 竹 シ リ ー ズ

銘竹  
人工丸竹  
燻煙加工  
銘竹加工  
銘竹割竹  
証割  
撥水加工  
防虫処理加工  
葎材料  
銘竹貼物  
分離型竹竿縁  
銘木建材  
ヨコタケボード  
光天井  
格天井  
窓  
花頭口  
光触媒組子ボックス  
銘竹敷居すべり・V型レール  
バンブーフローリング  
竹集成材  
籐むしろ・籐アジロ・籐タイル・竹タイル

建築用竹シリーズ  
施工例



■ 銘竹「晒竹(真竹)」 YA-001 p.14



■ 銘竹「矢竹」 YA-005 p.15



■ 銘竹「鏝竹」 p.16~18

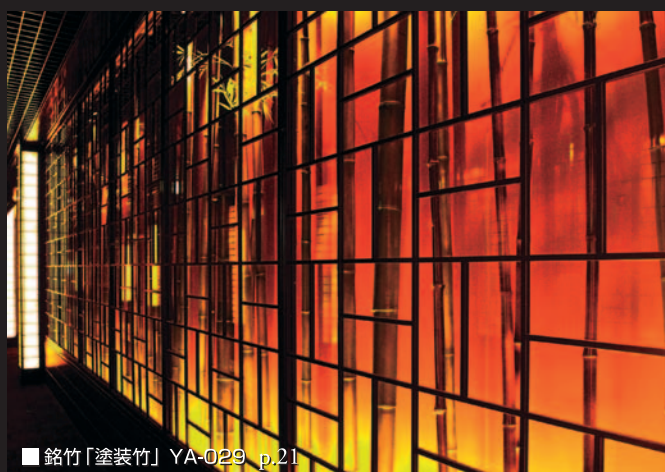



■ ヨコタケボード「錆竹平割」 YH-007 p.41



■ ヨコタケボード「皮付葎」 YH-084 p.49



■ ヨコタケボード「晒竹平割」 YH-001 p.40

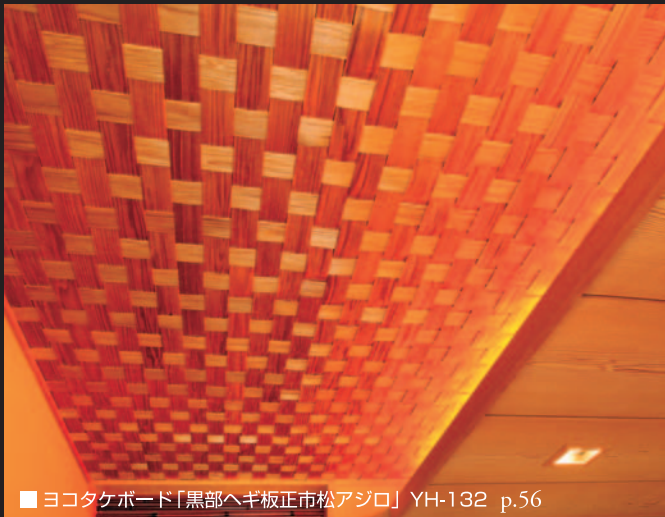

■ ヨコタケボード「黒部へぎ板正市松アジロ」 YH-132 p.56



■ ヨコタケボード「焼女竹半割」 YH-055 p.45



■ ヨコタケボード「黒部へぎ板正市松アジロ」 YH-132 p.56



■ ヨコタケボード「黒矢羽根」 YH-104 p.52



■ ヨコタケボード「蒲芯丸(糸通し)防虫品」 YH-091 p.50



■ ヨコタケボード「丸萩半割」 YH-096 p.51



■ ヨコタケボード「丸萩」 YH-094 p.51

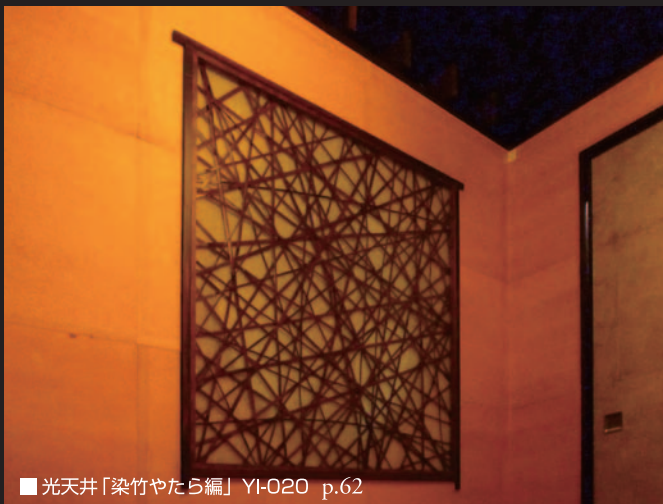



■ 光天井「錆竹皮六ツ目編」 YI-013 p.61



■ 光天井「染竹皮ハダ六ツ目編」 YI-012-03 p.61



■ 光天井「竹皮ハダ親子四ツ目編」 YI-007 p.61



■ 窓/木枠・壁塗り込みタイプ「古色矢竹下地窓」別注品 p.66



■ 窓/木枠・壁塗り込みタイプ「皮付葎下地窓」別注品 p.66

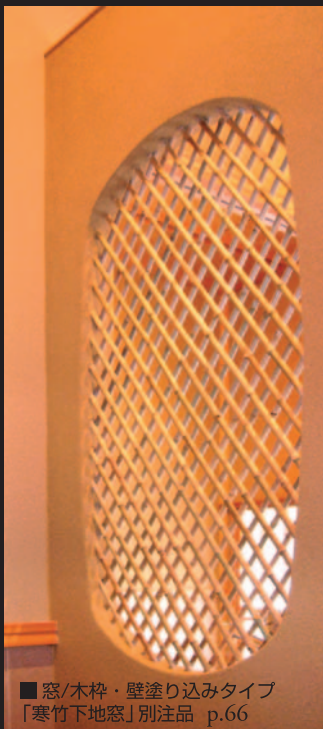

■ 窓/木枠・壁塗り込みタイプ「寒竹下地窓」別注品 p.66

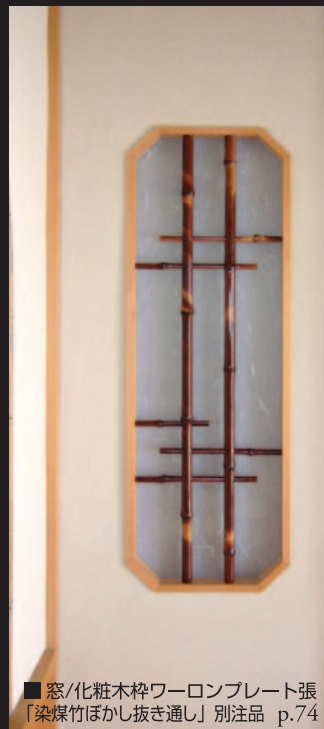

■ 窓/化粧木枠ワーロンプレート張「染煤竹ぼかし抜き通し」別注品 p.74



■ 窓/竹集成枠窓「煤矢竹アクリル入ミディアム」YK-114 p.78



■ 窓/化粧木枠ワーロンプレート張「スプルス枠女竹煤竹入下地欄間」別注品 p.74



■ バンブーフローリング「ヨコ積層ミディアム」 YV-002-02 p.83



■ バンブーフローリング「ヨコ積層ライト」 YV-002-01 p.83



■ 竹集成材「フリー板 (ライト)」 YV-010-01 p.87



■ バンブーフローリング「タテ積層 (ミディアム)」 YV-004 p.84  
「タテ積層ミディアム巾木・見切縁・出隅・腰壁」 YV-009 p.86



■ 竹・籐製品「藤むしろ203」 YV-017 p.92

# 銘竹



一口に竹と言っても、その種類は極めて多く、風合いもさまざまです。  
 200年近い時と煙の芸術、独特の渋味が特徴の「本煤竹」。表面に縄目模様を残して煤竹の味わいを染めつけた「染煤竹縄巻き」。黒い色が竹のイメージを変える「黒竹」。芽の付いた「芽付晒竹」…。形も角、平、丸と各種とりそろえ、あらゆるデザインや施工場所のニーズにお応えしております。

■晒竹(真竹) YA-001 p.14



その他にも、お客様のニーズに合わせた加工が可能です。詳しくはp.24~29に掲載しています。



晒竹(火焙り)



晒竹(湯抜き)

さらしだけ(まだけ)

### 晒竹(真竹)

内装用に向いており、茶室天井の竿縁や床柱などに使われる事が多い。京都では晒竹(火焙り)の事を「白竹」とも呼ばれている。

品番YA	長さ/mm	径/mm	入数/本	湯抜き単価/1本	低圧防虫単価/1本	火焙り完全防虫単価/1本	備考
001							
01	2,000	9	150	750	900		▲
02	2,000	12	150	750	900		●
03	2,000	15	120	750	900		
04	2,000	18	100	800	960		
05	2,000	21	80	860	1,050		
06	2,000	24	60	920	1,100		
07	2,000	27	50	1,090	1,300		
08	2,000	30	40	1,150	1,380		●
09	3,000	18	70	1,290	1,550		●
10	3,000	21	60	1,290	1,550		
11	3,000	24	50	1,400	1,680		
12	3,000	27	40	1,550	1,860		
13	3,000	30	30	1,740	2,090		
14	3,950	24	40	1,790	2,150	6,100	●
15	3,950	27	35	1,890	2,270	6,100	
16	3,950	30	30	2,200	2,580	6,100	
17	3,950	33~36	20	2,900		6,100	
18	3,950	39~42	15	3,000		6,100	
19	3,950	45~51	14	4,100		7,250	
20	3,950	54~63	10	5,900		9,800	
21	3,950	66~72	8	6,900		12,500	
22	3,950	75~81	6	9,200		17,500	
23	3,950	84~90	4	13,800		24,000	
24	3,950	93~99	3			36,200	●
25	3,950	102~108	2			41,000	▲

※ ▲印:生産が極少量の物 ●印:生産が少量の物



さらしだけ(もうそう)

### 晒竹(孟宗)

内装用に向いており、孟宗の太さを生かした床柱や花生けなどに使われる。

品番YA	長さ/mm	径/mm	入数/本	火焙り完全防虫単価/1本	備考
002					
01	3,950	75	6	18,000	▲
02	3,950	84~90	5	22,000	●
03	3,950	93~105	4	28,500	
04	3,950	108~120	3	32,000	
05	3,950	123~135	2	39,000	●
06	3,950	138~150	1	49,000	▲



さらしだけめつき(まだけ)

### 晒竹芽付(真竹)

茶室の垂木(屋根の軒裏)などに最適である。

品番YA 003	長さ/mm	径/mm	入数/本	火焙り完全防虫 単価/1本	備考
01	2,000	15~18	25	7,500	●
02	2,000	21~24	20	7,500	●
03	2,000	27~24	15	7,500	●
04	3,000	27~30	15	11,000	▲
05	3,000	33~36	12	11,000	●
06	3,950	39~42	10	14,700	
07	3,950	45~51	7	16,700	
08	3,950	54~60	5	19,800	●



めだけ

### 女竹

本格的な茶室の小舞・竿縁・間垂木・下地窓に適している。しんなりしててのびがある。

品番YA 004	長さ/mm	径/mm	入数/本	低圧防虫 単価/1本	備考
01	2,000	6	400	280	▲
02	2,000	7.5	350	310	●
03	2,000	9	300	340	
04	2,000	10.5	250	370	
05	2,000	12	200	430	
06	2,000	13.5	150	540	
07	2,000	15	120	630	●
08	2,000	18	100	750	▲
09	3,000	10.5	150	640	▲
10	3,000	12	120	800	
11	3,000	15	100	920	
12	3,000	18	80	1,080	
13	3,950	15	100	1,150	▲
14	3,950	18	80	1,340	
15	3,950	21	60	1,700	
16	3,950	24	40	2,700	●



やだけ

### 矢竹

利用方法は女竹とほぼ同じだが、より強度がありさらに艶がある。

品番YA 005	長さ/mm	径/mm	入数/本	低圧防虫 単価/1本	備考
01	2,000	9	100	1,050	
02	2,000	12	100	1,200	
03	2,000	15	100	1,380	
04	3,000	12	100	1,560	●
05	3,000	15	100	1,800	●
06	3,950	12	100	2,250	▲
07	3,950	15	100	2,250	
08	3,950	18	80	2,820	



■女竹 YA-004 p.15



かんちく

### 寒竹

独特の濃い緑色が放つ風合いが下地窓など、アクセントとして利用される。

品番YA 006	長さ/mm	径/mm	入数/本	単価/1本	備考
01	1,800	6	100	1,040	▲
02	1,800	7.5	100	1,260	●
03	1,800	9	100	1,300	
04	2,100~2,400	9	100	1,440	●
05	2,100~2,400	12	100	1,720	
06	2,700~3,000	12	100	1,980	
07	2,700~3,000	15	100	2,180	
08	3,300~3,600	15	100	2,520	●
09	3,300~3,600	18	100	3,170	▲



さびだけ(はちく)

### 錆竹(淡竹)

自然が削りあげた二つと無いごま模様は、内装材や天井の竿縁として使われる。

品番YA 007	長さ/mm	径/mm	入数/本	単価/1本	備考
01	2,000	9~12	50	8,000	▲
02	2,000	15~18	50	8,000	●
03	2,000	21~24	40	7,150	
04	2,000	27~30	30	7,150	
05	2,000	33~36	25	7,150	
06	2,000	39~42	20	7,700	●
07	2,000	45~48	15	8,870	●
08	3,000	21~24	40	8,600	▲
09	3,000	27~30	30	8,600	
10	3,000	33~36	20	8,600	
11	3,000	39~42	15	9,800	●
12	3,000	45~48	10	11,400	▲
13	3,950	24~30	25	10,900	●
14	3,950	33~36	20	10,900	●
15	3,950	39~42	15	10,900	▲
16	3,950	45~51	10	14,100	▲
17	3,950	54~63	7	14,100	▲

※ ▲印:生産が極少量の物 ●印:生産が少量の物



さびだけ(もうそう)  
**錆竹(孟宗)**

孟宗の太さが生かせる壁シメや床柱などに最適である。

品番YA	長さ/mm	径/mm	入数/本	単価/1本	備考
008					
01	3,950	45~51	7	13,500	▲
02	3,950	54~63	7	14,100	●
03	3,950	66~72	6	14,500	●
04	3,950	75~81	5	15,700	
05	3,950	84~90	5	17,500	
06	3,950	93~99	4	18,600	
07	3,950	102~111	3	21,450	
08	3,950	114~120	2	27,500	
09	3,950	123~129	2	32,000	●
10	3,950	132~138	1	37,500	●
11	3,950	141~150	1	46,000	▲



しんさびだけ(まだけ)  
**新錆竹(真竹)**

細い錆竹が不足がちな為、晒真竹に人工的に柄付けしたものの。

品番YA	長さ/mm	径/mm	入数/本	単価/1本	備考
009					
01	2,000	9~12	150	2,160	
02	2,000	15	120	2,160	
03	2,000	18	100	2,160	
04	2,000	21	80	2,310	
05	2,000	24	60	2,430	
06	2,000	27	50	2,610	
07	2,000	30	40	2,790	
08	3,000	18	80	3,000	
09	3,000	21	70	3,150	
10	3,000	24	50	33,000	
11	3,950	24	40	4,500	
12	3,950	27	35	4,650	
13	3,950	30	30	4,800	



くろちく(はちく)  
**黒竹(淡竹)**

淡竹の表面が天然の状態で黒くなっているものの中から基準をクリアした色の良いものだけを選別し火焙りしたもの。天井一面に張ったり内装材として使われる。

品番YA	長さ/mm	径/mm	入数/本	単価/1本	備考
010					
01	2,000	9	300	390	▲
02	2,000	12	200	430	
03	2,000	15	120	460	
04	2,000	18	100	660	
05	2,000	21	70	930	
06	2,000	24	50	1,020	
07	2,000	27	40	1,260	
08	2,000	30	30	1,570	
09	3,000	18	100	900	●
10	3,000	21	70	1,100	
11	3,000	24	50	1,320	
12	3,000	27	40	1,470	
13	3,000	30	30	1,800	●
14	3,950	24	50	1,470	●
15	3,950	27	40	1,650	
16	3,950	30	30	2,160	
17	3,950	33~36	25	2,970	
18	3,950	39~42	20	4,900	●



とらちく(はちく)  
**虎竹(淡竹)**

黒竹と同条件で表面が虎模様である。若干太いものが多い。内装材として使われる。

品番YA	長さ/mm	径/mm	入数/本	単価/1本	備考
011					
01	3,950	30	30	2,820	●
02	3,950	33~36	25	3,630	
03	3,950	39~42	20	4,290	
04	3,950	45~51	14	5,940	
05	3,950	54~63	10	8,580	
06	3,950	66~72	8	10,730	
07	3,950	75~81	6	14,190	●



もんちく(はちく)  
**紋竹(淡竹)**

虎竹と似ているが柄が大きい、内装材として使われる。

品番YA	長さ/mm	径/mm	入数/本	単価/1本	備考
012					
01	2,000	15~18	50	4,150	▲
02	2,000	21~24	40	4,350	●
03	2,000	27~30	30	4,350	
04	2,000	33~36	25	4,500	●
05	3,000	21~24	40	5,250	▲
06	3,000	27~30	30	5,250	
07	3,950	27~30	30	6,000	●
08	3,950	33~36	25	6,600	
09	3,950	39~42	20	6,600	
10	3,950	45~51	10	7,800	
11	3,950	54~63	7	9,500	
12	3,950	66~72	6	12,000	
13	3,950	75~81	5	16,000	●



■ 虎竹 YA-011 p.16

※ ▲印:生産が極少量の物 ●印:生産が少量の物



すめんまるたけ(もうそう)

### 図面丸竹(孟宗)

紋竹に似せ、より太い孟宗に人工的に柄付けしたもの。内装で床柱や細かく割り貼物などに使ったりする。

品番YA	長さ/mm	径/mm	入数/本	火焙り完全防虫 単価/1本	備考
01	3,950	60~69	7	15,400	▲
02	3,950	72~81	6	15,400	
03	3,950	84~90	5	15,400	
04	3,950	93~99	4	16,000	
05	3,950	102~108	3	16,500	
06	3,950	111~117	2	22,700	
07	3,950	120~129	2	31,800	●
08	3,950	132~141	1	41,800	●
09	3,950	144~153	1	51,700	▲



すめんかくちく(もうそう)

### 図面角竹(孟宗)

孟宗の竹の子の時に四角い枠で矯正し、意図的に角竹として成長させたもの。成長段階で変形したりして商品化させるものは僅かである。床柱、壁止メなど。

品番YA	長さ/mm	径/mm	入数/本	火焙り完全防虫 単価/1本	備考
01	3,950	45~66	7	19,000	▲
02	3,950	69~81	5	21,000	
03	3,950	84~99	4	25,500	
04	3,950	102~111	4	34,500	
05	3,950	114~123	2	52,500	●
06	3,950	126~135	1	69,000	▲
07	4,500	75~99	1	40,000	●
08	4,500	102~111	1	43,500	●
09	5,400	84~99	1	73,000	▲
10	5,400	102~111	1	86,000	▲



すめんひらちく(もうそう)

### 図面平竹(孟宗)

図面角竹同様に今度は少し平たく成るように枠で矯正し育てる。壁止メなど正面から観て薄手のものがよときなど好みで選べる。

品番YA	長さ/mm	径/mm	入数/本	火焙り完全防虫 単価/1本	備考
01	3,950	60~66	7	22,000	●
02	3,950	69~81	6	22,000	
03	3,950	84~99	5	27,000	
04	3,950	102~111	4	32,000	
05	3,950	114~126	2	54,000	●
06	3,950	129~141	2	75,000	●
07	3,950	144~156	1	99,000	▲
08	3,950	159~171	1	117,000	▲
09	3,950	174~186	1	135,000	▲
10	4,500	75~99	1	54,300	●
11	4,500	102~111	1	60,000	●



さらしかくちく(もうそう)

### 晒角竹(孟宗)

上品ですっきり観せるとき最適。少々キズでも目立つため取扱いに要注意をはらって加工したもの。

品番YA	長さ/mm	径/mm	入数/本	火焙り完全防虫 単価/1本	備考
01	3,950	45~66	7	29,000	●
02	3,950	69~81	5	29,000	
03	3,950	84~99	4	29,000	
04	3,950	102~111	3	31,500	●
05	3,950	114~123	2	57,000	▲

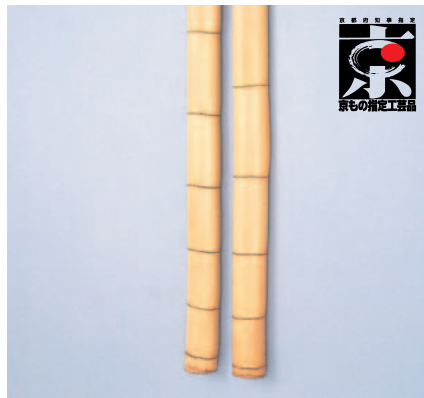

さらしひらちく(もうそう)

### 晒平竹(孟宗)

晒角竹と同様で平タイプのもの。内表に向いている。

品番YA	長さ/mm	径/mm	入数/本	火焙り完全防虫 単価/1本	備考
01	3,950	60~66	7	30,000	●
02	3,950	69~81	6	30,000	
03	3,950	84~99	5	30,000	
04	3,950	102~111	4	33,000	●



さびかくちく(もうそう)

### 錆角竹(孟宗)

一年前は角竹に仕上げ極上に完成されたものだけに錆を付けるためにもう一年。手間ひま掛けて割りあげた一本は高級感に富んでいる。

品番YA	長さ/mm	径/mm	入数/本	単価/1本	備考
01	3,950	45~66	7	54,500	●
02	3,950	69~81	5	54,500	
03	3,950	84~99	4	57,500	
04	3,950	102~111	3	71,500	▲
05	3,950	114~123	2	84,000	●
06	3,950	126~135	1	93,000	▲

※ ▲印:生産が極少量の物 ●印:生産が少量の物



さびひらちく(もうそう)

### 錆平竹(孟宗)

錆角竹と同内容で平タイプのもの。  
内装に向いている。

品番YA 019	長さ/mm	径/mm	入数/本	単価/1本	備考
01	3,950	60~66	7	57,500	●
02	3,950	69~81	6	57,500	
03	3,950	84~99	5	67,700	
04	3,950	102~111	4	74,500	●



そめすずかくちく(もうそう)

### 染煤角竹(孟宗)

一度、晒角竹に仕上げたものを更に煤色に染め加工したもの。  
煤独特の風合いは絶品である。

品番YA 020	長さ/mm	径/mm	入数/本	火燻り完全防虫 単価/1本	備考
01	3,950	75~90	5	36,000	
02	3,950	93~99	4	42,000	
03	3,950	102~114	3	46,500	●



そめすずひらちく(もうそう)

### 染煤平竹(孟宗)

染煤角竹と同内容で平タイプのもの。  
内装に向いている。

品番YA 021	長さ/mm	径/mm	入数/本	火燻り完全防虫 単価/1本	備考
01	3,950	75~90	5	36,000	
02	3,950	93~99	4	42,000	●
03	3,950	102~114	3	46,500	▲



ほんすすだけ

### 本煤竹

カヤブキ屋根裏骨組に使用され、けむりに燻されて150年以上たったものをいう。

品番YA 022	長さ/mm	径/mm	入数/本	単価/1本	備考
01	2,000	9~18	10	12,000	▲
02	2,000	21~24	10	10,000	●
03	2,000	27~30	10	9,500	
04	2,000	33~39	10	10,000	
05	3,000	21~24	10	13,200	●
06	3,000	27~30	10	11,300	
07	3,000	33~39	10	12,000	
08	3,950	24~33	10	16,000	●
09	3,950	36~42	10	18,300	
10	3,950	45~51	7	25,500	
11	3,950	54~63	5	70,000~100,000	
12	3,950	66~72	4	100,000~240,000	
13	3,950	75~81	3	240,000~400,000	●
14	3,950	84~90	2	400,000~1,500,000	▲

※ ▲印:生産が極少量の物 ●印:生産が少量の物



■ 本煤竹 YA-022 p.18



そめすだけ(まだけ)  
**染煤竹(真竹)**

年々、天然の煤が不足しており代用品として煤色に染め加工したものを。

品番YA	長さ/mm	径/mm	入数/本	低圧防虫 単価/1本	備考
023					
01	2,000	9~12	150	1,600	●
02	2,000	15	120	1,650	
03	2,000	18	100	1,650	
04	2,000	21	80	1,800	
05	2,000	24	60	2,000	
06	2,000	27	50	2,150	
07	2,000	30	40	2,340	
08	3,000	18	80	2,100	
09	3,000	21	60	2,260	
10	3,000	24	50	2,500	
11	3,000	27	40	2,700	
12	3,000	30	30	3,000	
13	3,950	24	40	3,050	
14	3,950	27	35	3,200	
15	3,950	30	30	3,600	
	長さ/mm	径/mm	入数/本	火焙り完全防虫 単価/1本	備考
16	3,950	33~36	25	5,400	
17	3,950	39~42	15	6,900	
18	3,950	45~51	10	9,300	
19	3,950	54~63	7	12,500	
20	3,950	66~72	6	15,500	
21	3,950	75~81	5	19,000	
22	3,950	84~90	4	23,500	
23	3,950	93~99	3	30,000	●
24	3,950	102~108	2	36,300	▲



そめすすこしよくだけ(まだけ)  
**染煤古色竹(真竹)** 受注生産

古い建造物に有る竹の一部修復などで、違和感の無いように再現する必要が有る。その際、周りと馴染むように古色を付けたもの。

品番YA	長さ/mm	径/mm	入数/本	低圧防虫 単価/1本	備考
025					
01	2,000	9~12	150	1,600	●
02	2,000	15	120	1,650	
03	2,000	18	100	1,650	
04	2,000	21	80	1,800	
05	2,000	24	60	2,000	
06	2,000	27	50	2,150	
07	2,000	30	40	2,340	
08	3,000	18	80	2,100	
09	3,000	21	60	2,260	
10	3,000	24	50	2,500	
11	3,000	27	40	2,700	
12	3,000	30	30	3,000	
13	3,950	24	40	3,050	
14	3,950	27	35	3,200	
15	3,950	30	30	3,600	
	長さ/mm	径/mm	入数/本	火焙り完全防虫 単価/1本	備考
16	3,950	33~36	25	5,400	
17	3,950	39~42	15	6,900	
18	3,950	45~51	10	9,300	
19	3,950	54~63	7	12,500	
20	3,950	66~72	6	15,500	
21	3,950	75~81	5	19,000	
22	3,950	84~90	4	23,500	
23	3,950	93~99	3	30,000	●
24	3,950	102~108	2	36,300	▲

そめすすだけ(まだけ)ほかし入り 受注生産

より、本煤に近づけるよう藁を使い網目でほかしを演出したものを。手間が掛かるため受注生産である。

品番YA	長さ/mm	径/mm	入数/本	低圧防虫 単価/1本	備考
024					
01	2,000	9~12	150	2,400	
02	2,000	15	120	2,520	
03	2,000	18	100	2,520	
04	2,000	21	80	2,700	
05	2,000	24	60	2,900	
06	2,000	27	50	3,000	
07	2,000	30	40	3,300	
08	3,000	18	80	3,200	
09	3,000	21	60	3,600	
10	3,000	24	50	3,800	
11	3,000	27	40	4,000	
12	3,000	30	30	4,300	
13	3,950	24	40	4,500	
14	3,950	27	35	4,650	
15	3,950	30	30	5,000	
	長さ/mm	径/mm	入数/本	火焙り完全防虫 単価/1本	備考
16	3,950	33~36	25	6,600	
17	3,950	39~42	15	8,800	
18	3,950	45~51	10	11,700	
19	3,950	54~63	7	16,500	
20	3,950	66~72	6	19,700	
21	3,950	75~81	5	25,500	
22	3,950	84~90	4	30,000	
23	3,950	93~99	3	39,200	●
24	3,950	102~108	2	47,500	▲

※ ▲印:生産が極少量の物 ●印:生産が少量の物



すずやだけ  
**煤矢竹**

矢竹を煤色に染め彩色したもの。  
下地窓や半縁などの内装に。  
又、細いので効果的なところに使うと良い。

品番YA 026	長さ/mm	径/mm	入数/本	低圧防虫 単価/1本	備考
01	2,000	9	100	1,600	
02	2,000	12	100	1,800	
03	2,000	15	100	1,950	
04	3,000	12	100	2,200	
05	3,000	15	100	2,450	
06	3,950	15	100	3,150	
07	3,950	18	80	3,400	●



YA-027



YA-028

そめあおだけ  
**染青竹**

受注  
生産

晒竹を青竹色に染めたもの。  
いつまでも青いため経済的。青竹の代用品としてディスプレイ  
レイなどで利用されている。

品番YA 027	長さ/mm	径/mm	入数/本	低圧防虫 単価/1本	備考
01	2,000	9~12	150	1,600	●
02	2,000	15	120	1,650	
03	2,000	18	100	1,650	
04	2,000	21	80	1,800	
05	2,000	24	60	2,000	
06	2,000	27	50	2,150	
07	2,000	30	40	2,340	
08	3,000	18	80	2,100	
09	3,000	21	60	2,260	
10	3,000	24	50	2,500	
11	3,000	27	40	2,700	
12	3,000	30	30	3,000	
13	3,950	24	40	3,050	
14	3,950	27	35	3,200	
15	3,950	30	30	3,600	
	長さ/mm	径/mm	入数/本	火焔り完全防虫 単価/1本	備考
16	3,950	33~36	25	5,400	
17	3,950	39~42	15	6,900	
18	3,950	45~51	10	9,300	
19	3,950	54~63	7	12,500	
20	3,950	66~72	6	15,500	
21	3,950	75~81	5	19,000	
22	3,950	84~90	4	23,500	
23	3,950	93~99	3	30,000	●
24	3,950	102~108	2	36,300	▲

■ 染青竹 YA-027 p.20



※ ▲印:生産が極少量の物 ●印:生産が少量の物

そめくろだけ  
**染黒竹**

受注  
生産

晒竹を黒色に染め、斬新さを出した逸品。

品番YA 028	長さ/mm	径/mm	入数/本	低圧防虫 単価/1本	備考
01	2,000	9~12	150	1,600	●
02	2,000	15	120	1,650	
03	2,000	18	100	1,650	
04	2,000	21	80	1,800	
05	2,000	24	60	2,000	
06	2,000	27	50	2,150	
07	2,000	30	40	2,340	
08	3,000	18	80	2,100	
09	3,000	21	60	2,260	
10	3,000	24	50	2,500	
11	3,000	27	40	2,700	
12	3,000	30	30	3,000	
13	3,950	24	40	3,050	
14	3,950	27	35	3,200	
15	3,950	30	30	3,600	
	長さ/mm	径/mm	入数/本	火焔り完全防虫 単価/1本	備考
16	3,950	33~36	25	5,400	
17	3,950	39~42	15	6,900	
18	3,950	45~51	10	9,300	
19	3,950	54~63	7	12,500	
20	3,950	66~72	6	15,500	
21	3,950	75~81	5	19,000	
22	3,950	84~90	4	23,500	
23	3,950	93~99	3	30,000	●
24	3,950	102~108	2	36,300	▲

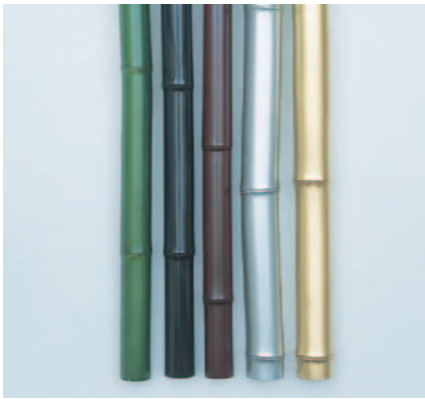

とそうだけ  
**塗装竹** 受注生産

晒竹の表皮をサンドブラストし、耐久性塗料を塗ったもの。外部で使用しても変色が少ない。

品番YA	長さ/mm	径/mm	入数/本	青・若竹・黒・朱 単価/1本	備考
01	3,700	30~39	20	12,000	
02	3,700	42~48	20	12,600	
03	3,700	51~60	14	13,850	
04	3,700	63~69	10	15,100	
05	3,700	72~78	8	18,900	
06	2,000	81~87	5	30,200	
07	3,700	90~99	3	32,700	
08	3,700	102~108	2	39,900	
09	3,700	111~117	1	45,500	
10	3,700	120~129	1	52,050	
11	3,000	21	30	9,300	
12	3,000	24	30	9,810	
13	3,000	27	20	10,200	
14	3,000	30	20	10,800	
15	1,850	9~18	50	4,200	
16	1,850	21~24	40	5,000	
17	1,850	27~30	30	5,900	
品番YA	長さ/mm	径/mm	入数/本	煤・金・銀 単価/1本	備考
18	3,700	30~39	20	13,200	
19	3,700	42~48	20	15,000	
20	3,700	51~60	14	16,000	
21	3,700	63~69	10	17,500	
22	3,700	72~78	8	22,000	
23	3,700	81~87	5	35,500	
24	3,700	90~99	3	38,500	
25	3,700	102~108	2	46,500	
26	3,700	111~117	1	54,000	
27	3,700	120~129	1	57,300	
28	3,000	21	30	10,140	
29	3,000	24	30	10,800	
30	3,000	27	20	11,220	
31	3,000	30	20	11,880	
32	1,850	9~18	50	4,900	
33	1,850	21~24	40	5,900	
34	1,850	27~30	30	6,500	



もんしなちく  
**紋支那竹**

中国産の天然竹で渦巻き状の柄が入ったもの。高級な筆の軸などに使われている。

品番YA	長さ/mm	径/mm	入数/本	単価/1本	備考
01	1,200	9	100	860	
02	1,200	12	100	1,000	
03	1,500	15	100	1,700	●
04	1,800	18	100	2,000	▲



さらしほていちく  
**晒布袋竹**

布袋のお腹に似ているところからこの名称が付いた。内装の飾り糊の吊り棒などアクセントとして使われることが多い。

品番YA	長さ/mm	径/mm	入数/本	単価/1本	備考
031	2,000	21~24	60	2,860	
02	2,000	27~30	50	3,250	
03	2,000	33~36	40	3,700	



さらしきっこうちく(もうそう)  
**晒亀甲竹(孟宗)**

天然の孟宗竹が突然変異で亀の甲羅状に成ることがある。長いものは希で特に希少である。床柱、壁止めなどに最適。

品番YA	長さ/mm	径/mm	入数/本	火焙り完全防虫 単価/1本	備考
032	1,200~1,800	30~45	10	15,000~30,000	●
01	1,800~2,400	48~60	5	30,000~45,000	
02	2,400~3,000	63~75	3	45,000~60,000	
03	3,000~3,600	78~90	2	60,000~90,000	●
04	3,000~3,600	93~105	1	90,000~300,000	▲



さびだけきっこうちく(もうそう)  
**錆竹亀甲竹(孟宗)**

晒亀甲竹を更に錆付けし、二年掛かりで完成させた贅沢な逸品。

品番YA	長さ/mm	径/mm	入数/本	単価/1本	備考
033	1,800~2,400	48~60	1	45,000~60,000	●
01	1,800~2,400	63~75	1	60,000~90,000	●
02	1,800~2,400	78~90	1	90,000~300,000	▲

※ ▲印:生産が極少量の物 ●印:生産が少量の物



そめすきっこうちく(もうそう)

### 染煤亀甲竹(孟宗)

晒亀甲竹を煤色に染め高級感を醸し出し完成させた贅沢な逸品。

品番YA 034	長さ/mm	径/mm	入数/本	火焙り完全防虫 単価/1本	備考
01	1,800~2,400	48~60	1	36,000~51,000	●
02	1,800~2,400	63~75	1	51,000~66,000	●
03	1,800~2,400	78~90	1	66,000~96,000	▲



さらしだけ(まだけ)ひだけ

### 晒竹(真竹)樋竹

実竹とも呼ぶ

地下茎が通常の竹のように地上に出てきたもの。樋が深いので茶ジャクに利用される事が多い。

品番YA 035	長さ/mm	径/mm	入数/本	火焙り完全防虫 単価/1本	備考
01	1,800	24~30	1	15,000~30,000	▲
02	3,000	33~45	1	30,000~45,000	▲
03	3,900	48~54	1	45,000~60,000	▲



さらしだけ(まだけ)しみだけ

### 晒竹(真竹)シミ竹

竹の表皮に有機物が付着してきたもの。茶道具や花器に利用される。

品番YA 036	長さ/mm	径/mm	入数/本	火焙り完全防虫 単価/1本	備考
01	1,800	24~30	1	15,000~24,000	▲
02	3,000	33~45	1	24,000~39,000	▲
03	3,900	48~60	1	39,000~45,000	▲
04	3,900	63~75	1	45,000~60,000	▲
05	3,900	78~90	1	60,000~90,000	▲



みがきてんねんあおだけ(まだけ)

### 磨天然青竹(真竹)

食器や庭園材として利用される。

品番YA 037	長さ/mm	径/mm	入数/本	単価/1本	備考
01	4,000	30~33	25	1,800	
02	4,000	36~42	15	2,500	
03	4,000	45~51	10	3,800	
04	4,000	54~63	8	5,000	
05	4,000	66~72	5	6,800	
06	4,000	75~81	3	9,500	
07	4,000	84~90	2	12,200	



みがきてんねんあおだけ(もうそう)

### 磨天然青竹(孟宗)

食器や庭園材として使用されるが、真竹よりも肉厚があり、又太い物がある。

品番YA 038	長さ/mm	径/mm	入数/本	単価/1本	備考
01	4,000	93~99	2	9,600	
02	4,000	102~111	2	10,400	
03	4,000	114~120	1	15,000	
04	4,000	123~129	1	16,500	
05	4,000	132~138	1	18,500	
06	4,000	141~150	1	24,000	
07	4,000	153~159	1	27,000	
08	4,000	162~168	1	30,000	
09	4,000	171~180	1	33,000	



じんこうくんえんすすだけ

### 人工燻煙煤竹

本煤竹により近くしたもの。

品番YA 039	備考
01	お問い合わせ下さい

※ ▲印:生産が極少量の物 ●印:生産が少量の物

# 燻煙加工

ヨコタケでは、今日なくなりつつある本煤竹を人工的に作る方法はないかと研究してきました。その結果、まだまだ研究しなければならない部分もありますが、燻煙加工する事により本煤竹に近い商品を作る事ができました。

さらに最近では数寄屋建築などで使われる「丸太」「へぎ板」などを燻煙加工し、歴史を感じさせる風合いの物も可能になりました。是非一度、お問い合わせ下さい。

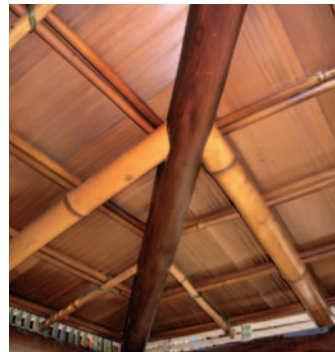

人工燻煙丸太・へぎ板

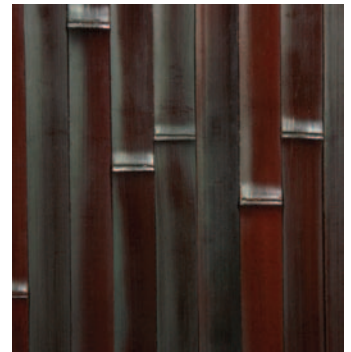

人工燻煙煤竹平割ボード

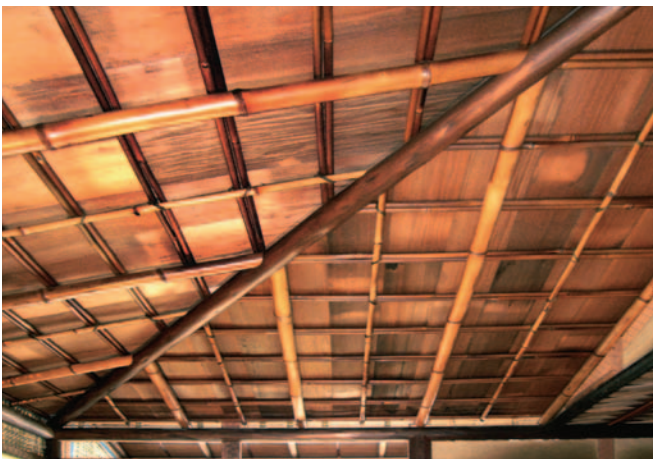

人工燻煙煤竹



人工燻煙煤竹平割



# 銘竹加工

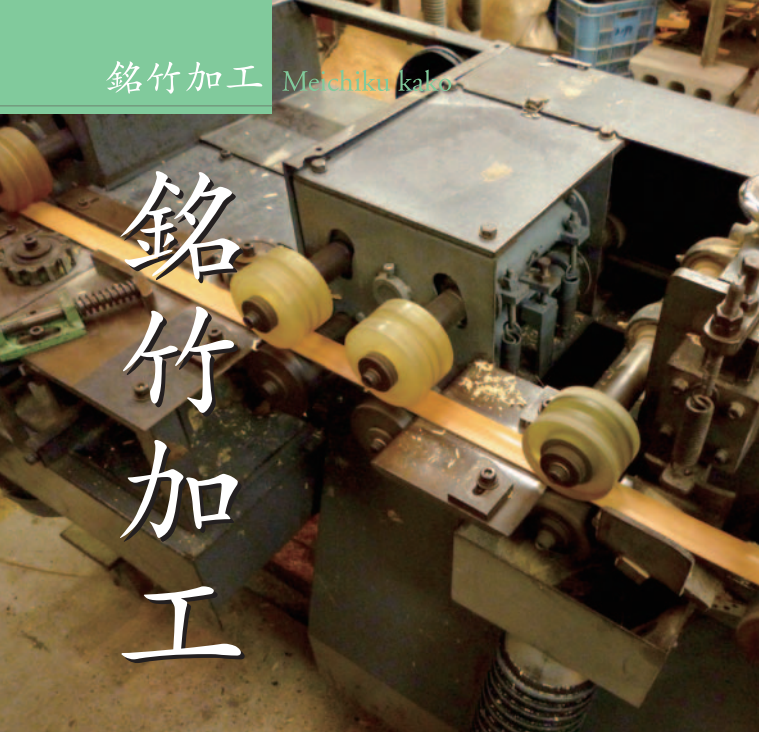

## 平割加工



割竹の元末の幅を一定に削り揃える加工です。色々なサイズに加工が可能で施工用途も広がります。

※詳しくは26ページをご覧ください。

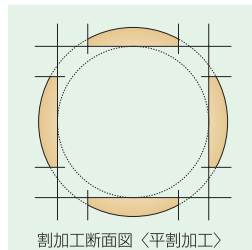

## 面皮加工



平割加工した竹の表皮を一定間隔で削り落とす加工です。

竹材の皮と身の部分が入り交じりまた違った竹の魅力が楽しめます。

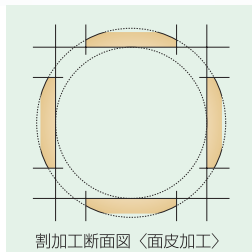

## 丸削り加工



平割加工した竹の表皮をすべて削り落とした加工です。（竹のアールは残ります。）竹の繊維が全体的に表しています。また竹の表皮を削り落とす事により現場での塗装が可能になり用途が広がります。

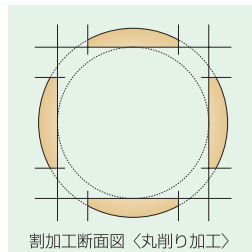

## 背割加工



丸竹の裏面に鋸で背割を施す加工です。竹材は現場施工後に割れが生じる事があります。

その為、施工前に背割加工を施す事で割れを最小限に防ぎます。

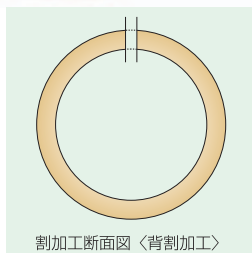

## 裏削り加工



丸竹の片面を削り落とし平にする加工です。

平面に貼られる場合の施工も容易になり丸竹のボリューム感を出せます。また竹製花器・食器などの転がり防止にも役立ちます。

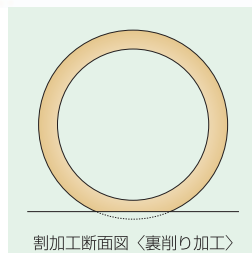

## 籐巻き加工



丸竹に籐を巻きつける加工です。籐を巻く事でアクセントになりデザイン性が向上します。色付け加工も可能です。また背割れ加工と併用する事で割れの広がりを押さえる効果もあります。

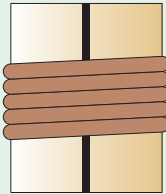

加工側面図 <籐巻き加工>

## ウレタン樹脂充填加工



節をすべて取り除いた丸竹に発泡ウレタン樹脂を充填させる加工です。この加工により竹本体に釘やビスが効果的に使用できるようになります。

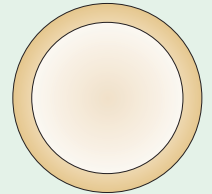

割加工断面図 <ウレタン樹脂充填加工>

## 半割加工



丸竹を鋸で半分にした加工です。平面貼りなど様々な用途での施工性を良くしています。

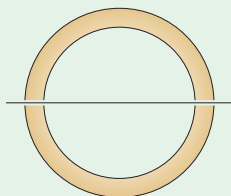

割加工断面図 <半割加工>

## 1/4カット割加工



丸竹を鋸で約90度に製材する加工です。出隅や壁止メなどのコーナーでの施工性を良くしています。

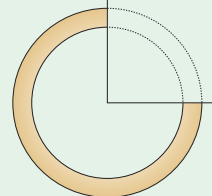

割加工断面図 <1/4カット加工>

## 桁割加工



1本の丸竹の両サイドを鋸で水平に切り落とす加工です。竹内部の節の表情や節の不規則性がインテリアを彩ります。  
※詳しくは27ページをご覧ください。

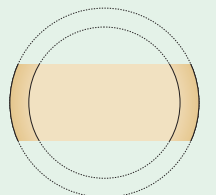

割加工断面図 <桁割加工>

## 超撥水加工 (防カビ・防汚)



竹材の表面に撥水加工を施します。撥水加工をすることにより、防カビ・防汚効果があります。竹材の他に木材などの天然素材・化学素材にも対応が可能です。  
※詳しくは28ページをご覧ください。

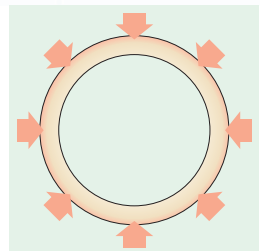

# 銘竹割竹

割竹とは、天井や建具材（葎戸など）の押えや簾の上下付けなど取り付けやすく出来るように竹を割り、側面と裏面を平らに割り仕上げたもの。



じんこうくんえんすすだけひらわり

### 人工燻煙煤竹平割

品番YC	長さ/mm	幅/mm	入数/枚	単価/1枚	備考
010					
01					お問い合わせ下さい

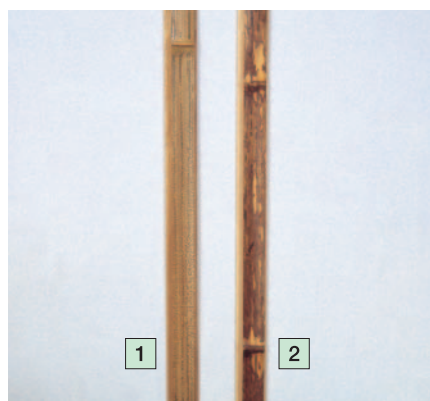

さびだけじよいなー

### 1 錆竹ジョイナー

品番YC	長さ/mm	幅/mm	入数/枚	単価/1枚	備考
011					
01	1,820	21	100	1,750	

すめんちくじよいなー

### 2 図面竹ジョイナー

品番YC	長さ/mm	幅/mm	入数/枚	単価/1枚	備考
012					
01	1,820	21	100	1,750	

断面図

ジョイナー



平割



さらしだけ(もうそう)ひらわり

### 1 晒竹(孟宗)平割

品番YC	長さ/mm	幅/mm	入数/枚	単価/1枚	備考
001					
01	2,000	30	100	1,070	
02	2,000	37.5	50	1,160	
03	2,000	45	40	3,100	

さらしだけ(まだけ)ひらわり

### 2 晒竹(真竹)平割

品番YC	長さ/mm	幅/mm	入数/枚	単価/1枚	備考
002					
01	2,000	15	100	860	
02	2,000	18	100	900	
03	2,000	21	100	1,050	
04	2,000	24	100	1,050	

さびたけ(もうそう)ひらわり

### 3 錆竹(孟宗)平割

品番YC	長さ/mm	幅/mm	入数/枚	単価/1枚	備考
003					
01	2,000	15	100	770	
02	2,000	18	100	770	
03	2,000	21	100	830	
04	2,000	24	100	920	
05	2,000	30	100	1,150	
06	2,000	37.5	100	1,220	

ほんすすだけひらわり

### 4 本煤竹平割

品番YC	長さ/mm	幅/mm	入数/枚	単価/1枚	備考
004					
01	1,000	15	100	1,380	上
02	1,000	15	100	1,800	特上
03	2,000	18	100	4,500	上
04	2,000	18	100	5,850	特上
05	2,000	21	100	4,950	上
06	2,000	21	100	6,450	特上
07	2,000	24	100	5,700	上
08	2,000	24	100	7,500	特上

たんかすすだけひらわり

### 5 炭化煤竹平割

品番YC	長さ/mm	幅/mm	入数/枚	単価/1枚	備考
005					
01	2,000	15	100	1,650	
02	2,000	18	100	1,650	
03	2,000	21	100	1,800	
04	2,000	24	100	1,980	

そめすすだけひらわり

### 6 染煤竹平割

品番YC	長さ/mm	幅/mm	入数/枚	単価/1枚	備考
006					
01	2,000	15	100	1,000	
02	2,000	18	100	1,000	
03	2,000	21	100	1,150	
04	2,000	24	100	1,150	

くろぞめだけひらわり

### 7 黒染竹平割

品番YC	長さ/mm	幅/mm	入数/枚	単価/1枚	備考
007					
01	2,000	15	100	1,000	
02	2,000	18	100	1,000	
03	2,000	21	100	1,150	
04	2,000	24	100	1,150	

もんちくひらわり

### 8 紋竹平割

品番YC	長さ/mm	幅/mm	入数/枚	単価/1枚	備考
008					
01	2,000	18	100	1,000	
02	2,000	21	100	1,080	

すめんちくひらわり

### 9 図面竹平割

品番YC	長さ/mm	幅/mm	入数/枚	単価/1枚	備考
009					
01	2,000	15	100	920	
02	2,000	18	100	970	
03	2,000	21	100	970	
04	2,000	24	100	1,170	
05	2,000	30	100	1,220	
06	2,000	37.5	100	1,320	



# 杵割

1本の丸竹の両サイドを鋸で水平に切り落とす加工です。

竹内部の節の表情や節の不規則性がインテリアを彩ります。



さらしだけまさわり (かためんしあげ)

## 晒竹杵割 (片面仕上)

品番YB	長さ/mm	巾/mm	単価/1本	備考
011				
01	1,950	24~30	3,400	
02	1,950	31~37	3,900	
03	1,950	38~44	4,500	
04	1,950	45~51	5,300	
05	1,950	52~60	7,400	
06	1,950	61~69	9,000	
07	1,950	70~78	10,100	
08	3,000	24~30	4,200	
09	3,000	31~37	6,300	
10	3,000	38~44	7,500	
11	3,000	45~51	8,800	
12	3,000	52~60	12,700	
13	3,000	61~69	15,500	
14	3,000	70~78	17,600	

防虫・防カビ



さらしだけまさわり (かためんしあげ)

## 晒竹杵割 (両面仕上)

品番YB	長さ/mm	巾/mm	単価/1本	備考
012				
01	1,950	24~30	3,600	
02	1,950	31~37	4,200	
03	1,950	38~44	5,000	
04	1,950	45~51	5,800	
05	1,950	52~60	8,000	
06	1,950	61~69	9,600	
07	1,950	70~78	10,800	
08	3,000	24~30	4,600	
09	3,000	31~37	6,800	
10	3,000	38~44	8,000	
11	3,000	45~51	9,400	
12	3,000	52~60	13,400	
13	3,000	61~69	16,200	
14	3,000	70~78	18,500	

防虫・防カビ

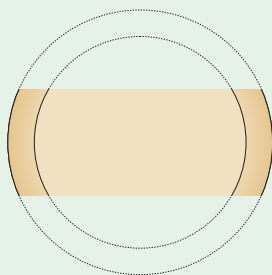

割加工断面図〈杵割加工〉

# 超撥水・防カビ・防汚加工

竹材・木材を始めとした天然素材・化学素材を撥水加工することにより、防カビ・防汚効果を高めます。

※当社の加工は天然素材が持つ風合い・通気性能などもほとんど変化がありません。



YA-001 晒竹

内外装様々な場所・用途で使用される竹材の性能がアップします。



YH-092 山藪丸(ナイロン糸編)

ヨコタケボードに加工をすることで、施工場所・施工用途が広がります。



YR-015 蒲芯すだれ

雨風が直接当たる場所に施行する「すだれ」に加工することによって、耐久年数がアップします。



YO-009 赤杉腰板

水を使用することが多い水屋などの腰板に加工することにより、水屋が清潔に保たれます。



加工済

3年経過

未加工

※「F☆☆☆☆」日本塗料検査協会 第07003号  
※「急性毒性試験」(財)日本食品分析センター 第207080850

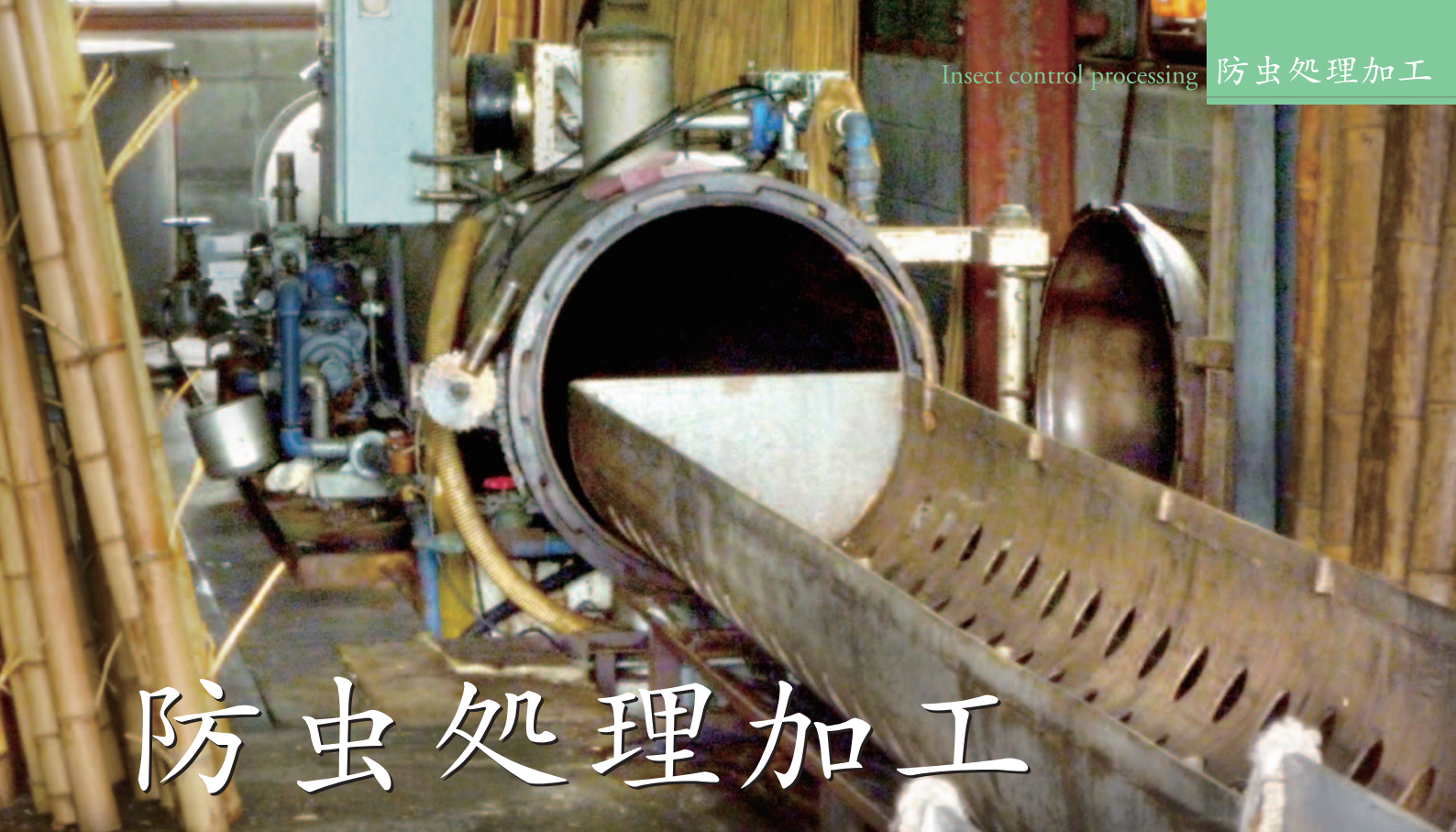

# 防虫処理加工

## 真空加圧注入防虫処理方法

真空加圧式処理方法は、浸漬又は塗布による処理方法より最も完全で信頼性の高い処理方法です。従って銘竹がより安全に使用出来用途拡大の道が開けてきました。万が一虫害が発生した場合、呈色指示薬を竹材の切断面に塗布するだけで竹材中の薬剤濃潤度が容易に測定出来ます。又、真空加圧式注入処理材には防虫協会の下記デザインのシールが貼られています。施行後も後日のための裏面のめだたないところに貼りなおして下さい。

※なお、小竹類につきましては、節抜きが困難なため低圧により長時間注入し元口の切断面に緑色の塗料が塗布してあります。使用箇所が屋外の場合雨などで防虫効果が薄れてくる恐れがあります。



むし・かび処理製品には左記デザインのシールが貼られています。クレーム防止の為にこのシールを貼ってある製品をお取扱い下さい。

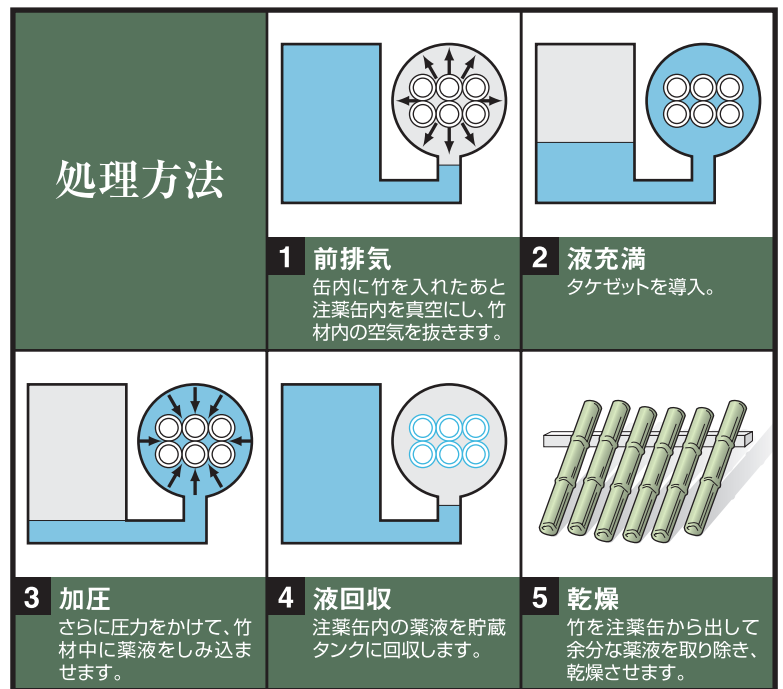

近畿銘竹防虫協議会

# 人工丸竹

天然竹の美しい表情を  
再現した  
環境にも優しい  
「人工丸竹」シリーズ



じんこうまるたけイエロー

## 人工丸竹イエロー

品番YA	長さ/mm	径/mm	入数/本	単価/1本
040				
01	1,830	10	70	400
02	1,830	13	60	550
03	1,830	16	50	630
04	1,830	20	40	690
05	1,830	22	40	690
06	1,830	26	30	880
07	1,830	30	30	1,140
08	1,830	38	20	1,460
09	1,830	50	10	2,870
10	1,830	63	8	4,090
11	1,830	80	5	5,270
12	3,660	10	70	790
13	3,660	13	60	1,100
14	3,660	16	50	1,260
15	3,660	20	40	1,370
16	3,660	22	40	1,370
17	3,660	26	30	1,770
18	3,660	30	30	2,290
19	3,660	38	20	2,920
20	3,660	50	10	5,750
21	3,660	63	8	8,180
22	3,660	80	5	10,540
23	4,000	22	40	1,500
24	4,000	26	30	1,960
25	4,000	30	30	2,520



■人工丸竹透明竹 YA-046 p.31



じんこうまるたけグリーン

## 人工丸竹グリーン

品番YA	長さ/mm	径/mm	入数/本	単価/1本
041				
01	3,660	10	70	920
02	3,660	16	50	1,420
03	3,660	22	40	1,660
04	3,660	26	30	2,290
05	3,660	30	30	2,760
06	3,660	38	20	3,620
07	3,660	50	10	5,830
08	3,660	63	8	8,260
09	3,660	80	5	10,700



じんこうまるたけくろく

## 人工丸竹黒竹

品番YA	長さ/mm	径/mm	入数/本	単価/1本
042				
01	3,660	10	70	920
02	3,660	16	50	1,420
03	3,660	22	40	1,660
04	3,660	30	30	2,760
05	3,660	38	20	3,620
06	3,660	50	10	5,830
07	3,660	63	8	8,260
08	3,660	80	5	10,700



じんごうまるたけとらちく

人工丸竹虎竹

品番YA	長さ/mm	径/mm	入数/本	単価/1本
043				
01	3,660	10	70	920
02	3,660	16	50	1,420
03	3,660	20	40	1,660
04	3,660	22	40	1,660
05	3,660	26	30	2,290
06	3,660	30	30	2,760
07	3,660	38	20	3,620
08	3,660	50	10	5,830
09	3,660	63	8	8,260
10	3,660	80	5	10,700



じんごうまるたけすすだけ

人工丸竹すす竹

品番YA	長さ/mm	径/mm	入数/本	単価/1本
044				
01	3,660	10	70	920
02	3,660	16	50	1,420
03	3,660	20	40	1,660
04	3,660	22	40	1,660
05	3,660	26	30	2,290
06	3,660	30	30	2,760
07	3,660	38	20	3,620
08	3,660	50	10	5,830
09	3,660	63	8	8,260
10	3,660	80	5	10,700



じんごうまるたけさびだけ

人工丸竹錆竹

品番YA	長さ/mm	径/mm	入数/本	単価/1本
045				
01	3,660	10	70	920
02	3,660	16	50	1,420
03	3,660	20	40	1,660
04	3,660	22	40	1,660
05	3,660	26	30	2,290
06	3,660	30	30	2,760
07	3,660	38	20	3,620
08	3,660	50	10	5,830
09	3,660	63	8	8,260
10	3,660	80	5	10,700



じんごうまるたけとうめいだけ

人工丸竹透明竹

品番YA	長さ/mm	径/mm	入数/本	単価/1本
046				
01	3,660	16	50	2,290
02	3,660	22	40	3,310
03	3,660	26	30	4,410
04	3,660	30	30	5,270
05	3,660	38	20	6,770
06	3,660	50	10	10,540
07	3,660	63	8	14,950
08	3,660	80	5	19,700

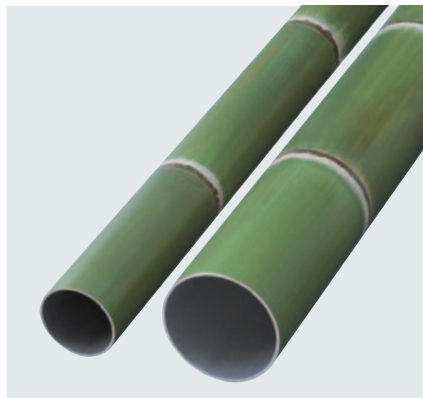

あるめいちく もうそうわかだけ

アル銘柄竹 孟宗若竹

品番YA	長さ/mm	径/mm	入数/本	単価/1本
047				
01	4,000	60		19,700
02	4,000	80		28,400
03	4,000	90		29,900



あるめいちく もうそうかだけ

アル銘柄竹 孟宗枯竹

品番YA	長さ/mm	径/mm	入数/本	単価/1本
048				
01	4,000	60		19,700
02	4,000	80		28,400
03	4,000	90		29,900

# 葎材料



■皮付葎 YB-003 p.32



ほろはぎ  
**棒萩**

萩の小枝を落とした軸を自然な形のまま下地窓として利用。錆びた茶色が静寂を醸し出す。

品番YB	長さ /mm	径/mm	入数 /本	単価 /1本
001				
01	約1,800	7.5~9	100	480



がましんぼう  
**蒲芯棒**

見た目もシャープな蒲の芯は上品さが有り下地窓や天井材として利用されている。

品番YB	長さ /mm	径/mm	入数 /本	単価 /1本
002				
01	約1,000	6~7.5	100	120
02	約1,350	7.5~9	100	230



かわつぎよし  
**皮付葎**

琵琶湖の湖畔で採れた良質の天然葎。独特のわび・さびは本茶室の下地窓として古くから用いられている。

品番YB	長さ /mm	径/mm	入数 /本	単価 /1本
003				
01	約1,800	6~9	100	200



みがきよし  
**磨葎**

葎の皮を人の手で一本ずつ丹念に剥ぎ、確かな目で厳選されたものだけを選んだ。皮無し葎は白い光沢が映え別世界を創り出す。

品番YB	長さ /mm	径/mm	入数 /本	単価 /1本
004				
01	約1,500	6~7.5	100	720

# 銘竹貼物

貼物とは、京都の伝統的な技法で、割竹した京銘竹を木の芯に貼付けたもの。  
用途に応じて1面～4面まで貼り分けており、特に困難な天井の丸竹など、  
取付けを容易にした技法である。

■ 錆竹三方貼竿縁 YD-001 / 錆竹二方貼廻り縁 YD-006 p.33

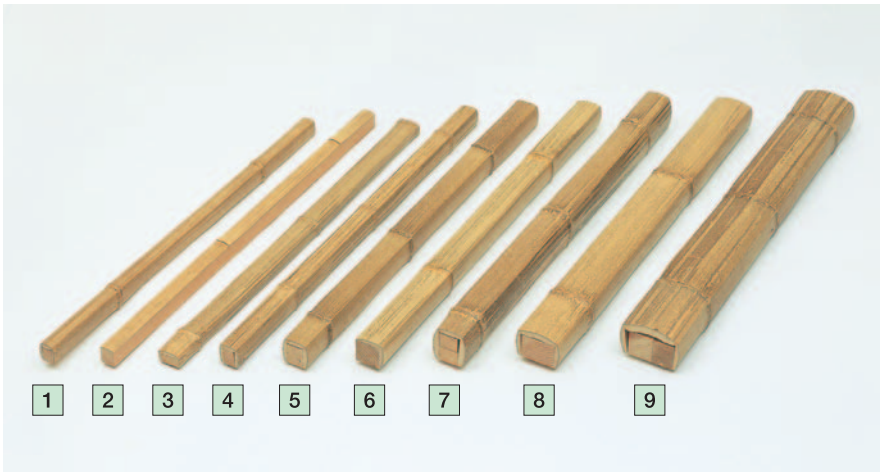

さびだけさんぼうぼりさおぶち

### 1 錆竹三方貼竿縁

品番YD	長さ/mm	幅×高さ/mm	入数/本	単価/1本	備考
001	3,000	24×30	20	6,200	
02	3,950	24×30	20	6,900	
03	4,500	24×30	20	12,800	
04	5,400	24×30	20	20,250	

さびだけいっぼうぼりさおぶち

### 2 錆竹一方貼竿縁

品番YD	長さ/mm	幅×高さ/mm	入数/本	単価/1本	備考
002	3,000	24×30	20	5,400	
02	3,950	24×30	20	6,250	

さびだけさんぼうぼりひらさおぶち

### 3 錆竹三方貼平竿縁

品番YD	長さ/mm	幅×高さ/mm	入数/本	単価/1本	備考
003	3,000	36×24	20	7,550	
02	3,950	36×24	20	8,600	

さびだけさんぼうぼりちゅうさおぶち

### 4 錆竹三方貼中竿縁

品番YD	長さ/mm	幅×高さ/mm	入数/本	単価/1本	備考
004	3,000	39×39	15	10,500	
02	3,950	39×39	15	11,900	

さびだけさんぼうぼりふとさおぶち

### 5 錆竹三方貼太竿縁

品番YD	長さ/mm	幅×高さ/mm	入数/本	単価/1本	備考
005	3,000	45×45	8	14,700	
02	3,950	45×45	8	16,200	

さびだけにほうぼりまわりぶち

### 6 錆竹二方貼廻り縁

品番YD	長さ/mm	幅×高さ/mm	入数/本	単価/1本	備考
006	3,000	45×45	8	9,600	
02	3,950	45×45	8	10,750	
03	4,500	45×45	8	20,100	
04	5,400	45×45	8	30,600	

さびだけさんぼうぼりむなざ

### 7 錆竹三方貼棟木

品番YD	長さ/mm	幅×高さ/mm	入数/本	単価/1本	備考
007	3,000	54×66	5	21,200	
02	3,950	54×66	5	23,200	
03	4,500	54×66	5	36,750	
04	5,400	54×66	5	51,100	

さびだけさんぼうぼりおとしがけ

### 8 錆竹三方貼落し掛

品番YD	長さ/mm	幅×高さ/mm	入数/本	単価/1本	備考
008	1,950	70×45	5	11,900	
02	3,000	70×45	5	21,200	
03	3,950	70×45	5	23,200	
04	4,500	70×45	5	36,750	
05	5,400	70×45	5	51,100	

さびだけさんぼうぼりとくだいおとしがけ

### 9 錆竹三方貼特大落し掛

品番YD	長さ/mm	幅×高さ/mm	入数/本	単価/1本	備考
009	1,950	90×60	4	19,350	
02	3,000	90×60	4	34,100	
03	3,950	90×60	4	39,350	



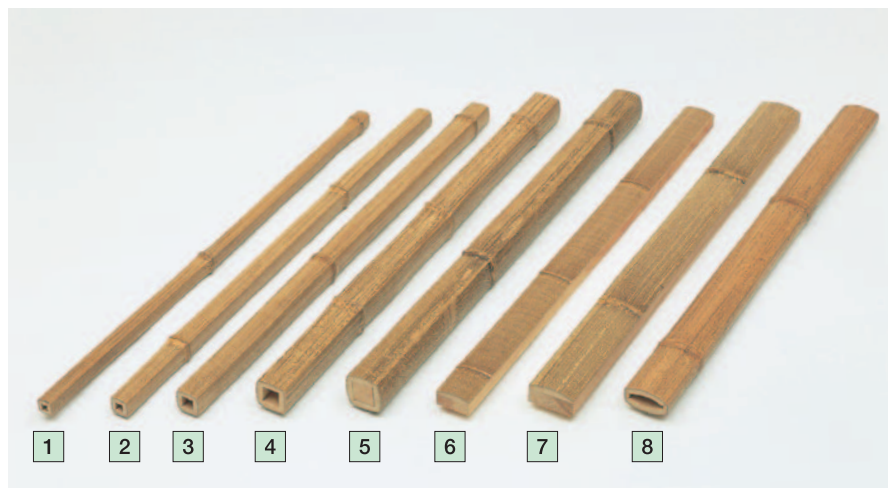

さびだけしほうぼりろくぶかく

### 1 錆竹四方貼6分角

品番YD	長さ/mm	幅×高さ/mm	入数/本	単価/1本	備考
010					
01	1,950	18×18	30	4,500	
02	3,000	18×18	30	6,550	

さびだけしほうぼりはちぶかく

### 2 錆竹四方貼8分角

品番YD	長さ/mm	幅×高さ/mm	入数/本	単価/1本	備考
011					
01	1,950	24×24	30	6,000	
02	3,000	24×24	30	9,100	
03	3,950	24×24	30	11,600	

さびだけしほうぼりいっすんかく

### 3 錆竹四方貼1寸角

品番YD	長さ/mm	幅×高さ/mm	入数/本	単価/1本	備考
012					
01	1,950	30×30	20	6,850	
02	3,000	30×30	20	10,000	
03	3,950	30×30	20	14,500	

さびだけしほうぼりいってんさんすんかく

### 4 錆竹四方貼1.3寸角

品番YD	長さ/mm	幅×高さ/mm	入数/本	単価/1本	備考
013					
01	1,950	39×39	12	10,400	
02	3,000	39×39	12	15,800	
03	3,950	39×39	12	19,700	

さびだけしほうぼりいってんごすんかく(しんいり)

### 5 錆竹四方貼1.5寸角(芯入)

品番YD	長さ/mm	幅×高さ/mm	入数/本	単価/1本	備考
014					
01	1,950	45×45	8	13,100	
02	3,000	45×45	8	19,500	
03	3,950	45×45	8	26,300	

さびだけけこみいってんごすん

### 6 錆竹ケ込1.5寸

品番YD	長さ/mm	幅×高さ/mm	入数/本	単価/1本	備考
015					
01	1,950	45×30	30	4,600	-方貼
02	3,000	45×30	30	6,600	-方貼

さびだけけこみにすん

### 7 錆竹ケ込2寸

品番YD	長さ/mm	幅×高さ/mm	入数/本	単価/1本	備考
016					
01	1,950	60×30	20	6,150	-方貼
02	3,000	60×30	20	8,150	-方貼

さびだけしほうぼりるーばー

### 8 錆竹四方貼ルーバー

品番YD	長さ/mm	幅×高さ/mm	入数/本	単価/1本	備考
017					
01	1,950	54×36	10	11,500	
02	3,000	54×36	10	17,900	
03	3,950	54×36	10	25,500	



すめんちくさんほうぼりさおぶち

### 1 図面竹三方貼竿縁

品番YD	長さ/mm	幅×高さ/mm	入数/本	単価/1本	備考
018					
01	3,000	24×30	20	6,800	
02	3,950	24×30	20	7,650	
03	4,500	24×30	20	14,850	
04	5,400	24×30	20	22,350	

すめんちくさんほうぼりひらさおぶち

### 2 図面竹三方貼平竿縁

品番YD	長さ/mm	幅×高さ/mm	入数/本	単価/1本	備考
019					
01	3,000	36×24	20	9,500	
02	3,950	36×24	20	10,500	

すめんちくこほうぼりまわりぶち

### 3 図面竹二方貼廻り縁

品番YD	長さ/mm	幅×高さ/mm	入数/本	単価/1本	備考
020					
01	3,000	45×45	8	11,000	
02	3,950	45×45	8	12,300	
03	4,500	45×45	8	22,800	
04	5,400	45×45	8	34,650	

すめんちくさんほうぼりむなざ

### 4 図面竹三方貼棟木

品番YD	長さ/mm	幅×高さ/mm	入数/本	単価/1本	備考
021					
01	3,000	54×66	5	25,000	
02	3,950	54×66	5	27,000	
03	4,500	54×66	5	42,900	
04	5,400	54×66	5	57,900	

すめんちくさんほうぼりおとしがけ

### 5 図面竹三方貼落とし掛

品番YD	長さ/mm	幅×高さ/mm	入数/本	単価/1本	備考
022					
01	1,950	70×45	5	13,200	
02	3,000	70×45	5	25,000	
03	3,950	70×45	5	27,000	
04	4,500	70×45	5	42,900	
05	5,400	70×45	5	57,900	

すめんちくさんほうぼりとくだいおとしがけ

### 6 図面竹三方貼特大落とし掛

品番YD	長さ/mm	幅×高さ/mm	入数/本	単価/1本	備考
023					
01	1,950	90×60	4	22,000	
02	3,000	90×60	4	39,300	
03	3,950	90×60	4	44,000	



すめんちくしほうぼりろくぶかく  
1 図面竹四方貼6分角

品番YD	長さ/mm	幅×高さ/mm	入数/本	単価/1本	備考
024					
01	1,950	18×18	30	5,650	
02	3,000	18×18	30	8,850	

すめんちくしほうぼりはちぶかく  
2 図面竹四方貼8分角

品番YD	長さ/mm	幅×高さ/mm	入数/本	単価/1本	備考
025					
01	1,950	24×24	30	6,450	
02	3,000	24×24	30	11,250	
03	3,950	24×24	30	13,650	

すめんちくしほうぼりいっすんかく  
3 図面竹四方貼1寸角

品番YD	長さ/mm	幅×高さ/mm	入数/本	単価/1本	備考
026					
01	1,950	30×30	20	8,100	
02	3,000	30×30	20	12,900	
03	3,950	30×30	20	17,300	

すめんちくしほうぼりいっせんさんかく  
4 図面竹四方貼1.3寸角

品番YD	長さ/mm	幅×高さ/mm	入数/本	単価/1本	備考
027					
01	1,950	39×39	12	11,700	
02	3,000	39×39	12	19,300	
03	3,950	39×39	12	23,300	



すめんちくしほうぼりいっせんかく(しんいり)  
5 図面竹四方貼1.5寸角(芯入)

品番YD	長さ/mm	幅×高さ/mm	入数/本	単価/1本	備考
028					
01	1,950	45×45	8	15,450	
02	3,000	45×45	8	23,100	
03	3,950	45×45	8	30,000	

すめんちくしこみいっせん  
6 図面竹ケ込1.5寸

品番YD	長さ/mm	幅×高さ/mm	入数/本	単価/1本	備考
029					
01	1,950	45×30	30	5,400	-方貼
02	3,000	45×30	30	7,600	-方貼

すめんちくしこみにすん  
7 図面竹ケ込2寸

品番YD	長さ/mm	幅×高さ/mm	入数/本	単価/1本	備考
030					
01	1,950	60×30	20	6,900	-方貼
02	3,000	60×30	20	9,600	-方貼

すめんちくしほうぼり一ぱー  
8 図面竹四方貼ルーバー

品番YD	長さ/mm	幅×高さ/mm	入数/本	単価/1本	備考
031					
01	1,950	54×36	10	13,700	
02	3,000	54×36	10	22,500	
03	3,950	54×36	10	30,100	

さらしだけさんほうぼりさおぶち  
1 晒竹三方貼竿縁

品番YD	長さ/mm	幅×高さ/mm	入数/本	単価/1本	備考
032					
01	3,000	24×30	20	8,400	
02	3,950	24×30	20	9,500	

そめすだけさんほうぼりさおぶち  
2 染煤竹三方貼竿縁

品番YD	長さ/mm	幅×高さ/mm	入数/本	単価/1本	備考
033					
01	3,000	24×30	20	12,000	
02	3,950	24×30	20	13,300	

そめすだけにほうぼりまわりぶち  
3 染煤竹二方貼廻り縁

品番YD	長さ/mm	幅×高さ/mm	入数/本	単価/1本	備考
034					
01	3,000	45×45	8	16,000	
02	3,950	45×45	8	17,000	

そめすだけさんほうぼりむなぎ  
4 染煤竹三方貼棟木

品番YD	長さ/mm	幅×高さ/mm	入数/本	単価/1本	備考
035					
01	3,000	54×66	5	35,500	
02	3,950	54×66	5	38,000	

※ 図面竹・晒竹・純煤竹は全て真空加圧防虫品です。

# 分離型竹竿縁

芯の木材と表面の竹材が分離していることにより、ビス跡を残さない、天井表面からの取付けが可能です。

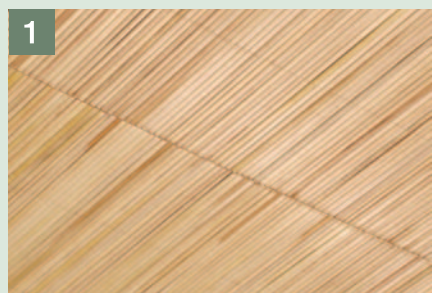

1 ヨコタケボードを隙間なく下地に貼り付けてください。

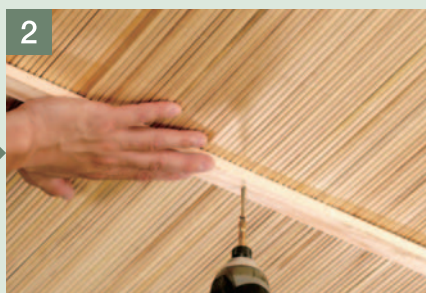

2 ジョイント部に芯(木材)を皿ビス等で固定してください。  
(注)ビスは頭部分が出ないようにしっかり中まで入れてください。



3 芯(木材)を固定後、竹材(三方貼)内面に接着剤を塗布してください。  
(注)塗布量が多すぎると裏面に漏れ出す事があります。



4

## 施工方法

Construction technique

接着剤が乾いたら完成です。



くろぞめだけさおびち (ぶんりがた)

**1 黒染竹竿縁 (分離型)**

品番YD	長さ/mm	幅×高さ/mm	入数/本	単価/1本	備考
036	3,950	30×18	20	16,000	

すめんちくさおびち (ぶんりがた)

**3 図面竹竿縁 (分離型)**

品番YD	長さ/mm	幅×高さ/mm	入数/本	単価/1本	備考
038	3,950	30×18	20	9,600	

さらしだけさおびち (ぶんりがた)

**5 晒竹竿縁 (分離型)**

品番YD	長さ/mm	幅×高さ/mm	入数/本	単価/1本	備考
040	3,950	30×18	20	11,200	

そめすだけさおびち (ぶんりがた)

**2 染煤竹竿縁 (分離型)**

品番YD	長さ/mm	幅×高さ/mm	入数/本	単価/1本	備考
037	3,950	30×18	20	15,000	

さびだけさおびち (ぶんりがた)

**4 錆竹竿縁 (分離型)**

品番YD	長さ/mm	幅×高さ/mm	入数/本	単価/1本	備考
039	3,950	30×18	20	8,400	

# 銘木建材



■赤松丸太

桜、赤松、焼杉など貴重な天然木の表皮部分を人工丸太に貼付けて  
 節棚柱、床柱、廻縁、竿縁、棟木として使う。  
 又、逆に天然木の角材の一部に化粧としてはめ込んだものもある。

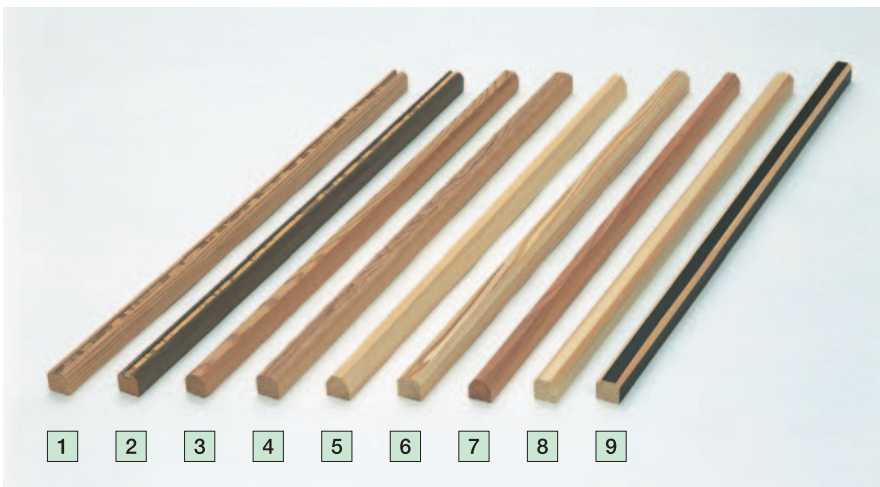

やきすぎたけいりさおぶち

**1 焼杉竹入竿縁**

品番YE	長さ/mm	幅×高さ/mm	入数/本	単価/1本	備考
001	3,000	24×24	36	3,950	
02	3,950	24×24	36	4,350	

じんたいたけいりさおぶち

**2 神代竹入竿縁**

品番YE	長さ/mm	幅×高さ/mm	入数/本	単価/1本	備考
01	3,000	24×24	36	4,350	
02	3,950	24×24	36	4,800	

やきすぎさるめんさおぶち

**3 焼杉サル面竿縁**

品番YE	長さ/mm	幅×高さ/mm	入数/本	単価/1本	備考
003	長さ/mm	幅×高さ/mm	入数/本	単価/1本	備考
01	3,000	24×24	36	3,550	
02	3,950	24×24	36	3,950	

やきすぎなぐりさおぶち

**4 焼杉名栗竿縁**

品番YE	長さ/mm	幅×高さ/mm	入数/本	単価/1本	備考
004	長さ/mm	幅×高さ/mm	入数/本	単価/1本	備考
01	3,000	24×24	36	3,550	
02	3,950	24×24	36	3,950	

ないちすぎしろさるめんさおぶち

**5 内地杉白サル面竿縁**

品番YE	長さ/mm	幅×高さ/mm	入数/本	単価/1本	備考
005	長さ/mm	幅×高さ/mm	入数/本	単価/1本	備考
01	3,000	24×24	36	4,400	
02	3,950	24×24	36	4,900	

ないちすぎしろさきさおぶち

**6 内地杉白焼竿縁**

品番YE	長さ/mm	幅×高さ/mm	入数/本	単価/1本	備考
006	長さ/mm	幅×高さ/mm	入数/本	単価/1本	備考
01	3,000	24×24	36	4,400	
02	3,950	24×24	36	4,900	

あかすぎさるめんさおぶち

**7 赤杉サル面竿縁**

品番YE	長さ/mm	幅×高さ/mm	入数/本	単価/1本	備考
007	長さ/mm	幅×高さ/mm	入数/本	単価/1本	備考
01	3,000	24×24	36	7,200	
02	3,950	24×24	36	8,300	

しろめんかわさおぶち

**8 白面皮竿縁**

品番YE	長さ/mm	幅×高さ/mm	入数/本	単価/1本	備考
008	長さ/mm	幅×高さ/mm	入数/本	単価/1本	備考
01	3,000	24×24	36	7,000	
02	3,950	24×24	36	7,800	

くろめりめんかわさおぶち

**9 黒塗面皮竿縁**

品番YE	備考
009	
01	お問い合わせ下さい

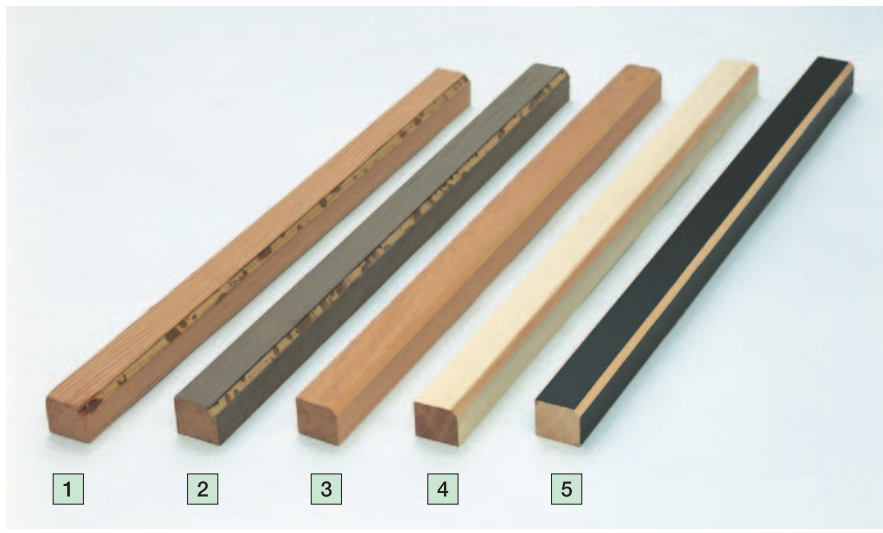

やきすぎたけいりまわりぶち

### 1 焼杉竹入廻り縁

品番YE	長さ/mm	幅×高さ/mm	入数/本	単価/1本	備考
010					
01	3,000	45×39	16	5,850	
02	3,950	45×39	16	6,600	
03	4,500	45×39	16	13,800	
04	3,000	54×45	12	9,500	
05	3,950	54×45	12	10,800	
06	4,500	54×45	12	20,600	

じんだいたけいりまわりぶち

### 2 神代竹入廻り縁

品番YE	長さ/mm	幅×高さ/mm	入数/本	単価/1本	備考
011					
01	3,000	45×39	16	6,600	
02	3,950	45×39	16	7,700	

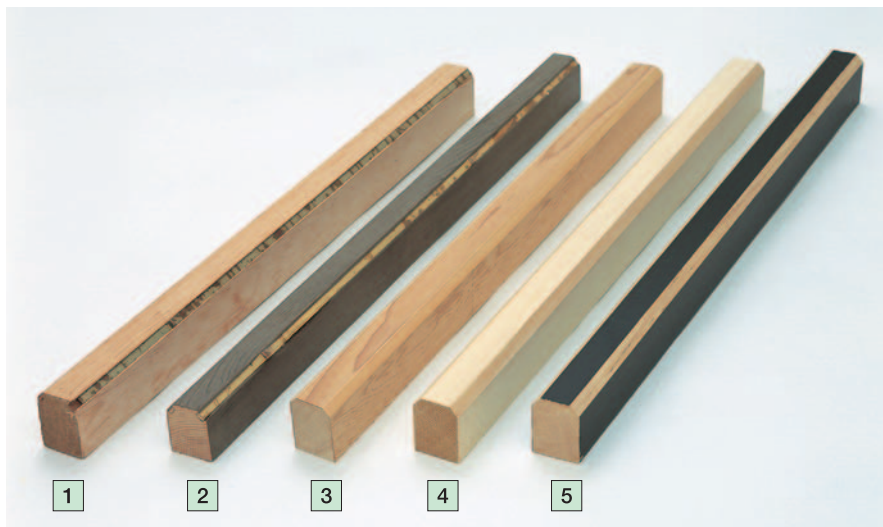

やきすぎめんかわむなぎ

### 1 焼杉竹入棟木

品番YE	長さ/mm	幅×高さ/mm	入数/本	単価/1本	備考
015					
01	3,000	45×57	9	10,300	
02	3,950	45×57	9	11,450	
03	4,500	45×57	9	22,900	

やきすぎめんかわむなぎ

### 3 焼杉面皮棟木

品番YE	長さ/mm	幅×高さ/mm	入数/本	単価/1本	備考
017					
01	3,000	45×57	9	11,550	
02	3,950	45×57	9	12,900	
03	4,500	45×57	9	24,500	

じんだいたけいりむなぎ

### 2 神代竹入棟木

品番YE	長さ/mm	幅×高さ/mm	入数/本	単価/1本	備考
016					
01	3,000	45×57	9	11,500	
02	3,950	45×57	9	13,000	

しろめんかわむなぎ

### 4 白面皮棟木

品番YE	長さ/mm	幅×高さ/mm	入数/本	単価/1本	備考
018					
01	3,000	45×57	9	11,550	
02	3,950	45×57	9	14,000	

やきすぎめんかわまわりぶち

### 3 焼杉面皮廻り縁

品番YE	長さ/mm	幅×高さ/mm	入数/本	単価/1本	備考
012					
01	3,000	45×39	16	6,600	
02	3,950	45×39	16	7,500	
03	4,500	45×39	16	16,200	
04	3,000	54×45	12	10,200	
05	3,950	54×45	12	11,400	
06	4,500	54×45	12	24,900	

しろめんかわまわりぶち

### 4 白面皮廻り縁

品番YE	長さ/mm	幅×高さ/mm	入数/本	単価/1本	備考
013					
01	3,000	45×39	12	7,900	
02	3,950	45×39	12	8,850	

くろぬりめんかわまわりぶち

### 5 黒塗面皮廻り縁

品番YE					
014					
01	お問い合わせ下さい				

くろぬりめんかわむなぎ

### 5 黒塗面皮棟木

品番YE					
019					
01	お問い合わせ下さい				



さくらはりまるた みがき  
**桜貼丸太 磨**

品番YE	径/mm	単 価		
		3,000mm	3,950mm	4,500mm
020	約27	8,600	9,300	14,500
01	約36	12,700	16,200	22,800
02	約45	14,600	17,700	27,400
03	約60	20,500	23,700	35,700
04	約75	25,800	32,300	52,300
05	約90	42,900	52,300	95,400
06	約105	60,000	71,800	131,000
07	約120	85,800	107,000	170,000
08	約150	229,000	270,000	



さくらはりまるた さび  
**桜貼丸太 錆**

品番YE	径/mm	単 価		
		3,000mm	3,950mm	4,500mm
021	約27	8,600	9,300	14,500
01	約36	12,700	16,200	22,800
02	約45	14,600	17,700	27,400
03	約60	20,500	23,700	35,700
04	約75	25,800	32,300	52,300
05	約90	42,900	52,300	95,400
06	約105	60,000	71,800	131,000
07	約120	85,800	107,000	170,000
08	約150	229,000	270,000	



あかまつはりまるた  
**赤松貼丸太**

品番YE	径/mm	単 価	
		3,000mm	3,950mm
022	約27	8,600	11,400
01	約45	15,500	18,900
02	約60	20,600	25,800
03	約75	26,500	36,100
04	約90	44,700	63,500
05	約105	61,800	
06	約120	108,000	

※赤松皮付丸太(無垢)も取扱っています。お問い合わせください。

# ヨコタケボード



■黒竹半割 YH-037/038 p.44

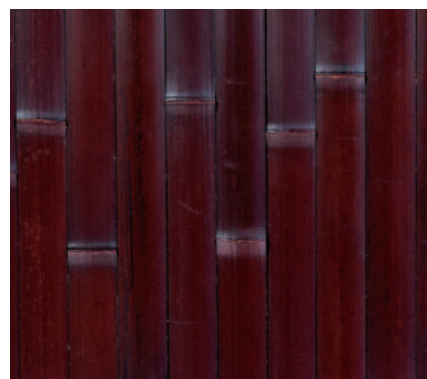

さらしだけひらわり たてぼり・よこぼり

**晒竹平割 タテ貼・ヨコ貼**

竹巾 37.5mm 4mmベニヤ使用	幅×高さ/mm	入数/枚	単価/1枚
品番YH 001 01	910×1,820	6	26,400
タテ貼 02	955×1,910	6	32,500
品番YH 002 01	1,820×910	6	26,400
ヨコ貼 02	1,910×955	6	32,500

別注サイズ承ります

すめんちくひらわり たてぼり・よこぼり

**図面竹平割 タテ貼・ヨコ貼**

竹巾 37.5mm 4mmベニヤ使用	幅×高さ/mm	入数/枚	単価/1枚
品番YH 003 01	910×1,820	6	28,300
タテ貼 02	955×1,910	6	37,700
品番YH 004 01	1,820×910	6	28,300
ヨコ貼 02	1,910×955	6	37,700

別注サイズ承ります

そめすだけひらわり たてぼり・よこぼり

**染煤竹平割 タテ貼・ヨコ貼**

竹巾 37.5mm 4mmベニヤ使用	幅×高さ/mm	入数/枚	単価/1枚
品番YH 005 01	910×1,820	6	35,500
タテ貼 02	955×1,910	6	44,500
品番YH 006 01	1,820×910	6	35,500
ヨコ貼 02	1,910×955	6	44,500

別注サイズ承ります

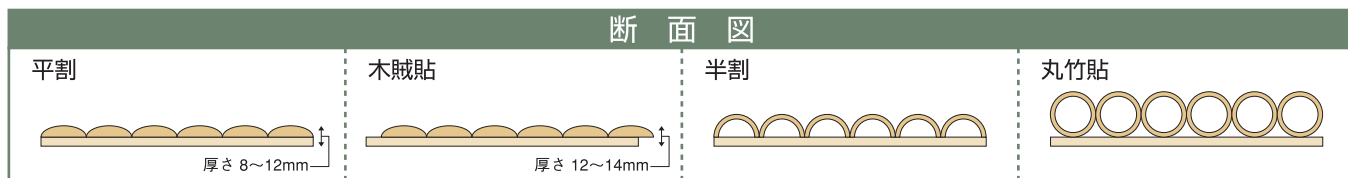

※ ヨコタケボードは社団法人日本建材産業協会表示登録商品です ※ ヨコタケボードはすべてF☆☆☆☆です



さびだけひらわり たてぼり・よこぼり

**錆竹平割 タテ貼・ヨコ貼**

竹巾 37.5mm 4mmベニヤ使用	幅×高さ/mm	入数/枚	単価/1枚
品番YH 007 01	910×1,820	6	28,500
タテ貼 02	955×1,910	6	35,300
品番YH 008 01	1,820×910	6	28,500
ヨコ貼 02	1,910×955	6	35,300

別注サイズ承ります



そめあおだけひらわり たてぼり・よこぼり

**染青竹平割 タテ貼・ヨコ貼**

竹巾 37.5mm 4mmベニヤ使用	幅×高さ/mm	入数/枚	単価/1枚
品番YH 009 01	910×1,820	6	35,500
タテ貼 02	955×1,910	6	44,500
品番YH 010 01	1,820×910	6	35,500
ヨコ貼 02	1,910×955	6	44,500

別注サイズ承ります

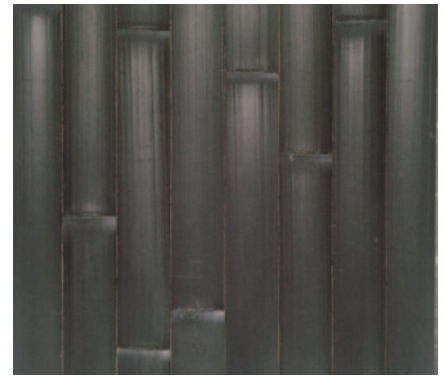

そめくろだけひらわり たてぼり・よこぼり

**染黒竹平割 タテ貼・ヨコ貼**

竹巾 37.5mm 4mmベニヤ使用	幅×高さ/mm	入数/枚	単価/1枚
品番YH 011 01	910×1,820	6	35,500
タテ貼 02	955×1,910	6	44,500
品番YH 012 01	1,820×910	6	35,500
ヨコ貼 02	1,910×955	6	44,500

別注サイズ承ります



そめすすだけひらわりほかしり たてぼり・よこぼり

**染煤竹平割ほかし入 タテ貼・ヨコ貼**

竹巾 37.5mm 4mmベニヤ使用	幅×高さ/mm	入数/枚	単価/1枚
品番YH 013 01	910×1,820	6	48,400
タテ貼 02	955×1,910	6	57,700
品番YH 014 01	1,820×910	6	48,400
ヨコ貼 02	1,910×955	6	57,700

別注サイズ承ります



そめくろだけひらわりほかしり たてぼり・よこぼり

**染黒竹平割ほかし入 タテ貼・ヨコ貼**

竹巾 37.5mm 4mmベニヤ使用	幅×高さ/mm	入数/枚	単価/1枚
品番YH 015 01	910×1,820	6	48,400
タテ貼 02	955×1,910	6	57,700
品番YH 016 01	1,820×910	6	48,400
ヨコ貼 02	1,910×955	6	57,700

別注サイズ承ります

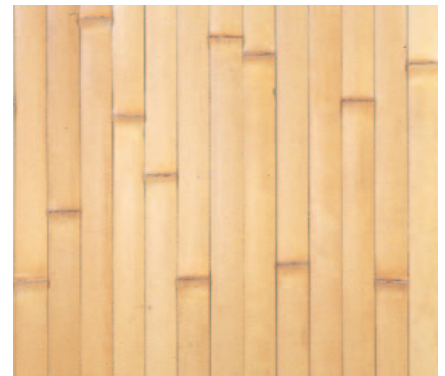

さらしだけほそひらわり たてぼり・よこぼり

**晒竹細平割 タテ貼・ヨコ貼**

竹巾 25mm 4mmベニヤ使用	幅×高さ/mm	入数/枚	単価/1枚
品番YH 017 01	910×1,820	6	42,000
タテ貼 02	955×1,910	6	48,000
品番YH 018 01	1,820×910	6	42,000
ヨコ貼 02	1,910×955	6	48,000

別注サイズ承ります



さびだけほそひらわり たてぼり・よこぼり

**錆竹細平割 タテ貼・ヨコ貼**

竹巾 25mm 4mmベニヤ使用	幅×高さ/mm	入数/枚	単価/1枚
品番YH 019 01	910×1,820	6	40,000
タテ貼 02	955×1,910	6	44,500
品番YH 020 01	1,820×910	6	40,000
ヨコ貼 02	1,910×955	6	46,800

別注サイズ承ります

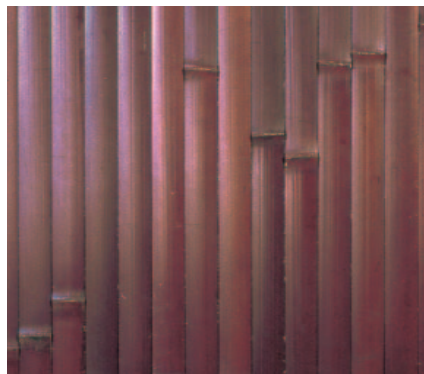

そめすすだけほそひらわり たてぼり・よこぼり

**染煤竹細平割 タテ貼・ヨコ貼**

竹巾 25mm 4mmベニヤ使用	幅×高さ/mm	入数/枚	単価/1枚
品番YH 021 01	910×1,820	6	53,000
タテ貼 02	955×1,910	6	61,500
品番YH 022 01	1,820×910	6	53,000
ヨコ貼 02	1,910×955	6	61,500

別注サイズ承ります



じんこうくんえんすすだけひらわり たてぼり・よこぼり

**人工燻煙煤竹平割 タテ貼・ヨコ貼**

竹巾 30mm 4mmベニヤ使用	幅×高さ/mm	入数/枚	単価/1枚
品番YH 023 01	910×1,820	6	81,000
タテ貼 02	955×1,910	6	86,000
品番YH 024 01	1,820×910	6	81,000
ヨコ貼 02	1,910×955	6	86,000

別注サイズ承ります

※ヨコタケボードはすべてF☆☆☆☆です

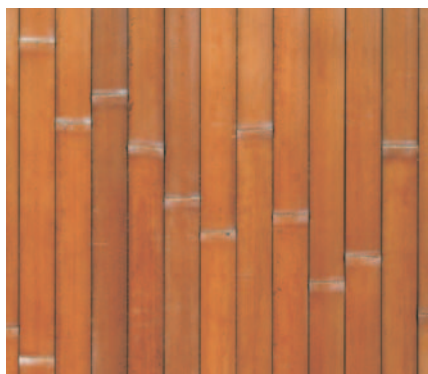

そめすすこしよくだけひらわり たてぼり・よこぼり

染煤古色竹平割 タテ貼・ヨコ貼

竹巾 37.5mm 4mmベニヤ使用	幅×高さ/mm	入数/枚	単価/1枚
品番YH 147	01 910×1,820	6	35,500
タテ貼	02 955×1,910	6	44,500
品番YH 148	01 1,820×910	6	35,500
ヨコ貼	02 1,910×955	6	44,500

別注サイズ承ります

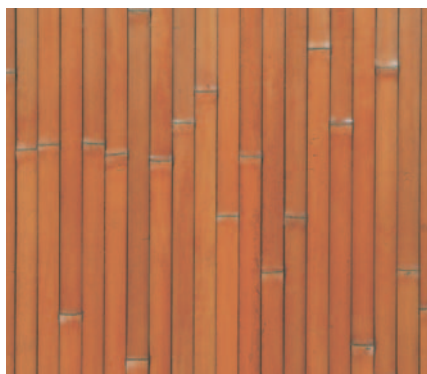

そめあおだけほそひらわり たてぼり・よこぼり

染煤古色竹細平割 タテ貼・ヨコ貼

竹巾 25mm 4mmベニヤ使用	幅×高さ/mm	入数/枚	単価/1枚
品番YH 149	01 910×1,820	6	53,000
タテ貼	02 955×1,910	6	61,500
品番YH 150	01 1,820×910	6	53,000
ヨコ貼	02 1,910×955	6	61,500

別注サイズ承ります

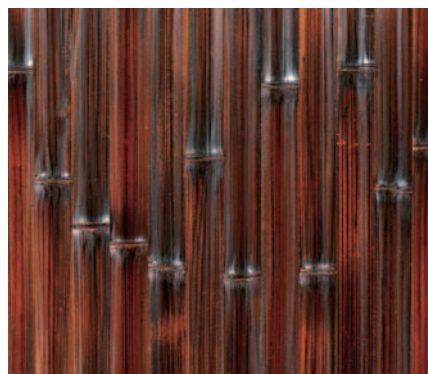

かんりゅうだけひらわり たてぼり・よこぼり

乾留竹平割 タテ貼・ヨコ貼

竹巾 37.5mm 4mmベニヤ使用	幅×高さ/mm	入数/枚	単価/1枚
品番YH 151	01 910×1,820	6	57,500
タテ貼	02 955×1,910	6	69,000
品番YH 152	01 1,820×910	6	57,500
ヨコ貼	02 1,910×955	6	69,000

別注サイズ承ります

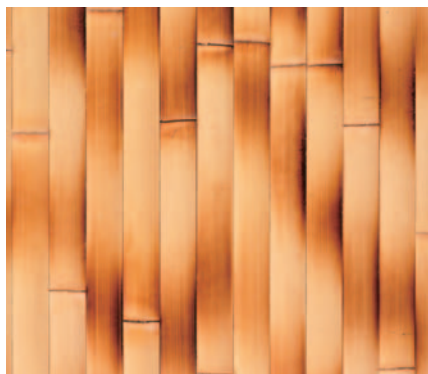

やきさらしだけひらわり たてぼり・よこぼり

焼晒竹平割 タテ貼・ヨコ貼

竹巾 37.5mm 4mmベニヤ使用	幅×高さ/mm	入数/枚	単価/1枚
品番YH 153	01 910×1,820	6	34,500
タテ貼	02 955×1,910	6	40,000
品番YH 154	01 1,820×910	6	34,500
ヨコ貼	02 1,910×955	6	40,000

別注サイズ承ります

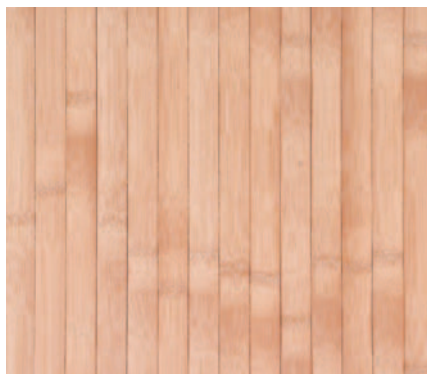

まるけずりしろだけひらわり たてぼり・よこぼり

丸削白竹平割 タテ貼・ヨコ貼

竹巾 37.5mm 4mmベニヤ使用	幅×高さ/mm	入数/枚	単価/1枚
品番YH 155	01 910×1,820	6	40,900
タテ貼	02 955×1,910	6	49,000
品番YH 156	01 1,820×910	6	40,900
ヨコ貼	02 1,910×955	6	49,000

別注サイズ承ります



ほんうるしめりだけひらわり たてぼり・よこぼり

本漆塗竹平割 タテ貼・ヨコ貼

竹巾 37.5mm 4mmベニヤ使用	幅×高さ/mm	入数/枚	単価/1枚	備考
品番YH 157	01 910×1,820	6	179,000	黒漆ツヤ専使用 防虫・防蟻加工
タテ貼	02 955×1,910	6	186,000	
品番YH 158	01 1,820×910	6	179,000	
ヨコ貼	02 1,910×955	6	186,000	

別注サイズ承ります

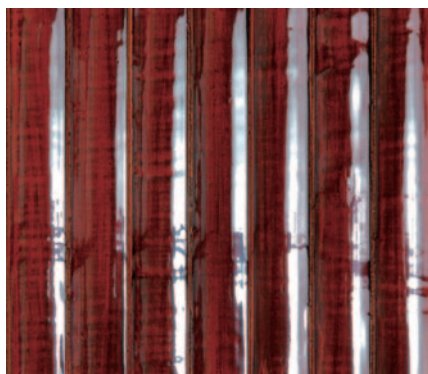

すきうるしめりだけひらわり たてぼり・よこぼり

透漆塗竹平割 タテ貼・ヨコ貼

竹巾 37.5mm 4mmベニヤ使用	幅×高さ/mm	入数/枚	単価/1枚	備考
品番YH 159	01 910×1,820	6	179,000	透漆ツヤ専使用 防虫・防蟻加工
タテ貼	02 955×1,910	6	186,000	
品番YH 160	01 1,820×910	6	179,000	
ヨコ貼	02 1,910×955	6	186,000	

別注サイズ承ります

※ ヨコタケボードはすべてF☆☆☆☆です



■ 晒竹平割 YH-001/002 p.40



さらしだけまるたけぼり たてぼり  
**晒竹丸竹貼 タテ貼**

品番YH 025	幅×高さ/mm	入数/枚	単価/1枚	
01	910×900	4	29,000	竹巾 30mm
02	910×1,820	2	55,000	4mmベニヤ使用

別注サイズ承ります



くろちくまるたけぼり たてぼり  
**黒竹丸竹貼 タテ貼**

品番YH 026	幅×高さ/mm	入数/枚	単価/1枚	
01	910×900	4	33,000	竹巾 30mm
02	910×1,820	2	59,000	4mmベニヤ使用

別注サイズ承ります



そめすすだけまるたけぼり たてぼり  
**染煤竹丸竹貼 タテ貼**

品番YH 027	幅×高さ/mm	入数/枚	単価/1枚	
01	910×900	4	49,000	竹巾 30mm
02	910×1,820	2	91,000	4mmベニヤ使用

別注サイズ承ります



そめすすこしよくだけまるたけぼり たてぼり  
**染煤古色竹丸竹貼 タテ貼**

品番YH 028	幅×高さ/mm	入数/枚	単価/1枚	
01	910×900	4	50,000	竹巾 30mm
02	910×1,820	2	95,000	4mmベニヤ使用

別注サイズ承ります

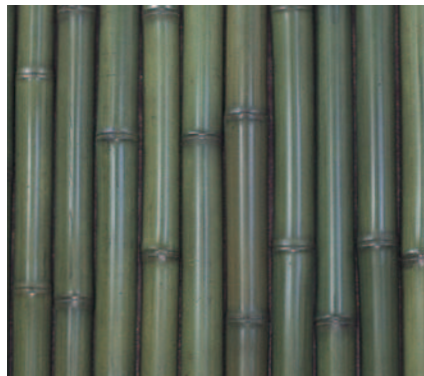

そめあおだけまるたけぼり たてぼり  
**染青竹丸竹貼 タテ貼**

品番YH 029	幅×高さ/mm	入数/枚	単価/1枚	
01	910×900	4	50,000	竹巾 30mm
02	910×1,820	2	95,000	4mmベニヤ使用

別注サイズ承ります



かんちくまるたけぼり たてぼり  
**寒竹丸竹貼 タテ貼**

品番YH 030	幅×高さ/mm	入数/枚	単価/1枚	
01	910×1,820	2	※	竹巾 30mm 4mmベニヤ使用

別注サイズ承ります ※ 材料が少量の為、お問い合わせ下さい

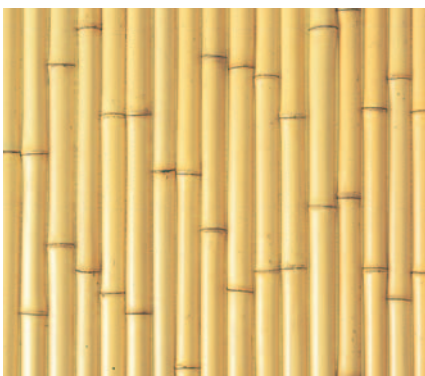

さらしだけほんわり たてぼり・よこぼり  
**晒竹半割 タテ貼・ヨコ貼**

品番YH	幅×高さ/mm	入数/枚	単価/1枚	
031	910×1,820	8	20,800	竹巾 15~21mm 2.5mmベニヤ使用
032	955×1,910	8	23,100	タテ貼
032	1,820×910	8	20,800	ヨコ貼
032	1,910×955	8	23,100	ヨコ貼

別注サイズ承ります

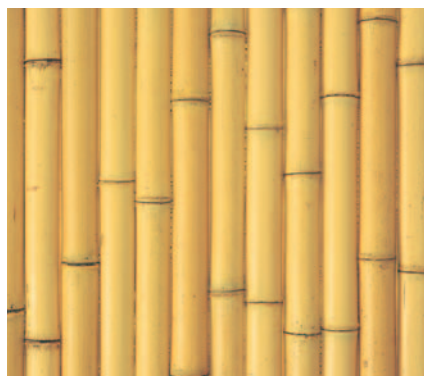

さらしだけほんわり たてぼり・よこぼり  
**晒竹半割 タテ貼・ヨコ貼**

品番YH	幅×高さ/mm	入数/枚	単価/1枚	
033	910×1,820	4	30,100	竹巾 27~30mm 4mmベニヤ使用
034	955×1,910	4	33,800	タテ貼
034	1,820×910	4	30,100	ヨコ貼
034	1,910×955	4	33,800	ヨコ貼

別注サイズ承ります/ソバ削り仕上6,000円高



さらしだけほんわり たてぼり・よこぼり  
**晒竹半割 タテ手貼・ヨコ手貼**

品番YH	幅×高さ/mm	入数/枚	単価/1枚	
035	910×1,820	4	45,800	竹巾 36~40mm 4mmベニヤ使用
036	955×1,910	4	51,400	タテ手貼
036	1,820×910	4	45,800	ヨコ手貼
036	1,910×955	4	51,400	ヨコ手貼

別注サイズ承ります

※ ヨコタケボードはすべてF☆☆☆☆です

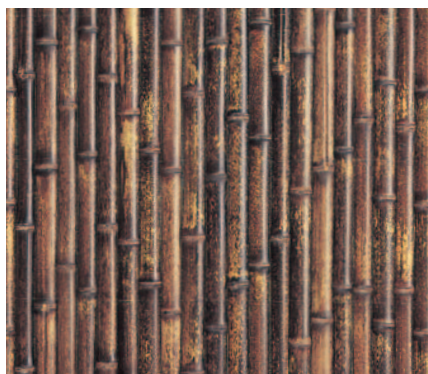

くろちくはんわり たてぼり・よこぼり

**黒竹半割 タテ貼・ヨコ貼**

竹巾 12~18mm 2.5mmベニヤ使用	幅×高さ/mm	入数/枚	単価/1枚
品番YH 037 01	910×1,820	8	22,700
タテ貼 02	955×1,910	8	24,900
品番YH 038 01	1,820×910	8	20,800
ヨコ貼 02	1,910×955	8	23,100

別注サイズ承ります



くろちくはんわり たてぼり・よこぼり

**黒竹半割 タテ貼・ヨコ貼**

竹巾 24~27mm 4mmベニヤ使用	幅×高さ/mm	入数/枚	単価/1枚
品番YH 039 01	910×1,820	6	29,000
タテ貼 02	955×1,910	6	32,500
品番YH 040 01	1,820×910	6	29,000
ヨコ貼 02	1,910×955	6	32,500

別注サイズ承ります



とらちくはんわり たてぼり・よこぼり

**虎竹半割 タテ貼・ヨコ貼**

竹巾 21~24mm 4mmベニヤ使用	幅×高さ/mm	入数/枚	単価/1枚
品番YH 041 01	910×1,820	6	30,600
タテ貼 02	955×1,910	6	34,500
品番YH 042 01	1,820×910	6	30,600
ヨコ貼 02	1,910×955	6	34,500

別注サイズ承ります

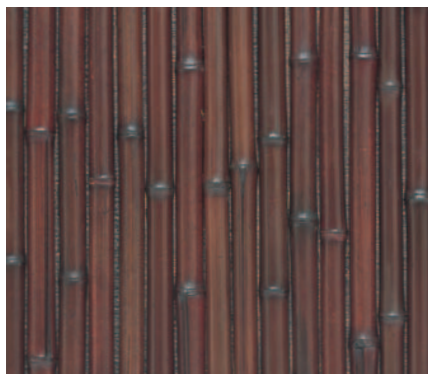

そめすすだけはんわり たてぼり・よこぼり

**染煤竹半割 タテ貼・ヨコ貼**

竹巾 18mm 4mmベニヤ使用	幅×高さ/mm	入数/枚	単価/1枚
品番YH 043 01	910×1,820	8	56,100
タテ貼 02	955×1,910	8	60,600
品番YH 044 01	1,820×910	8	56,100
ヨコ貼 02	1,910×955	8	60,600

別注サイズ承ります

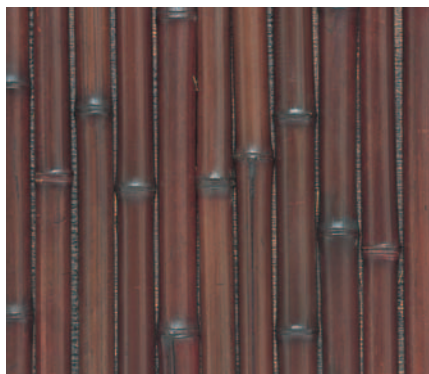

そめすすだけはんわり たてぼり・よこぼり

**染煤竹半割 タテ貼・ヨコ貼**

竹巾 27~30mm 4mmベニヤ使用	幅×高さ/mm	入数/枚	単価/1枚
品番YH 045 01	910×1,820	4	44,500
タテ貼 02	955×1,910	4	48,500
品番YH 046 01	1,820×910	4	44,500
ヨコ貼 02	1,910×955	4	48,500

別注サイズ承ります



そめすすだけはんわりほかしり たてぼり・よこぼり

**染煤竹半割ほかし入 タテ貼・ヨコ貼**

竹巾 27~30mm 4mmベニヤ使用	幅×高さ/mm	入数/枚	単価/1枚
品番YH 047 01	910×1,820	4	56,100
タテ貼 02	955×1,910	4	60,600
品番YH 048 01	1,820×910	4	56,100
ヨコ貼 02	1,910×955	4	60,600

別注サイズ承ります



もんちくはんわり たてぼり・よこぼり

**紋竹半割 タテ貼・ヨコ貼**

竹巾 36~39mm 4mmベニヤ使用	幅×高さ/mm	入数/枚	単価/1枚
品番YH 049 01	910×1,820	4	47,700
タテ貼 02	955×1,910	4	51,400
品番YH 050 01	1,820×910	4	47,700
ヨコ貼 02	1,910×955	4	51,400

別注サイズ承ります

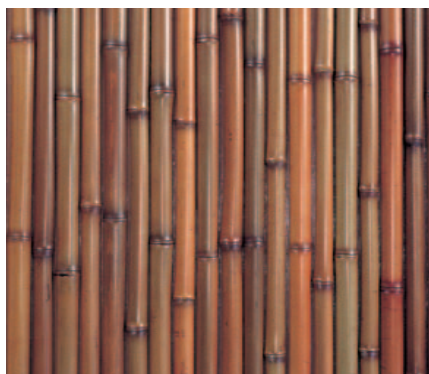

そめすすこしよくだげはんわり たてぼり・よこぼり

**染煤古色竹半割 タテ貼・ヨコ貼**

竹巾 18mm 4mmベニヤ使用	幅×高さ/mm	入数/枚	単価/1枚
品番YH 051 01	910×1,820	8	56,100
タテ貼 02	955×1,910	8	60,600
品番YH 052 01	1,820×910	8	56,100
ヨコ貼 02	1,910×955	8	60,600

別注サイズ承ります

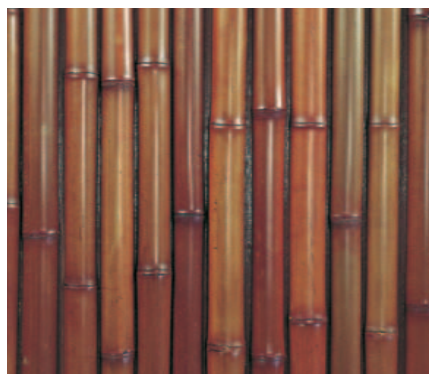

そめすすこしよくだげはんわり たてぼり・よこぼり

**染煤古色竹半割 タテ貼・ヨコ貼**

竹巾 27~30mm 4mmベニヤ使用	幅×高さ/mm	入数/枚	単価/1枚
品番YH 053 01	910×1,820	4	44,500
タテ貼 02	955×1,910	4	48,500
品番YH 054 01	1,820×910	4	44,500
ヨコ貼 02	1,910×955	4	48,500

別注サイズ承ります

※ ヨコタケボードはすべてF☆☆☆☆です



やきめだけはんわり たてぼり・よこぼり

**焼女竹半割 タテ貼・ヨコ貼**

竹巾 15mm 2.5mmベニヤ使用	幅×高さ/mm	入数/枚	単価/1枚
品番YH 055	01 910×1,820	10	35,400
タテ貼	02 955×1,910	10	39,100
品番YH 056	01 1,820×910	10	35,000
ヨコ貼	02 1,910×955	10	38,000

別注サイズ承ります



めだけはんわり たてぼり・よこぼり

**女竹半割 タテ貼・ヨコ貼**

竹巾 15mm 2.5mmベニヤ使用	幅×高さ/mm	入数/枚	単価/1枚
品番YH 057	01 910×1,820	10	32,000
タテ貼	02 955×1,910	10	35,000
品番YH 058	01 1,820×910	10	32,000
ヨコ貼	02 1,910×955	10	35,000

別注サイズ承ります

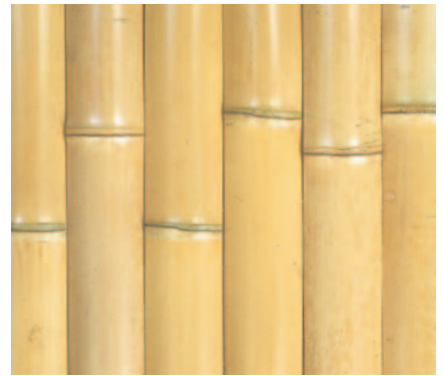

しろたけはんわり たてぼり・よこぼり

**白竹半割 タテ手貼・ヨコ手貼**

竹巾 60mm 4mm+2.5mmベニヤ使用	幅×高さ/mm	入数/枚	単価/1枚
品番YH 059	01 910×1,820	2	72,000
タテ貼	02 955×1,910	2	85,000
品番YH 060	01 1,820×910	2	72,000
ヨコ貼	02 1,910×955	2	85,000

別注サイズ承ります

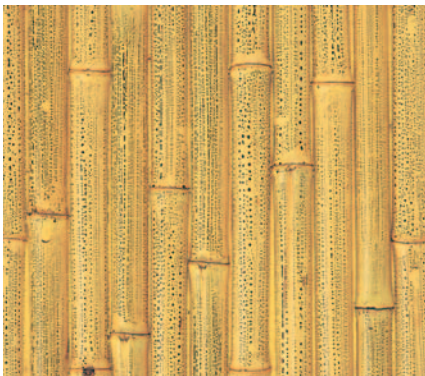

しんさびだけはんわり たてぼり・よこぼり

**新錆竹半割 タテ貼・ヨコ貼**

竹巾 27~30mm 4mmベニヤ使用	幅×高さ/mm	入数/枚	単価/1枚
品番YH 061	01 910×1,820	4	49,800
タテ貼	02 955×1,910	4	55,400
品番YH 062	01 1,820×910	4	49,800
ヨコ貼	02 1,910×955	4	55,400

別注サイズ承ります



さびだけはんわり たてぼり・よこぼり

**錆竹半割 タテ貼・ヨコ貼**

竹巾 33~36mm 4mmベニヤ使用	幅×高さ/mm	入数/枚	単価/1枚
品番YH 063	01 910×1,820	4	74,700
タテ貼	02 955×1,910	4	82,200
品番YH 064	01 1,820×910	4	74,700
ヨコ貼	02 1,910×955	4	82,200

※ 別注サイズ承ります。

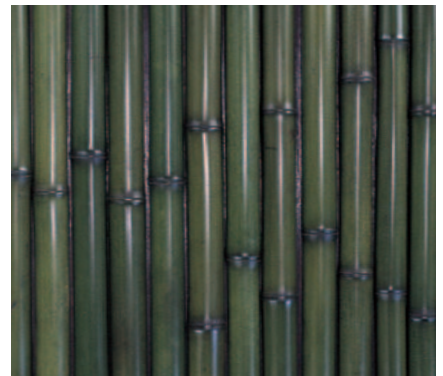

そめあおだけはんわり たてぼり・よこぼり

**染青竹半割 タテ貼・ヨコ貼**

竹巾 27~30mm 4mmベニヤ使用	幅×高さ/mm	入数/枚	単価/1枚
品番YH 065	01 910×1,820	4	48,700
タテ貼	02 955×1,910	4	52,400
品番YH 066	01 1,820×910	4	48,700
ヨコ貼	02 1,910×955	4	52,400

別注サイズ承ります

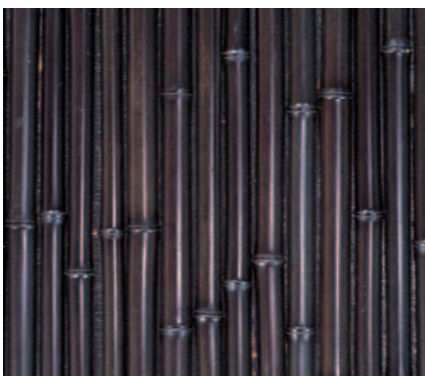

そめくろだけはんわり たてぼり・よこぼり

**染黒竹半割 タテ貼・ヨコ貼**

竹巾 27~30mm 4mmベニヤ使用	幅×高さ/mm	入数/枚	単価/1枚
品番YH 067	01 910×1,820	4	48,700
タテ貼	02 955×1,910	4	52,400
品番YH 068	01 1,820×910	4	48,700
ヨコ貼	02 1,910×955	4	52,400

別注サイズ承ります

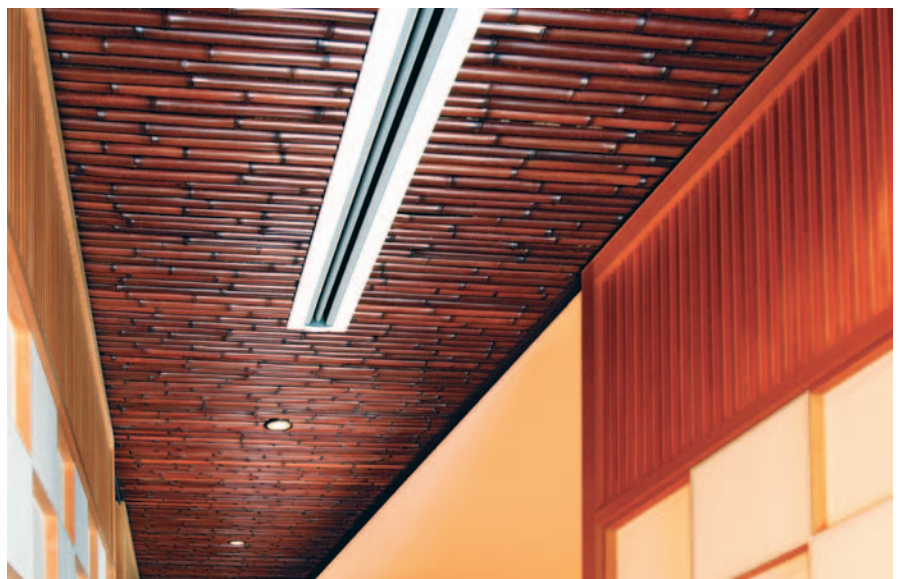

■ 染黒竹半割 YH-044 p.44

※ ヨコタケボードはすべてF☆☆☆☆です

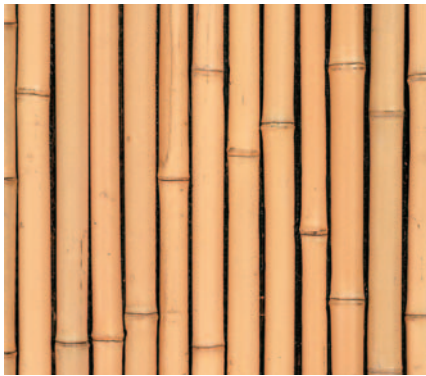

あるまじろ たてばり・よこばり

### アルマジロ タテ貼・ヨコ貼

竹巾 15~21mm 2.5mmベニヤ使用	幅×高さ/mm	入数/枚	単価/1枚
品番YH 161 01	910×1,820	8	21,000
タテ貼 02	955×1,910	8	23,500
品番YH 162 01	1,820×910	8	21,000
ヨコ貼 02	1,910×955	8	23,500

別注サイズ承ります

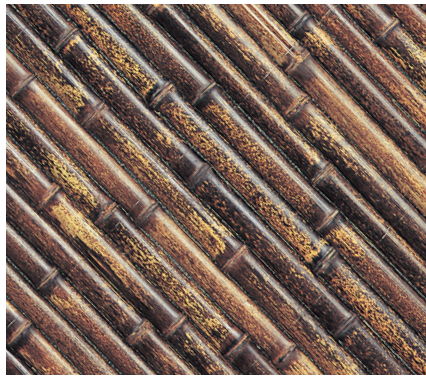

くろちくはんわり ななめばり

### 黒竹半割 斜め貼

竹巾 24~27mm 4mmベニヤ使用	幅×高さ/mm	入数/枚	単価/1枚
品番YH 163 01	910×1,820	6	60,000
斜め貼 02	955×1,910	6	69,000

別注サイズ承ります

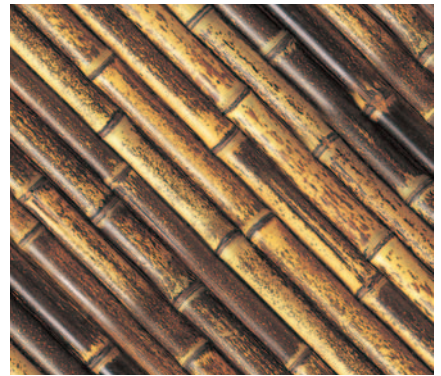

とらちくはんわり ななめばり

### とらちくはんわり 斜め貼

竹巾 24~27mm 4mmベニヤ使用	幅×高さ/mm	入数/枚	単価/1枚
品番YH 164 01	910×1,820	6	60,000
斜め貼 02	955×1,910	6	69,000

別注サイズ承ります



さらしだけはんわり ななめばり

### さらしだけはんわり 斜め貼

竹巾 27~30mm 4mmベニヤ使用	幅×高さ/mm	入数/枚	単価/1枚
品番YH 165 01	910×1,820	8	60,000
斜め貼 02	955×1,910	8	69,000

別注サイズ承ります

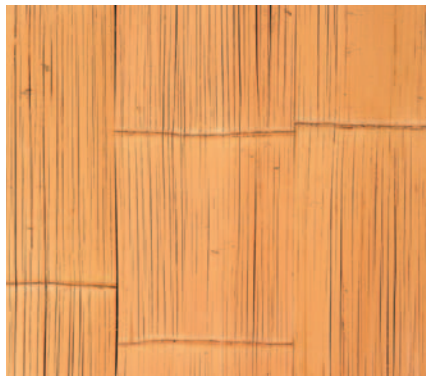

さらしだけひしぎ たてばり・よこばり

### さらしだけひしぎ タテ貼・ヨコ貼

5mmベニヤ使用	幅×高さ/mm	入数/枚	単価/1枚
品番YH 166 01	910×1,820	4	69,000
タテ貼 02	955×1,910	4	76,000
品番YH 167 01	1,820×910	4	69,000
ヨコ貼 02	1,910×955	4	76,000

別注サイズ承ります ※防カビ加工承ります(P28)



とらだけひしぎ たてばり・よこばり

### とらだけひしぎ タテ貼・ヨコ貼

5.5mmベニヤ使用	幅×高さ/mm	入数/枚	単価/1枚
品番YH 168 01	910×1,820	4	88,000
タテ貼 02	955×1,910	4	97,000
品番YH 169 01	1,820×910	4	88,000
ヨコ貼 02	1,910×955	4	97,000

別注サイズ承ります ※防カビ加工承ります(P28)



もんだけひしぎ たてばり・よこばり

### もんだけひしぎ タテ貼・ヨコ貼

5.5mmベニヤ使用	幅×高さ/mm	入数/枚	単価/1枚
品番YH 170 01	910×1,820	4	79,000
タテ貼 02	955×1,910	4	88,000
品番YH 171 01	1,820×910	4	79,000
ヨコ貼 02	1,910×955	4	88,000

別注サイズ承ります ※防カビ加工承ります(P28)  
※ヨコタケボードはすべてF☆☆☆☆です

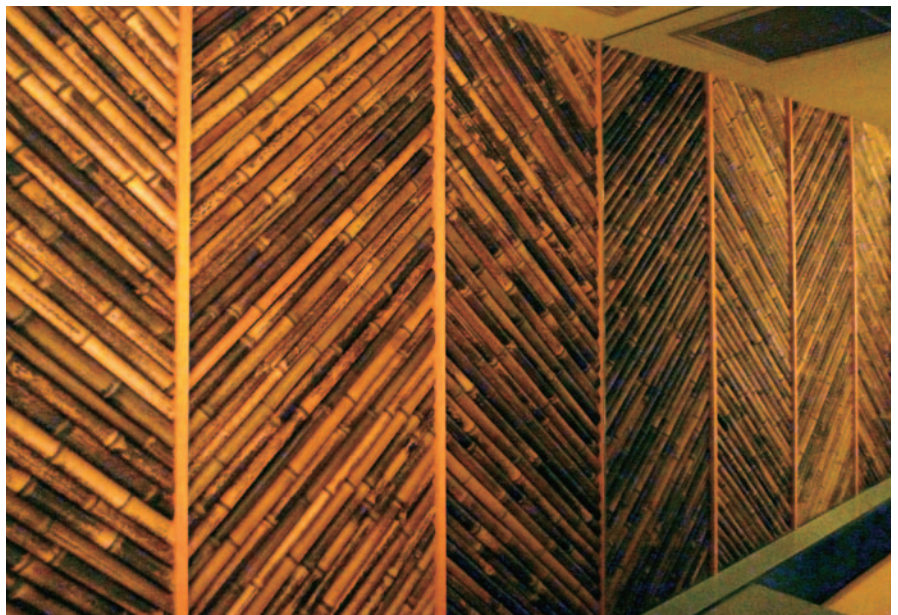

■ 虎竹半割斜め貼 YH-164 p.46



さらしだけとくさばり  
**晒竹木賊貼**

品番YH	幅×高さ/mm	入数/枚	単価/1坪	竹巾 37.5mm 5.5mmベニヤ使用 合じゃくり加工
069				
01	303×1,820	6	73,000	

別注サイズ承ります



すめんちくとくさばり  
**図面竹木賊貼**

品番YH	幅×高さ/mm	入数/枚	単価/1坪	竹巾 37.5mm 5.5mmベニヤ使用 合じゃくり加工
070				
01	303×1,820	6	73,000	

別注サイズ承ります



さびだけとくさばり  
**錆竹木賊貼**

品番YH	幅×高さ/mm	入数/枚	単価/1坪	竹巾 37.5mm 5.5mmベニヤ使用 合じゃくり加工
071				
01	303×1,820	6	72,000	

別注サイズ承ります



たんかちくめんかわとくさばり  
**炭化竹面皮木賊貼**

品番YH	幅×高さ/mm	入数/枚	単価/1坪	竹巾 37.5mm 5.5mmベニヤ使用 合じゃくり加工
072				
01	303×1,820	6	80,000	

別注サイズ承ります

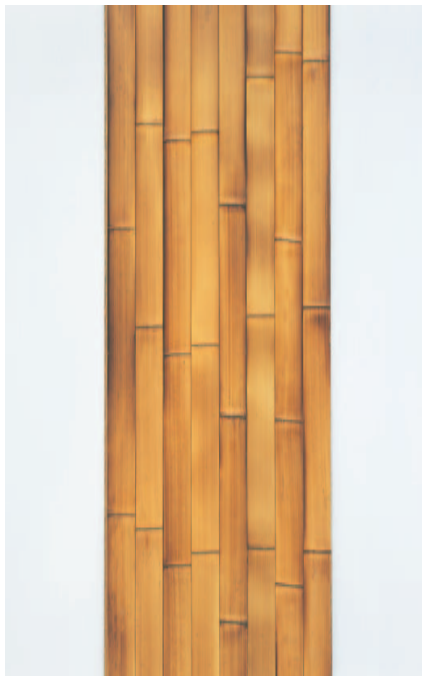

やきだけとくさばり  
**焼竹木賊貼**

品番YH	幅×高さ/mm	入数/枚	単価/1坪	竹巾 37.5mm 5.5mmベニヤ使用 合じゃくり加工
073				
01	303×1,820	6	99,600	

別注サイズ承ります



たんかちくこうまるとくさばり  
**炭化竹甲丸木賊貼**

品番YH	幅×高さ/mm	入数/枚	単価/1坪	竹巾 37.5mm 5.5mmベニヤ使用 合じゃくり加工
074				
01	303×1,820	6	85,000	

別注サイズ承ります

※ ヨコタケボードはすべてF☆☆☆☆です



てんしんしろいと  
天津白糸

品番YH 075	材料幅×長さ/mm	入数/枚	単価/1枚	
01	910×1,820	15	4,600	2.5mm ベニヤ 使用
02	955×1,910	15	6,200	
03	1,000×2,000	10	11,200	
04	910×2,730	2	22,400	
05	1,210×2,420	1	59,000	

別注サイズ承ります(最大材料幅1,820mm、長さ3,640mmまで)



てんしんたてぼり  
天津タテ貼

品番YH 076	材料幅×長さ/mm	入数/枚	単価/1枚	
01	1,820×910	10	7,500	2.5mm ベニヤ 使用
02	1,910×955	10	9,000	
03	2,000×1,000	10	16,800	

別注サイズ承ります



てんしんないろんいと  
天津(ナイロン糸)

品番YH 077	材料幅×長さ/mm	入数/枚	単価/1枚	
01	910×1,820	15	5,300	2.5mm ベニヤ 使用
02	955×1,910	15	6,700	
03	910×2,730	2	24,000	

別注サイズ承ります

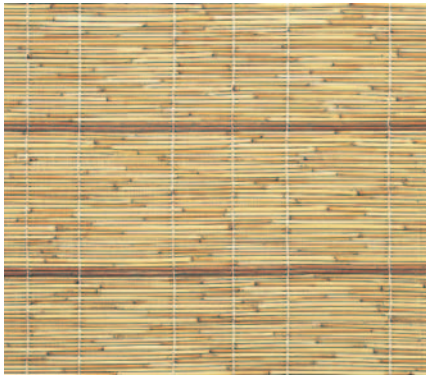

てんしんしまあみ  
天津シマ編

品番YH 078	材料幅×長さ/mm	入数/枚	単価/1枚	
01	910×1,820	15	6,300	2.5mm ベニヤ 使用
02	955×1,910	15	7,800	
03	1,000×2,000	10	13,000	
04	910×2,730	2	32,600	

別注サイズ承ります(長さ3,640mmまで)

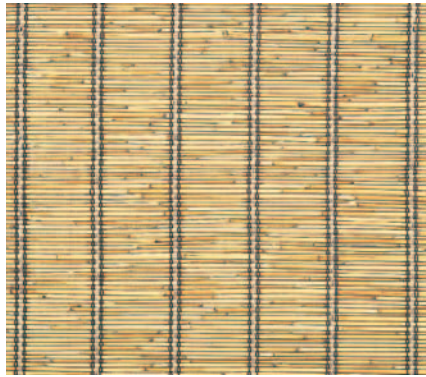

てんしんがらいと  
天津(柄糸)

品番YH 079	材料幅×長さ/mm	入数/枚	単価/1枚	
01	910×1,820	15	7,600	2.5mm ベニヤ 使用
02	955×1,910	15	9,200	
03	910×2,730	2	36,300	

別注サイズ承ります(長さ3,640mmまで)

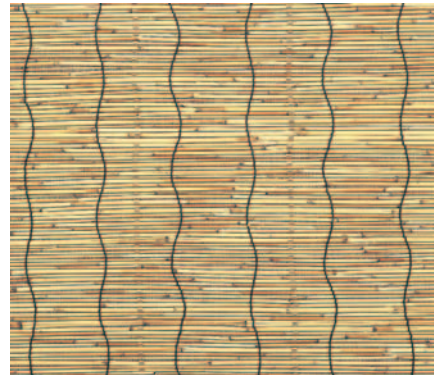

てんしんひょうたん  
天津ヒョウタン

品番YH 080	材料幅×長さ/mm	入数/枚	単価/1枚	
01	910×1,820	15	7,600	2.5mm ベニヤ 使用
02	955×1,910	15	9,200	
03	910×2,730	2	36,300	

別注サイズ承ります(長さ3,640mmまで)



てんしんたんか  
天津炭化

品番YH 081	材料幅×長さ/mm	入数/枚	単価/1枚	
01	910×1,820	15	6,000	2.5mm ベニヤ 使用
02	955×1,910	15	7,600	
03	1,000×2,000	10	24,200	
04	910×2,730	2	33,500	
05	1,210×2,420	1	59,500	

別注サイズ承ります

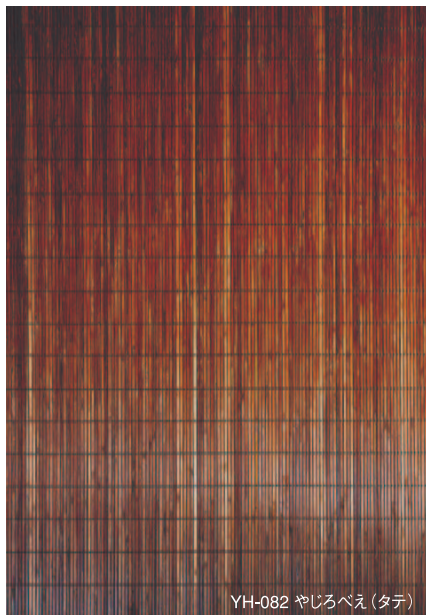

YH-082 やじろべえ(タテ)

やじろべえたて  
やじろべえ(タテ)

品番YH 082	材料幅×長さ/mm	入数/枚	単価/1枚	
01	1,820×910	10	11,000	4mm ベニヤ 使用
02	1,910×955	10	12,500	
03	2,000×1,000	10	15,500	

別注サイズ承ります

やじろべえよこ  
やじろべえ(ヨコ)

品番YH 083	材料幅×長さ/mm	入数/枚	単価/1枚	
01	910×1,820	10	11,000	4mm ベニヤ 使用
02	955×1,910	10	12,500	
03	1,000×2,000	10	17,300	
04	910×2,730	2	33,500	
05	1,210×2,420	1	61,400	

別注サイズ承ります

※ ヨコタケボードはすべてF☆☆☆☆です



かわつきよし  
皮付葎

品番YH 084	材料幅×長さ/mm	入数/枚	単価/1枚	
01	910×1,820	15	9,700	2.5mm ベニヤ 使用
02	955×1,910	15	11,200	
03	1,000×2,000	10	18,600	
04	910×2,730	2	36,300	
05	1,210×2,420	1	74,000	

別注サイズ承ります(最大材料幅1,820mm、長さ3,640mmまで)

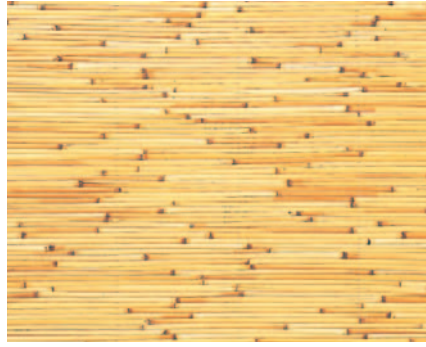

ぼらぶし  
バラ節

品番YH 085	材料幅×長さ/mm	入数/枚	単価/1枚	
01	910×1,820	15	5,200	2.5mm ベニヤ 使用
02	955×1,910	15	6,800	
03	1,000×2,000	10	16,800	
04	910×2,730	2	25,200	
05	1,210×2,420	1	81,800	

別注サイズ承ります(長さ3,640mmまで)



だいじん  
大神

品番YH 086	材料幅×長さ/mm	入数/枚	単価/1枚	
01	910×1,820	15	5,800	2.5mm ベニヤ 使用
02	955×1,910	15	7,250	

別注サイズ承ります

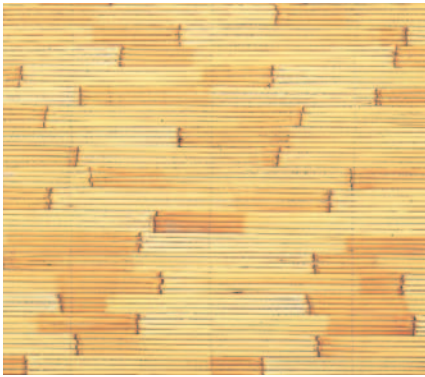

ちりぶし  
チリ節

品番YH 087	材料幅×長さ/mm	入数/枚	単価/1枚	
01	910×1,820	15	5,400	2.5mm ベニヤ 使用
02	955×1,910	15	7,000	
03	910×2,730	2	25,200	

別注サイズ承ります(長さ3,640mmまで)



くろすしろ  
クロス白

品番YH 088	材料幅×長さ/mm	入数/枚	単価/1枚	
01	910×1820	15	5,600	2.5mm ベニヤ 使用
02	955×1910	15	7,100	

別注サイズ承ります

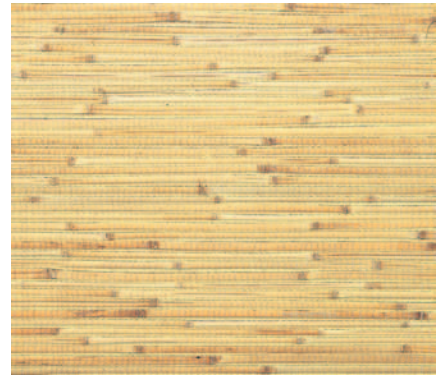

くろすき  
クロス黄

品番YH 089	材料幅×長さ/mm	入数/枚	単価/1枚	
01	910×1,820	15	5,600	2.5mm ベニヤ 使用
02	955×1,910	15	7,100	

別注サイズ承ります

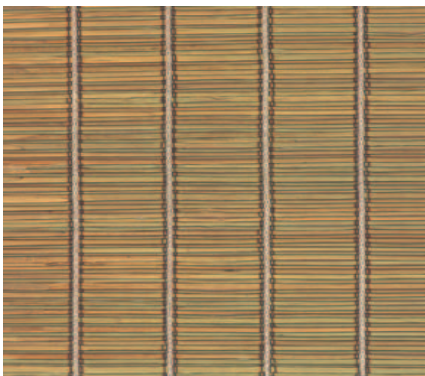

ぼいだれ  
バイダレ

品番YH 172	材料幅×長さ/mm	入数/枚	単価/1枚	
01	910×1,820	15	7,100	2.5mm ベニヤ 使用
02	955×1,910	15	8,600	
03	910×2,730	2	33,000	

別注サイズ承ります



■バラ節 YH-085 p.49



がましんはんわりないろんいとあみぼうちゅうひん

蒲芯半割(ナイロン糸編)防虫品

品番YH 090	材料幅×長さ/mm	入数/枚	単価/1枚	
01	910×1,820	15	7,500	2.5mm ベニヤ 使用
02	955×1,910	15	9,000	
03	1,000×2,000	10	14,900	
04	910×2,730	2	26,000	

別注サイズ承ります(最大材料幅1,360mm、長さ3,640mmまで)



がましんまるいとおしぼうちゅうひん

蒲芯丸(糸通し)防虫品

品番YH 091	材料幅×長さ/mm	入数/枚	単価/1枚	
01	910×1,820	12	8,200	2.5mm ベニヤ 使用
02	955×1,910	12	9,800	
03	1,000×2,000	7	14,900	
04	910×2,730	2	26,000	

別注サイズ承ります(最大材料幅1,360mm、長さ3,640mmまで) ※防カビ加工承ります(P28)



がましんまるいとおしあきしぶこしよくめり

蒲芯丸(糸通し)柿渋古色塗

品番YH 173	材料幅×長さ/mm	入数/枚	単価/1枚	
01	910×1,820	12	19,000	2.5mm ベニヤ 使用
02	955×1,910	12	20,000	
03	1,000×2,000	7	26,300	
04	910×2,730	2	38,000	

別注サイズ承ります



がましんすすいろ

蒲芯 煤色

品番YH 176	材料幅×長さ/mm	入数/枚	単価/1枚	
01	910×1,820	12	13,400	2.5mm ベニヤ 使用
02	955×1,910	12	15,000	
03	1,000×2,000	7	22,000	
04	910×2,730	2	34,000	

別注サイズ承ります



やまよしまるないろんいとあみ

山葎丸(ナイロン糸編)

品番YH 092	材料幅×長さ/mm	入数/枚	単価/1枚	
01	910×1,820	15	6,700	2.5mm ベニヤ 使用
02	955×1,910	15	8,200	
03	910×2,730	2	28,900	

別注サイズ承ります(長さ3,640mmまで)



やまよしはんわり (ないろんいとあみ)

山葎半割(ナイロン糸編)

品番YH 174	材料幅×長さ/mm	入数/枚	単価/1枚	
01	910×1,820	15	7,500	2.5mm ベニヤ 使用
02	955×1,910	15	9,000	
03	910×2,730	2	26,100	

別注サイズ承ります



そめやまよしまる

染山葎丸

品番YH 175	材料幅×長さ/mm	入数/枚	単価/1枚	
01	910×1,820	15	8,900	2.5mm ベニヤ 使用
02	955×1,910	15	10,400	
03	910×2,730	2	29,800	

別注サイズ承ります



■ 蒲芯丸(糸通し)柿渋古色塗 YA-173 p.50

※ ヨコタケボードはすべてF☆☆☆☆です

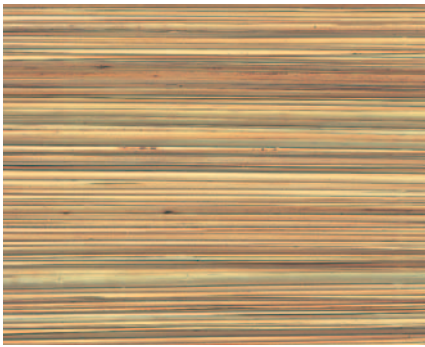

がまはいととしべにやばり  
**蒲葉糸通しベニヤ貼**

品番YH 093	材料幅×長さ/mm	入数/枚	単価/1枚	
01	910×1,820	2	45,000	2.5mm ベニヤ 使用
02	955×1,910	2	46,500	
03	1,000×2,000	2	67,000	
04	910×2,730	2	78,000	
05	1,210×2,420	1	130,000	

別注サイズ承ります(最大材料幅1,210mm、長さ3,640mmまで)



まるはぎ  
**丸萩**

品番YH 094	材料幅×長さ/mm	入数/枚	単価/1枚	
01	910×1,820	12	7,300	2.5mm ベニヤ 使用
02	955×1,910	12	8,800	
03	1,000×2,000	10	13,000	
04	910×2,730	2	24,000	
05	1,210×2,420	1	59,000	

別注サイズ承ります(最大材料幅1,210mm、長さ3,640mmまで)



まるはぎあかいとあみ  
**丸萩赤糸編**

品番YH 095	材料幅×長さ/mm	入数/枚	単価/1枚	
01	910×1,820	12	7,300	2.5mm ベニヤ 使用
02	955×1,910	12	8,800	
03	1,000×2,000	10	13,000	
04	910×2,730	2	24,000	
05	1,210×2,420	1	59,000	

別注サイズ承ります(最大材料幅1,820mm、長さ3,640mmまで)



まるはぎはんわり  
**丸萩半割**

品番YH 096	材料幅×長さ/mm	入数/枚	単価/1枚	
01	910×1,820	15	6,700	2.5mm ベニヤ 使用
02	955×1,910	15	8,200	
03	1,000×2,000	10	13,000	
04	910×2,730	2	24,200	

別注サイズ承ります(最大材料幅1,360mm、長さ3,640mmまで)



かくはぎ  
**角萩**

品番YH 097	材料幅×長さ/mm	入数/枚	単価/1枚	
01	910×1,820	15	7,100	2.5mm ベニヤ 使用
02	955×1,910	15	8,600	
03	1,000×2,000	10	18,600	
04	910×2,730	2	26,000	

別注サイズ承ります(最大材料幅1,510mm、長さ3,640mmまで)



※ ヨコタケボードはすべてF☆☆☆☆です

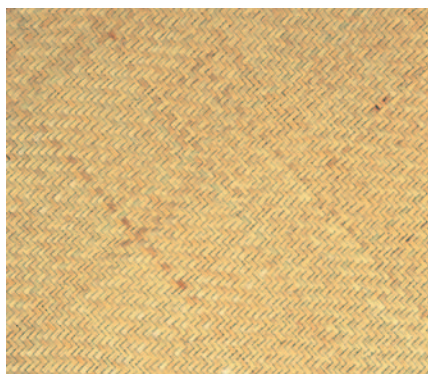

こうりゃんあじろ

コーリャンアジロ

品番YH 098	幅×長さ/mm	入数/枚	単価/1枚	
01	910×1,820	20	7,500	2.5mm ベニヤ 使用
02	955×1,910	20	8,900	

別注サイズ承ります



やまよしあじろ

山葎アジロ

品番YH 099	幅×長さ/mm	入数/枚	単価/1枚	
01	910×1,820	20	6,700	2.5mm ベニヤ 使用
02	955×1,910	20	9,300	
03	1,000×2,000	10	14,800	
04	910×2,730	2	26,000	
05	1,210×2,420	1	48,000	
06	別注品 303角		1,700	

別注サイズ承ります

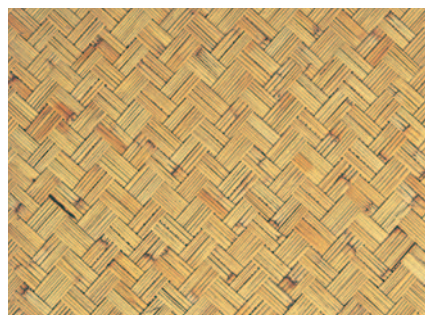

よしあじろやばね

葎アジロ矢羽根

品番YH 100	幅×長さ/mm	入数/枚	単価/1枚	
01	910×1,820	15	5,200	2.5mm ベニヤ 使用
02	955×1,910	15	9,300	
03	1,000×2,000	10	14,800	
04	910×2,730	2	26,000	
05	1,210×2,420	1	45,000	
06	別注品 303角		1,700	

別注サイズ承ります

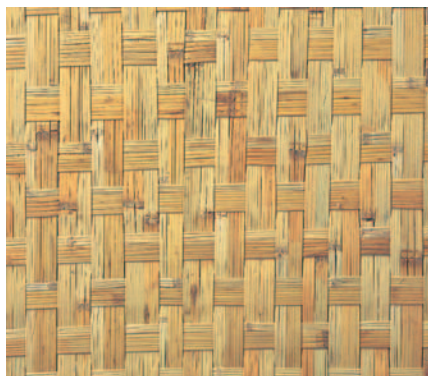

よしあじろいちまつ

葎アジロ市松

品番YH 101	幅×長さ/mm	入数/枚	単価/1枚	
01	910×1,820	15	6,300	2.5mm ベニヤ 使用
02	955×1,910	15	7,800	

別注サイズ承ります

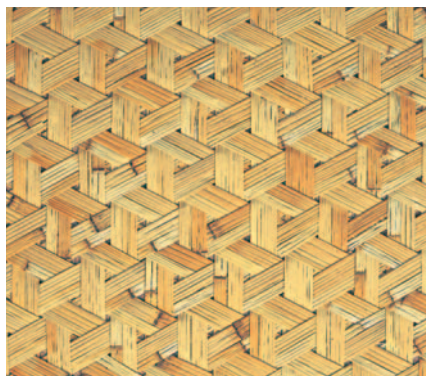

よしあじろきっこう

葎アジロ亀甲

品番YH 102	幅×長さ/mm	入数/枚	単価/1枚	
01	910×1,820	15	7,600	2.5mm ベニヤ 使用
02	955×1,910	15	9,100	

別注サイズ承ります

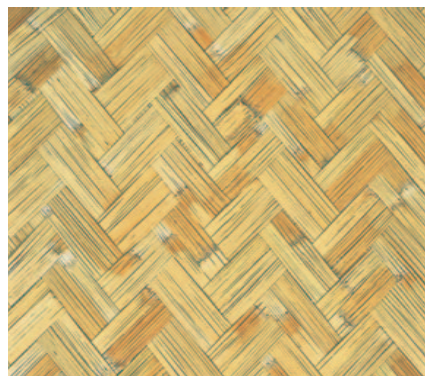

よしあじろやばねとくだい

葎アジロ矢羽根特大

品番YH 103	幅×長さ/mm	入数/枚	単価/1枚	
01	910×1,820	10	7,700	2.5mm ベニヤ 使用
02	955×1,910	10	9,200	

別注サイズ承ります



くろやばね

黒矢羽根

品番YH 104	幅×長さ/mm	入数/枚	単価/1枚	
01	910×1,820	15	12,000	2.5mm ベニヤ 使用
02	955×1,910	15	13,500	
03	1,000×2,000	10	20,500	
04	910×2,730	2	44,000	
05	1,210×2,420	1	61,000	
06	別注品 303角		2,300	

別注サイズ承ります

※ ヨコタケボードはすべてF☆☆☆☆です

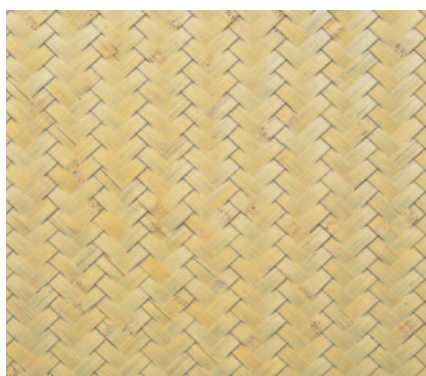

たけしるみあじろひょうめんうれたんとそうしあげ

竹白身アジロ(表面ウレタン塗装仕上)

品番YH 105	幅×長さ/mm	入数/枚	単価/1枚	
01	910×1,820	15	8,600	2.5mm ベニヤ 使用
02	955×1,910	15	10,100	
03	1,000×2,000	10	14,900	
04	910×2,730	2	33,000	
05	1,210×2,420	1	61,000	
06	別注品 303角		2,300	

別注サイズ承ります

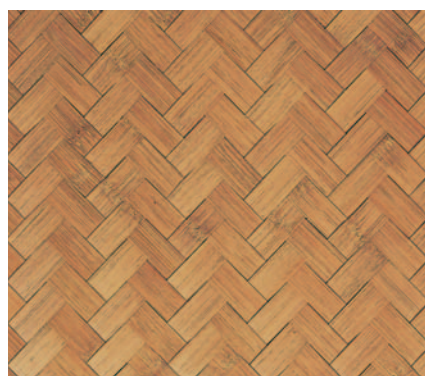

やきたけあじろ

焼竹アジロ

品番YH 106	幅×長さ/mm	入数/枚	単価/1枚	
01	910×1,820	15	10,000	2.5mm ベニヤ 使用
02	955×1,910	15	11,500	
03	1,000×2,000	10	16,700	
04	910×2,730	2	37,000	
05	1,210×2,420	1	55,000	
06	別注品 303角		2,500	

別注サイズ承ります



きょうちゃたけあじろ

**京茶竹アジロ**

品番YH	幅×長さ/mm	入数/枚	単価/1枚	
107				
01	910×1,820	15	14,300	2.5mm ペニヤ 使用
02	955×1,910	15	17,600	
03	別注品 303角		5,000	

別注サイズ承ります

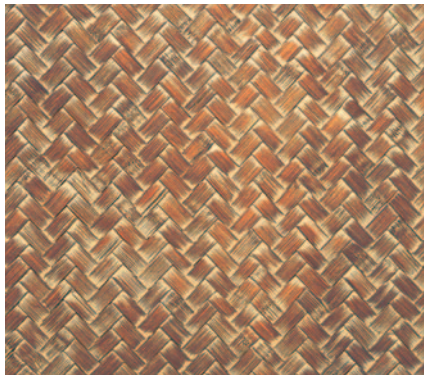

そめたけやばねあじろとのこいり

**染竹矢羽根アジロ(トノコ入)**

品番YH	幅×長さ/mm	入数/枚	単価/1枚	
108				
01	910×1,820	15	22,300	2.5mm ペニヤ 使用
02	955×1,910	15	26,000	
03	別注品 303角			

別注サイズ承ります

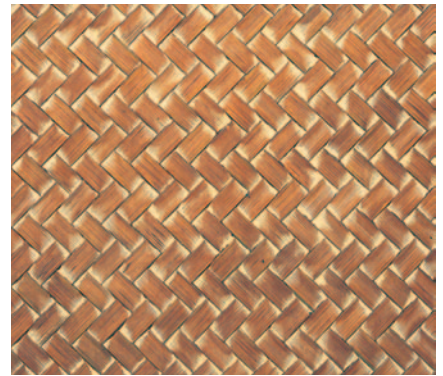

そめたけやばねあじろこいりごぶはば

**染竹矢羽根アジロ濃色5分巾**

品番YH	幅×長さ/mm	入数/枚	単価/1枚	
109				
01	910×1,820	15	50,200	2.5mm ペニヤ 使用
02	955×1,910	15	65,000	
03	別注品 303角		5,000	

別注サイズ承ります

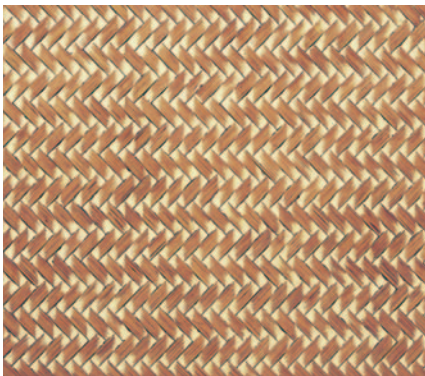

そめたけやばねあじろこいりさんぶはば

**染竹矢羽根アジロ濃色3分巾**

品番YH	幅×長さ/mm	入数/枚	単価/1枚	
110				
01	910×1,820	15	67,000	2.5mm ペニヤ 使用
02	955×1,910	15	85,500	
03	別注品 303角		6,400	

別注サイズ承ります

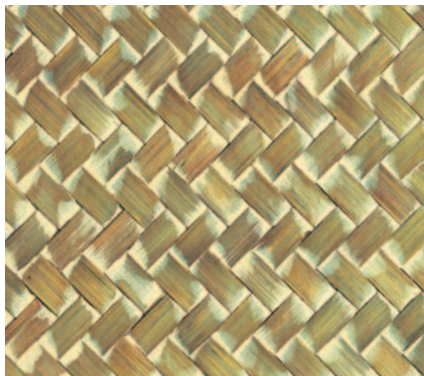

そめたけやばねあじろうすいりごぶはば

**染竹矢羽根アジロ薄色5分巾**

品番YH	幅×長さ/mm	入数/枚	単価/1枚	
111				
01	910×1,820	15	47,200	2.5mm ペニヤ 使用
02	955×1,910	15	63,900	
03	別注品 303角		4,950	

別注サイズ承ります



たけしろみかわはだやばねあじろごぶはば

**竹白身皮ハダ矢羽根アジロ5分巾**

品番YH	幅×長さ/mm	入数/枚	単価/1枚	
112				
01	910×1,820	15	64,000	2.5mm ペニヤ 使用
02	955×1,910	15	81,000	
03	別注品 303角		5,600	

別注サイズ承ります

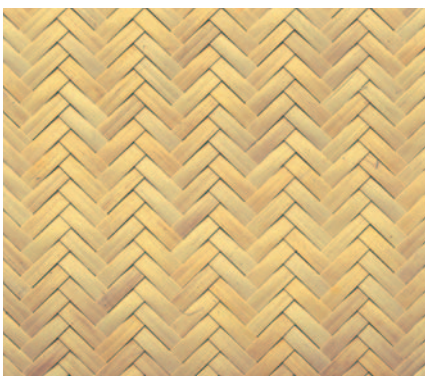

さらだけやばねあじろさんぶはば

**晒竹矢羽根アジロ3分巾**

品番YH	幅×長さ/mm	入数/枚	単価/1枚	
113				
01	別注品 303角		18,000	

別注サイズ承ります

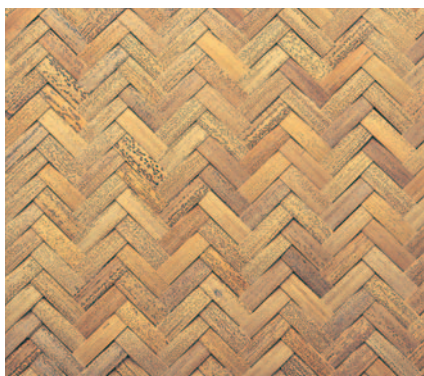

すずだけやばねあじろさんぶはば

**錆竹矢羽根アジロ3分巾**

品番YH	幅×長さ/mm	入数/枚	単価/1枚	
114				
01	別注品 303角		18,000	

別注サイズ承ります

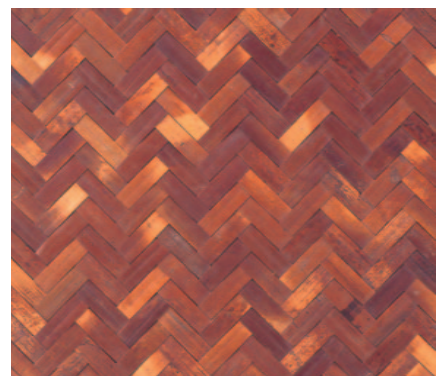

ほんすだけやばねあじろさんぶはば

**本煤竹矢羽根アジロ3分巾**

品番YH	幅×長さ/mm	入数/枚	単価/1枚	
115				
01	別注品 303角		31,000	

別注サイズ承ります

※ ヨコタケボードはすべてF☆☆☆☆です

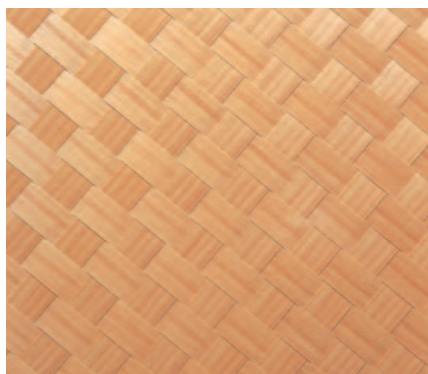

すぎまさななめいちまつあじろ

杉柎斜市松アジロ 厚0.3mm

品番YH 116	幅×長さ/mm	入数/枚	単価/1枚	
01	910×1,820	15	10,800	2.5mm ベニヤ 使用
02	955×1,910	15	13,400	
03	910×2,730	2	28,400	
04	別注品 303角		1,900	

別注サイズ承ります

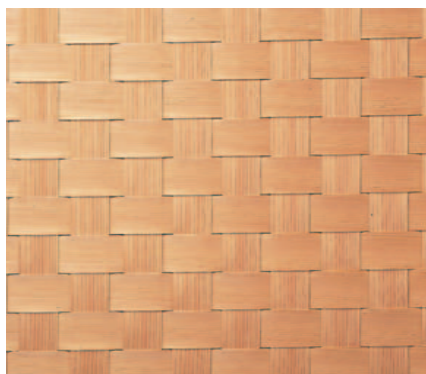

すぎまさせいいちまつあじろ

杉柎正市松アジロ 厚0.3mm

品番YH 117	幅×長さ/mm	入数/枚	単価/1枚	
01	910×1,820	15	13,500	2.5mm ベニヤ 使用
02	955×1,910	15	15,500	
03	別注品 303角		1,900	

別注サイズ承ります

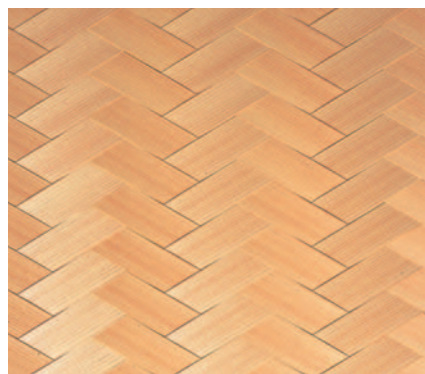

すぎまさやばねあじろ

杉柎矢羽根アジロ 厚0.6/0.8mm

品番YH 118	厚/mm	幅×長さ/mm	入数/枚	単価/1枚	
01	0.6	910×1,820	15	17,500	4mm ベニヤ 使用
02	0.6	955×1,910	15	19,000	
03	0.6	910×2,730	2	64,400	
04	0.6	別注品 303角		3,000	
05	0.8	別注品 303角		3,450	
06	0.6	別注品 303角※		5,340	

別注サイズ承ります

※巾15mm～30mm



すぎまさきっこうあじろ

杉柎亀甲アジロ 厚0.3mm

品番YH 119	幅×長さ/mm	入数/枚	単価/1枚	
01	910×1,820	10	28,000	2.5mm ベニヤ 使用
02	955×1,910	10	32,000	
03	910×2,730	2	93,000	
04	別注品 303角		4,600	

別注サイズ承ります

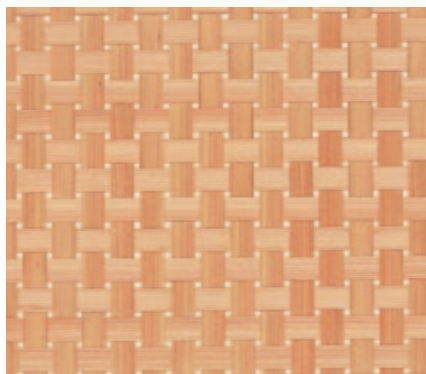

すぎまさかごめあじろ

杉柎籠目アジロ 厚0.8mm

品番YH 120	幅×長さ/mm	入数/枚	単価/1枚	
01	910×1,820	10	48,000	4mm ベニヤ 使用
02	955×1,910	10	59,900	
03	別注品 303角		4,500	

別注サイズ承ります

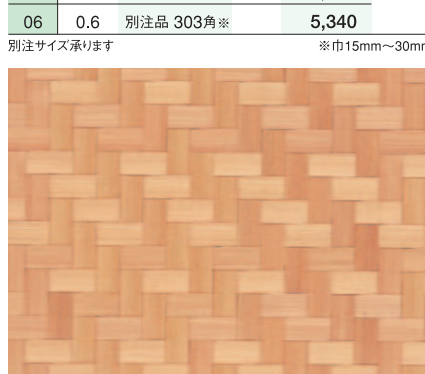

すぎまさいしだたみあじろ

杉柎石畳アジロ 厚0.6mm

品番YH 121	幅×長さ/mm	入数/枚	単価/1枚	
01	910×1,820	10	28,000	2.5mm ベニヤ 使用
02	955×1,910	10	34,700	
03	別注品 303角		3,000	

別注サイズ承ります

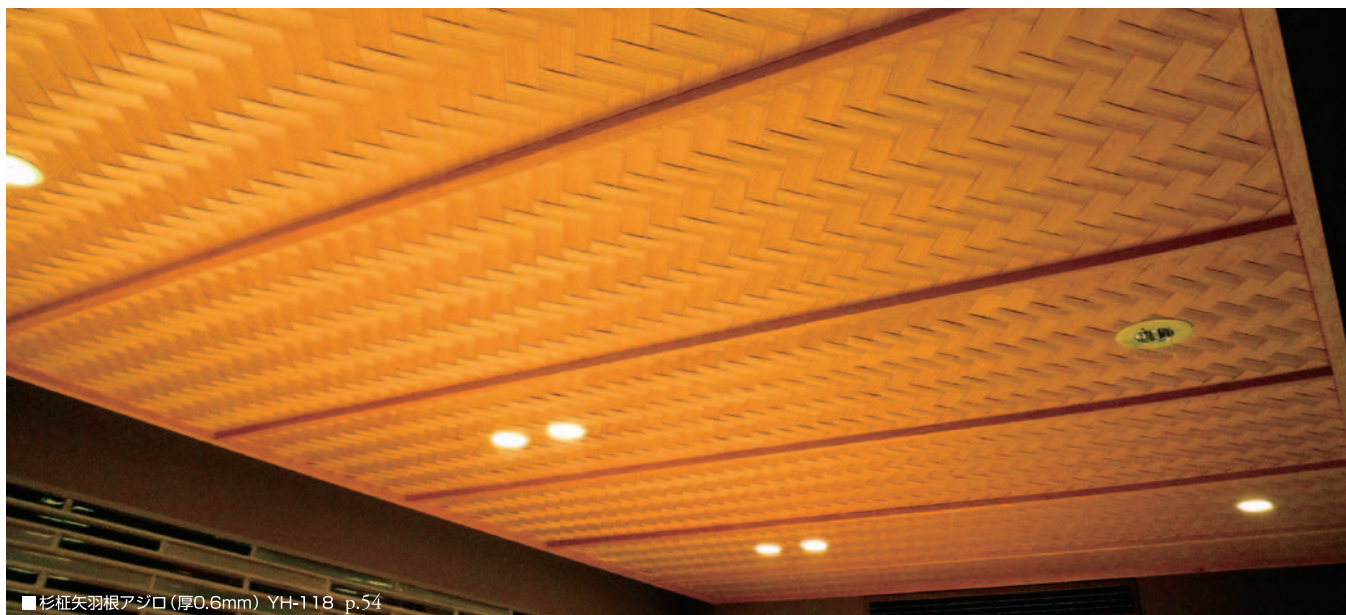

■杉柎矢羽根アジロ(厚0.6mm) YH-118 p.54

※ ヨコタケボードはすべてF☆☆☆☆です



さわらつきいたやばねあじろ  
**樺ツキ板矢羽根アジロ 厚1mm**

品番YH 122	幅×長さ/mm	入数/枚	単価/1枚	
01	910×1,820	2	47,000	5.5mm ベニヤ 使用
02	955×1,910	2	57,500	
03	別注品 303角		4,000	

別注サイズ承ります

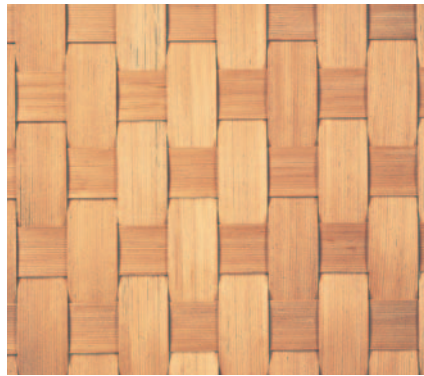

さわらつきいたせいいちまつあじろ  
**樺ツキ板正市松アジロ 厚1mm**

品番YH 123	幅×長さ/mm	入数/枚	単価/1枚	
01	910×1,820	2	47,000	5.5mm ベニヤ 使用
02	955×1,910	2	57,500	
03	別注品 303角		4,000	

別注サイズ承ります

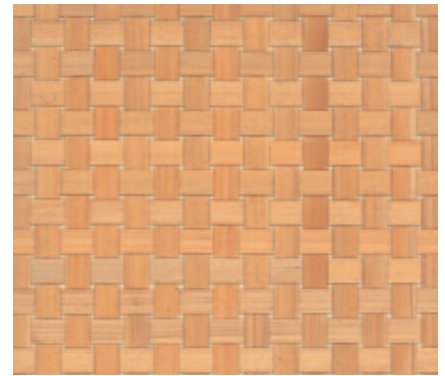

さわらつきいたかごめあじろ  
**樺ツキ板籠目アジロ 厚1mm**

品番YH 124	幅×長さ/mm	入数/枚	単価/1枚	
01	910×1,820	2	57,000	5.5mm ベニヤ 使用
02	955×1,910	2	68,700	
03	別注品 303角		5,000	

別注サイズ承ります

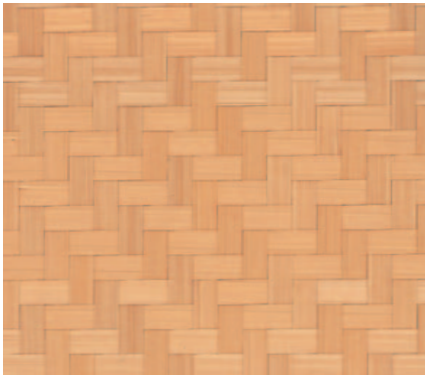

さわらつきいたいだたみあじろ  
**樺ツキ板石畳アジロ 厚1mm**

品番YH 125	幅×長さ/mm	入数/枚	単価/1枚	
01	910×1,820	2	47,000	5.5mm ベニヤ 使用
02	955×1,910	2	57,500	
03	別注品 303角		4,000	

別注サイズ承ります



さわらへぎいたやばねあじろ  
**樺へぎ板矢羽根アジロ**

品番YH 126	幅×長さ/mm	入数/枚	単価/1枚	
01	910×1,820	2	77,300	5.5mm ベニヤ 使用
02	955×1,910	2	91,100	
03	別注品 303角		6,100	

別注サイズ承ります

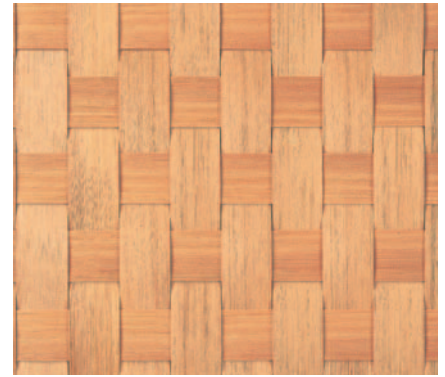

さわらへぎいたせいいちまつあじろ  
**樺へぎ板正市松アジロ**

品番YH 127	幅×長さ/mm	入数/枚	単価/1枚	
01	910×1,820	2	77,300	5.5mm ベニヤ 使用
02	955×1,910	2	91,100	
03	別注品 303角		6,100	

別注サイズ承ります



さわらへぎいたかごめあじろ  
**樺へぎ板籠目アジロ**

品番YH 128	幅×長さ/mm	入数/枚	単価/1枚	
01	910×1,820	2	90,300	5.5mm ベニヤ 使用
02	955×1,910	2	106,000	
03	別注品 303角		7,250	

別注サイズ承ります



さわらへぎいたおやかやばねあじろ  
**樺へぎ板親子矢羽根アジロ**

品番YH 129	幅×長さ/mm	入数/枚	単価/1枚	
01	910×1,820	2	96,500	5.5mm ベニヤ 使用
02	955×1,910	2	115,000	
03	別注品 303角		7,500	

別注サイズ承ります

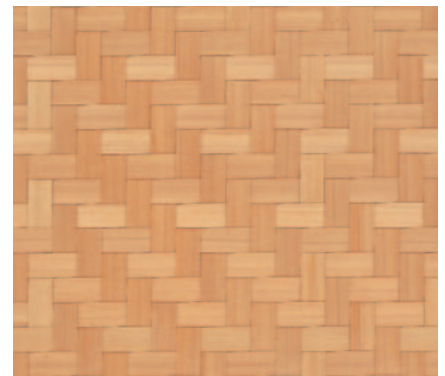

さわらへぎいたいだたみあじろ  
**樺へぎ板石畳アジロ**

品番YH 130	幅×長さ/mm	入数/枚	単価/1枚	
01	910×1,820	2	80,000	5.5mm ベニヤ 使用
02	955×1,910	2	94,500	
03	別注品 303角		6,210	

別注サイズ承ります

※ ヨコタケボードはすべてF☆☆☆☆です

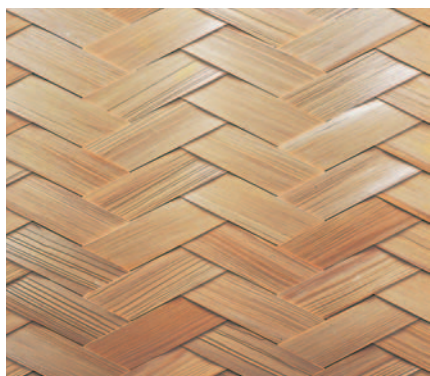

くろべへぎいたやばねあじろ

黒部へぎ板矢羽根アジロ

品番YH 131	幅×長さ/mm	入数/枚	単価/1枚	
01	910×1,820	2	77,300	5.5mm ベニヤ 使用
02	955×1,910	2	91,100	
03	別注品 303角		6,100	

別注サイズ承ります

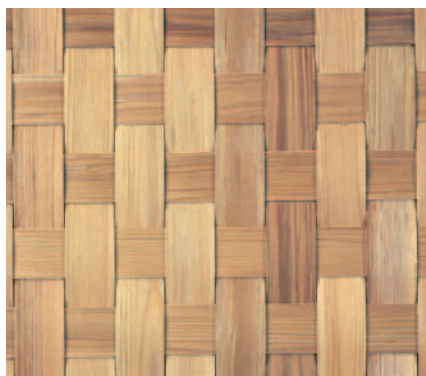

くろべへぎいたせいちまつあじろ

黒部へぎ板正市松アジロ

品番YH 132	幅×長さ/mm	入数/枚	単価/1枚	
01	910×1,820	2	77,300	5.5mm ベニヤ 使用
02	955×1,910	2	91,100	
03	別注品 303角		6,100	

別注サイズ承ります

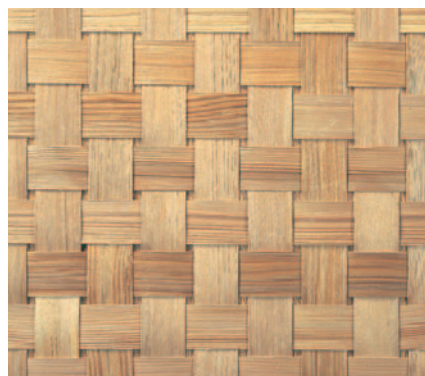

くろべへぎいたかごめあじろ

黒部へぎ板籠目アジロ

品番YH 133	幅×長さ/mm	入数/枚	単価/1枚	
01	910×1,820	2	90,300	5.5mm ベニヤ 使用
02	955×1,910	2	106,000	
03	別注品 303角		7,250	

別注サイズ承ります



■黒部へぎ板矢羽根アジロ YH-131 p.56



くろべへぎいたいたみあじろ

黒部へぎ板石畳アジロ

品番YH 134	幅×長さ/mm	入数/枚	単価/1枚	
01	910×1,820	2	85,500	5.5mm ベニヤ 使用
02	955×1,910	2	102,000	
03	別注品 303角		6,450	

別注サイズ承ります

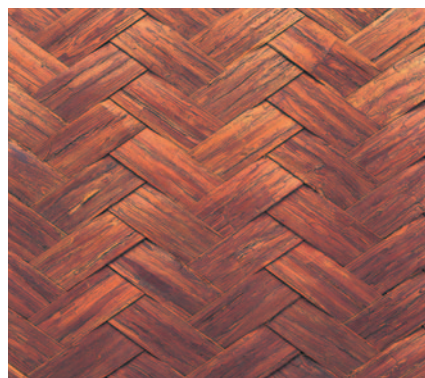

すぎかわやばねあじろ

杉皮矢羽根アジロ

品番YH 135	幅×長さ/mm	入数/枚	単価/1枚	
01	910×1,820	2	95,000	5.5mm ベニヤ 使用
02	955×1,910	2	114,000	
03	別注品 303角		7,500	

別注サイズ承ります

※ボンド貼り

※ ヨコタケボードはすべてF☆☆☆☆です

## 3Dアジロ

当社の網代ボードは、一部商品を除き、曲面にも対応できる加工が可能です。

従来（既製品）の網代ボードを曲面に施工すると、単板に隙間が生じますが、当社の「3Dアジロ」は特殊な加工により隙間がほとんど目立ちません。

お問い合わせください。

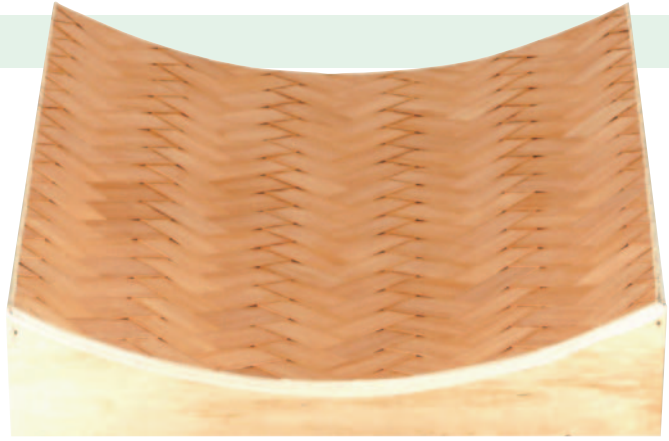

全体編み

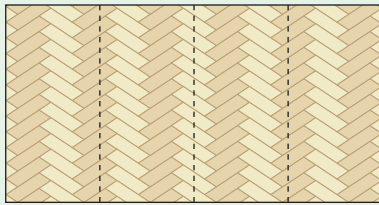

割付位置カット

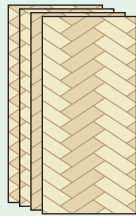

梱包・納品

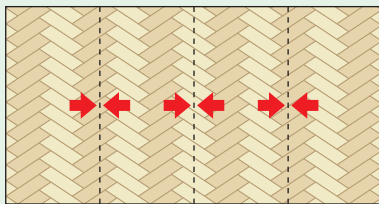

現場施工（ジョイント部加工）



完成

## 網代ジョイント加工

大きな面積の天井では、現場搬入・施工が不可能なため、予め網代を分割し、現場張り上げ後、ジョイント加工を施します。

また、竿縁等の見切り材を入れたくないお客様にも最適です。

遠方の場所でも出張施工は可能ですので、お問い合わせください。

## 網代の割付

矢羽根編にした場合、左図のように天井廻縁の内側で矢羽根の形が全部見え、廻縁際にてウロコ（三角形）が並んで見えるのが正式な割付です。

当社では様々な大きさ・形の天井でも、この様な正式な加工が可能です。

お問い合わせください。



■ 榎へぎ板矢羽根アジロ YH-126 p.55

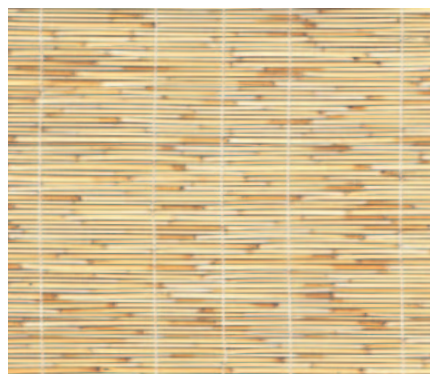

てんしんしろいと  
天津白糸

品番YH 136	幅×長さ/mm	入数/坪	単価/1坪
01	440×2,730	3	44,400
02	440×3,640	3	42,900
03	470×2,940	3	48,700
04	470×3,850	3	47,200



しまあみ  
シマ編

品番YH 137	幅×長さ/mm	入数/坪	単価/1坪
01	440×2,730	3	51,500
02	440×3,640	3	50,000
03	470×2,940	3	56,000
04	470×3,850	3	54,500

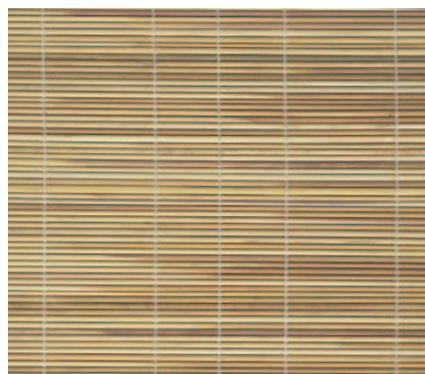

やまよしまる  
山葎丸

品番YH 138	幅×長さ/mm	入数/坪	単価/1坪
01	440×2,730	3	48,700
02	440×3,640	3	47,200
03	470×2,940	3	51,500
04	470×3,850	3	50,000



がましんはん  
蒲芯半

品番YH 139	幅×長さ/mm	入数/坪	単価/1坪
01	440×2,730	3	44,400
02	440×3,640	3	42,900
03	470×2,940	3	48,700
04	470×3,850	3	47,200



ぼらぶし  
バラ節

品番YH 140	幅×長さ/mm	入数/坪	単価/1坪
01	440×2,730	3	44,400
02	440×3,640	3	42,900
03	470×2,940	3	48,700
04	470×3,850	3	47,200



ちりぶし  
チリ節

品番YH 141	幅×長さ/mm	入数/坪	単価/1坪
01	440×2,730	3	48,700
02	440×3,640	3	47,200
03	470×2,940	3	51,500
04	470×3,850	3	50,000

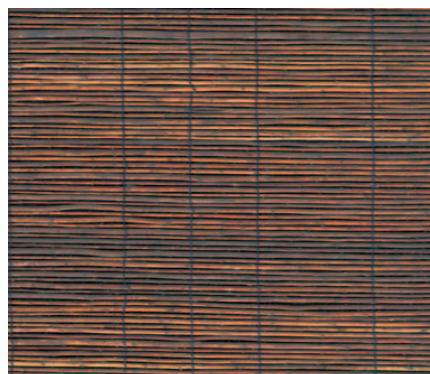

まるはぎくろいと  
丸萩黒糸

品番YH 142	幅×長さ/mm	入数/坪	単価/1坪
01	440×2,730	3	48,700
02	440×3,640	3	47,200
03	470×2,940	3	51,500
04	470×3,850	3	50,000

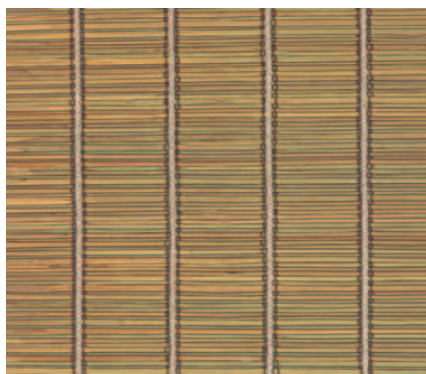

ばいだれ  
バイダレ

品番YH 143	幅×長さ/mm	入数/坪	単価/1坪
01	440×2,730	3	51,500
02	440×3,640	3	50,000
03	470×2,940	3	56,000
04	470×3,850	3	54,500

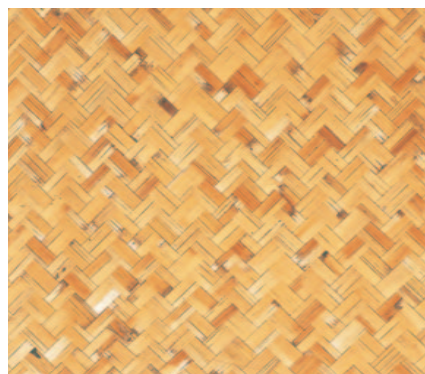

よしあじろ  
葎アジロ

品番YH 144	幅×長さ/mm	入数/坪	単価/1坪
01	440×2,730	3	48,700
02	440×3,640	3	47,200
03	470×2,940	3	51,600
04	470×3,850	3	50,000

※ ヨコタケボードはすべてF☆☆☆☆です

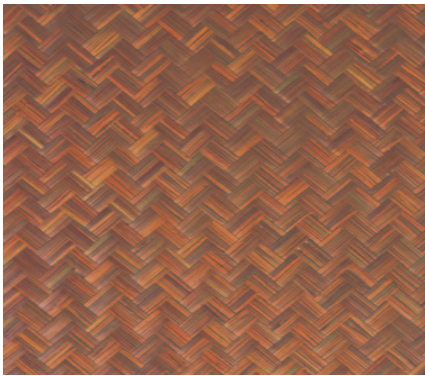

くろやばね  
**黒矢羽根**

品番YH 145	幅×長さ/mm	入数/坪	単価/1坪
01	440×2,730	3	57,300
02	440×3,640	3	55,800
03	470×2,940	3	61,500
04	470×3,850	3	60,000

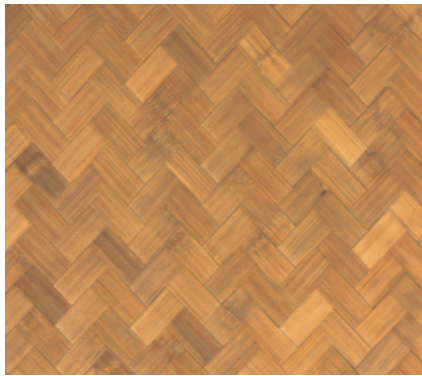

やきたけあじろ  
**焼竹アジロ**

品番YH 146	幅×長さ/mm	入数/坪	単価/1坪
01	440×2,730	3	54,500
02	440×3,640	3	53,000
03	470×2,940	3	57,300
04	470×3,850	3	55,800

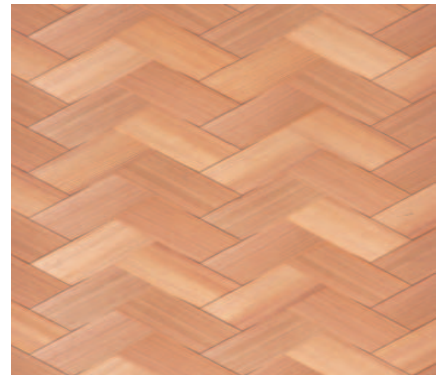

すぎまさあつぱりやばねあじろ  
**杉柁厚貼矢羽根アジロ**

品番YH 147	幅×長さ/mm	入数/坪	単価/1坪
01	440×2,730	3	88,000
02	440×3,640	3	75,000
03	470×2,940	3	88,000
04	470×3,850	3	75,000

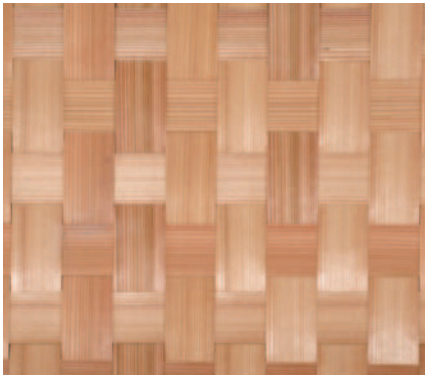

すぎまさあつぱりせいしちまつあじろ  
**杉柁厚貼正市松アジロ**

品番YH 177	幅×長さ/mm	入数/坪	単価/1坪
01	440×2,730	3	110,000
02	440×3,640	3	90,000
03	470×2,940	3	126,000
04	470×3,850	3	103,000

**目透天井の特徴**

目地板で「目透天井」のユニットを順次貼りあわせ、天井全体を作り上げます。



**目透天井直打用加工(別注)**

目透部に特殊本実加工がしてあり、バンドと針釘などで簡単にボード等のフラットな天井に打ち上げ施工ができます。



■杉柁厚貼矢羽根アジロ YH-147 p.59

※ ヨコタケボードはすべてF☆☆☆☆です



間  
接  
照  
明  
天  
井  
  
光  
天  
井

■ 晒竹やたら編 YI-017-02 p.62

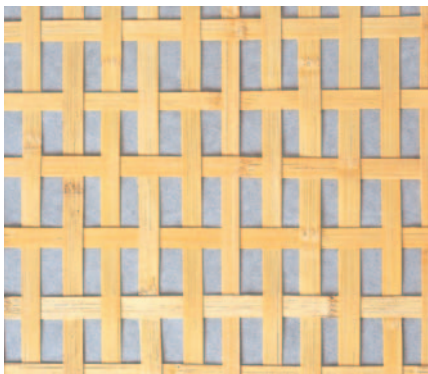

たけしろみよつめあみ

竹白身四ツ目編

品番YI		単価/303mm角	単価/m <sup>2</sup>
001			
01	裏貼なし	4,700	51,700
02	和紙貼	5,500	60,500
03	ワーロン紙貼	6,900	72,500

別注サイズ承ります

単板巾12mm



そめたけみよつめあみ

染竹身四ツ目編

品番YI		単価/303mm角	単価/m <sup>2</sup>
002			
01	裏貼なし	5,600	61,600
02	和紙貼	6,400	70,400
03	ワーロン紙貼	7,800	84,000

別注サイズ承ります

単板巾12mm

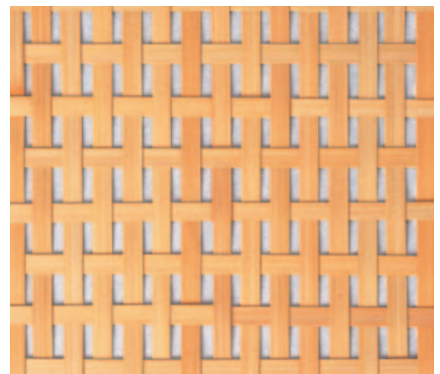

たけかわはだよつめあみ

竹皮ハダ四ツ目編

品番YI		単価/303mm角	単価/m <sup>2</sup>
003			
01	裏貼なし	7,700	84,700
02	和紙貼	8,300	91,300
03	ワーロン紙貼	9,500	104,500

別注サイズ承ります

単板巾12mm



たけかわはだはすよつめあみ  
**竹皮ハダハス四ツ目編**

品番YI 004		単価/303mm角	単価/m <sup>2</sup>
01	裏貼なし	7,500	82,500
02	和紙貼	8,200	90,200
03	ワーロン紙貼	9,100	100,000

別注サイズ承ります 単板巾12~15mm

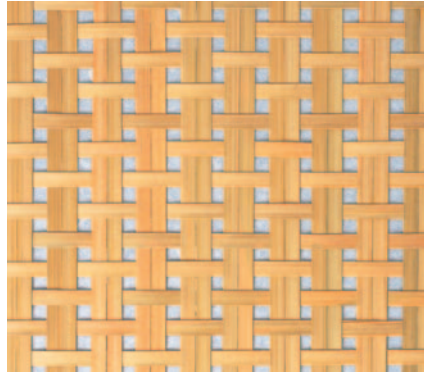

たけかわはだしょうよつめあみ  
**竹皮ハダ小四ツ目編**

品番YI 005		単価/303mm角	単価/m <sup>2</sup>
01	裏貼なし	10,000	110,000
02	和紙貼	11,000	121,000
03	ワーロン紙貼	12,000	132,000

別注サイズ承ります 単板巾9mm

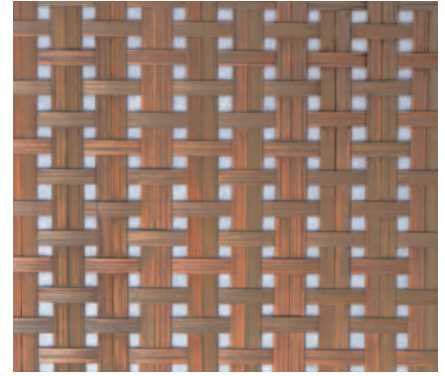

そめたけかわはだしょうよつめあみ  
**染竹皮ハダ小四ツ目編**

品番YI 006		単価/303mm角	単価/m <sup>2</sup>
01	裏貼なし	11,000	121,000
02	和紙貼	12,000	132,000
03	ワーロン紙貼	13,000	143,000

別注サイズ承ります 単板巾9mm

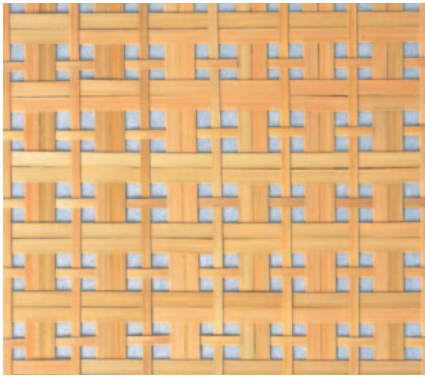

たけかわはだおやこよつめあみ  
**竹皮ハダ親子四ツ目編**

品番YI 007		単価/303mm角	単価/m <sup>2</sup>
01	裏貼なし	10,500	115,500
02	和紙貼	11,200	123,200
03	ワーロン紙貼	12,500	143,000

別注サイズ承ります 単板巾9mm・6mm

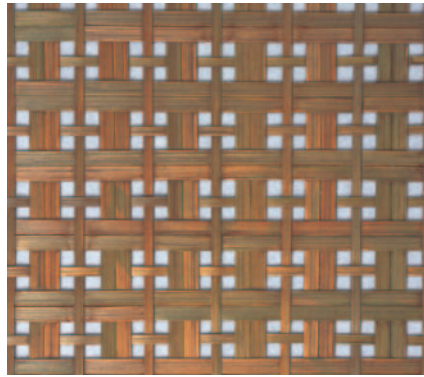

そめたけかわはだおやこよつめあみ  
**染竹皮ハダ親子四ツ目編**

品番YI 008		単価/303mm角	単価/m <sup>2</sup>
01	裏貼なし	11,600	127,600
02	和紙貼	12,400	136,400
03	ワーロン紙貼	12,800	140,800

別注サイズ承ります 単板巾9mm・6mm

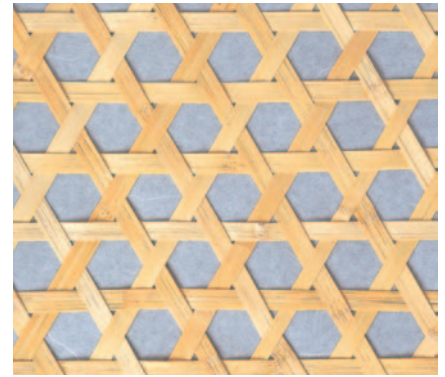

たけしろみむつめあみ  
**竹白身六ツ目編**

品番YI 009		単価/303mm角	単価/m <sup>2</sup>
01	裏貼なし	4,700	51,700
02	和紙貼	5,500	60,500
03	ワーロン紙貼	6,700	73,700

別注サイズ承ります 単板巾12mm

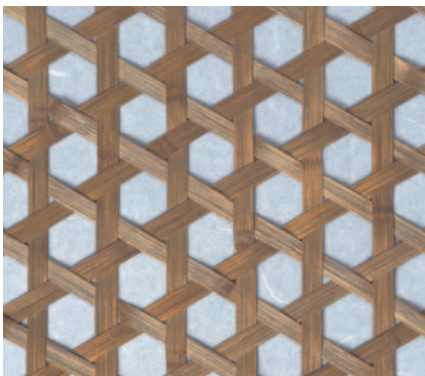

そめたけみむつめあみ  
**染竹身六ツ目編**

品番YI 010		単価/303mm角	単価/m <sup>2</sup>
01	裏貼なし	5,600	61,600
02	和紙貼	6,400	70,400
03	ワーロン紙貼	7,500	82,500

別注サイズ承ります 単板巾12mm

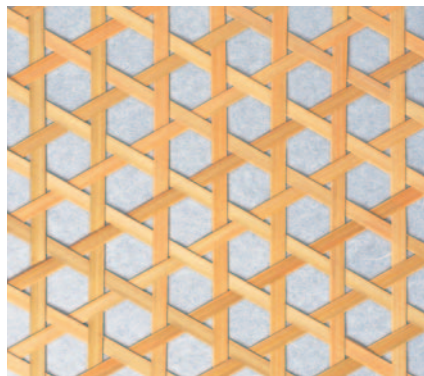

たけかわはだむつめあみ  
**竹皮ハダ六ツ目編**

品番YI 011		単価/303mm角	単価/m <sup>2</sup>
01	裏貼なし	9,200	101,200
02	和紙貼	10,100	111,100
03	ワーロン紙貼	11,500	126,500

別注サイズ承ります 単板巾9mm

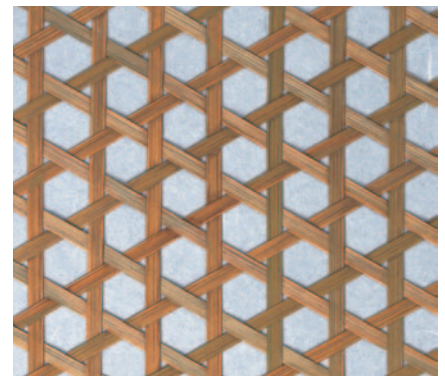

そめたけかわはだむつめあみ  
**染竹皮ハダ六ツ目編**

品番YI 012		単価/303mm角	単価/m <sup>2</sup>
01	裏貼なし	10,100	111,100
02	和紙貼	11,000	121,000
03	ワーロン紙貼	12,400	136,400

別注サイズ承ります 単板巾9mm

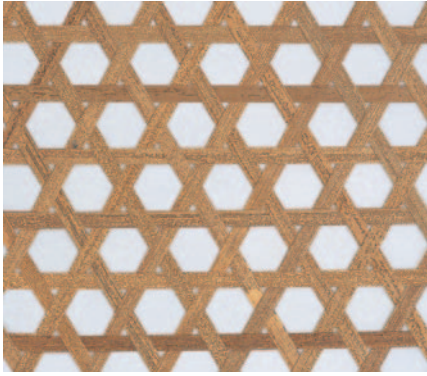

さびたけかわむつめあみ

鑄竹皮六ツ目編

品番YI 013		単価/303mm角	単価/m <sup>2</sup>
01	裏貼なし	12,500	137,500
02	和紙貼	13,500	148,500
03	ワーロン紙貼	14,500	159,500

別注サイズ承ります

単板巾9mm

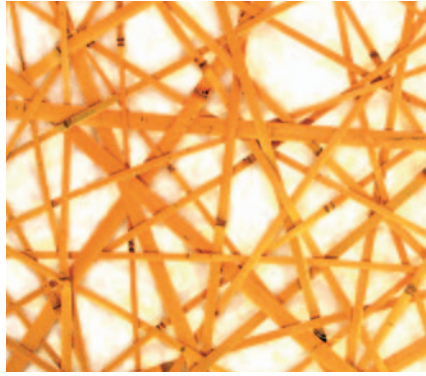

さらしだけやたらあみ

晒竹やたら編

品番YI 017		単価/303mm角	単価/m <sup>2</sup>
01	フレームなし	9,200	101,200
02	フレームあり	12,900	137,500

別注サイズ承ります

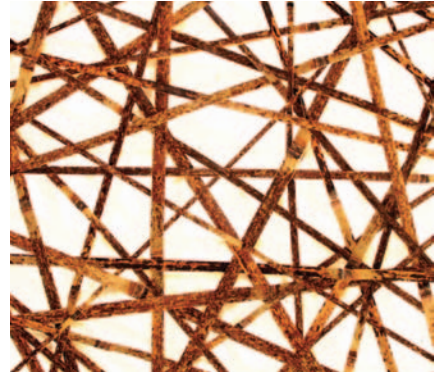

くろちくやたらあみ

黒竹やたら編

品番YI 018		単価/303mm角	単価/m <sup>2</sup>
01	フレームなし	10,500	115,500
02	フレームあり	14,000	152,000

別注サイズ承ります

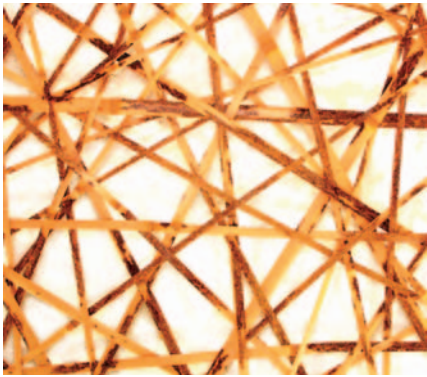

もんちくやたらあみ

もんちくやたら編

品番YI 019		単価/303mm角	単価/m <sup>2</sup>
01	フレームなし	10,600	116,600
02	フレームあり	14,500	159,500

別注サイズ承ります

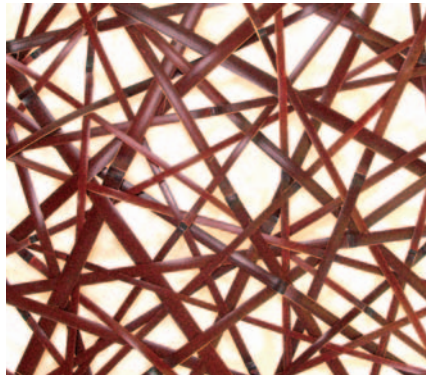

そめたけやたらあみ

染竹やたら編

品番YI 020		単価/303mm角	単価/m <sup>2</sup>
01	フレームなし	11,300	124,300
02	フレームあり	14,300	157,300

別注サイズ承ります

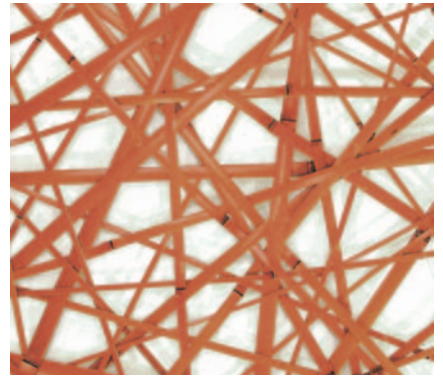

うすぞめたけやたらあみ

薄染竹やたら編

品番YI 021		単価/303mm角	単価/m <sup>2</sup>
01	フレームなし	11,300	124,300
02	フレームあり	14,300	157,300

別注サイズ承ります

光天井セット

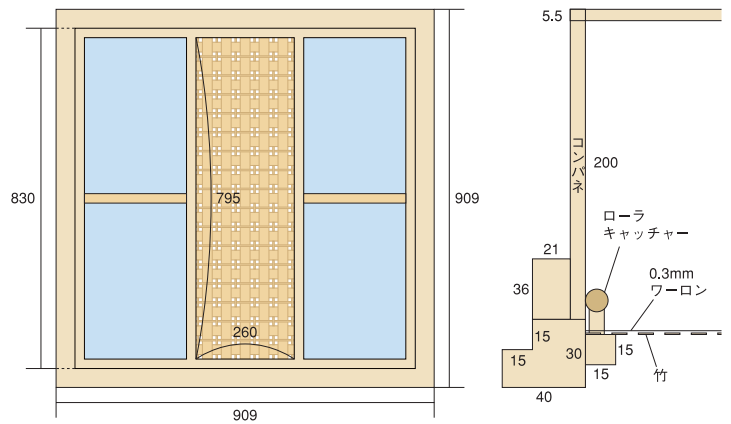

かぐや		
品番YI 022	縦×横×奥行/mm	単価/1台
01	909×909×240	62,000

※光天井部分のデザイン変更承ります

# 格子天井



こうしてんじょう3050  
格子天井3050

品番YJ	高さ×幅×厚さ/mm	単価
001		
01	1,010×1,476×80	92,350



こうしてんじょう4040  
格子天井4040

品番YJ	高さ×幅×厚さ/mm	単価
002		
01	1,225×1,225×80	95,000



こうしてんじょう4040DX  
格子天井4040DX

品番YJ	高さ×幅×厚さ/mm	単価
003		
01	1,260×1,260×105	170,000



こうしてんじょう4070DX  
格子天井4070DX

品番YJ	高さ×幅×厚さ/mm	単価
004		
01	1,265×2,132×122	408,000



こうしてんじょう5050HDX  
格子天井5050HDX

品番YJ	高さ×幅×厚さ/mm	単価
005		
01	1,520×1,520×195	299,000



こうしてんじょう5080DX  
格子天井5080DX

品番YJ	高さ×幅×厚さ/mm	単価
006		
01	1,480×2,512×270	561,000

# エコリーフ平格天井セット

井桁に組んだ格縁（格子）と天然杉の美しい杢目は、和室にいつもの風格を添えるとともに、重厚感あふれる趣が心の安らぎを高めてくれます。

人・地球にやさしい技術です。

**エコリーフ Ecoleaf**  
光触媒コーティング

セット内容 エコリーフ加工・格縁・廻り縁・天井板  
ピッチ 約1尺5寸

■現場組立天井 ■規格商品材質：天然木突板貼り[集成材(杉)]  
光触媒コーティング使用につき塗装厳禁

■断面図

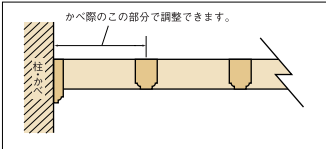

- 面は銀色面取です。
- 格縁のピッチは、4寸柱で廻り縁3分出しを基準して均等割になっています。廻り縁は、ワンタッチ加工になっておりますので、取り付けはとも簡単です。また、格縁の長さを伸ばしてありますから、約3寸3分柱～約4寸5分柱程度まで使用できますし、寸法の調整も簡単にできます。
- 廻り縁の両端は、現場寸法に合わせられるように留加工してありません。
- 格縁の加工は、従来の組手越加工となっています。
- ピッチは、約1尺5寸ピッチと約1尺ピッチがあります。(4m以上はつなぎになります。)
- 天井板は秋田杉根柢貼り(別注品)です。

■格縁 組手(従来の組手越加工)



■廻り縁 組手(ワンタッチ加工)



品番YJ 杉貼平格天井セット すざびりひらごうてんじょうせつと

品番	007		008		009		010		011		012		013		
寸法	5坪(10帖)		4坪(8帖)		3坪(6帖)		2.25坪(10帖)		2坪		1.5坪		1坪		
■断面図															
■価格表	関東間	関西間	関東間	関西間	関東間	関西間	関東間	関西間	関東間	関西間	関東間	関西間	関東間	関西間	
	M	523,000	538,000	386,000	405,000	296,000	310,000	227,000	238,000	206,000	216,000	158,000	166,000	110,000	115,000
	L	604,000	633,000	443,000	465,000	338,000	355,000	258,000	270,000	233,000	244,000	177,000	186,000	122,000	128,000
LL	728,000	764,000	534,000	560,000	406,000	426,000	308,000	324,000	278,000	292,000	211,000	221,000	144,000	152,000	

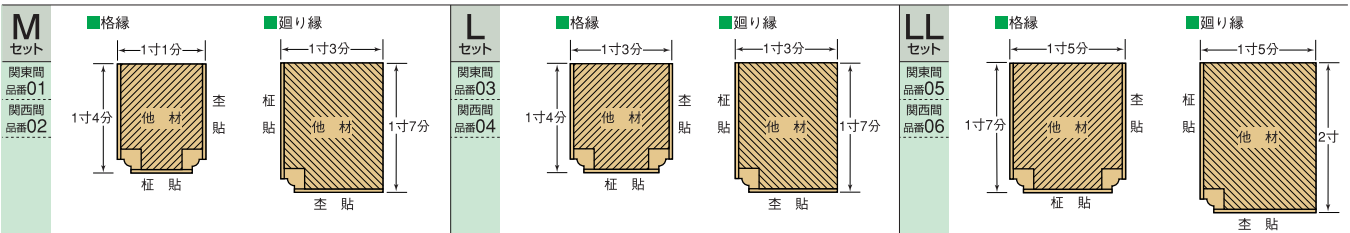

関西間用について 関西間用は、1間を6尺3寸と計算するタイプと6尺5寸と計算するタイプがありますのでご注文の際にはご指定ください。また、柱内寸法等をお聞かせください。その用に加工いたします。(関西間用の場合のみ)

人・地球にやさしい技術です。

**エコリーフ Ecoleaf**  
光触媒コーティング

加工 ■光触媒酸化チタンを表面塗装  
効果 ■殺菌力、防カビ、シックハウス症候群の要因となるアンモニア、アセトアルデヒド、ホルムアルデヒド、トルエン等の消臭分解

■光触媒のメカニズム

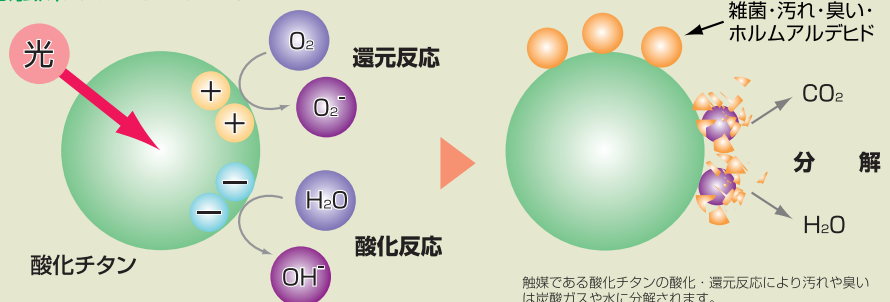

# エコリーフ折上格天井セット



セット内容	エコリーフ加工・格縁・廻り縁・亀ノ尾・隅亀ノ尾・天井板
ピッチ	関東間／1尺5寸 関西間／1尺6寸

■現場組立天井	■規格商品材質：天然木突板貼り【集成材(杉)】
光触媒コーティング使用につき塗装厳禁	

## 弥彦



ココが違います 均一の格縁の割り

※写真は杉貼り規格タイプです。  
関東間1尺5寸ピッチ。柱位置から格縁がにげます。

## 高龍



ココが違います 伝統的な格縁の割り

※写真は杉貼り規格タイプです。  
関東間1尺5寸ピッチ。柱の芯に格縁がきます。

品番YJ	杉貼折上格天井セット 弥彦 <small>すざぼりありあげひらごうてんじょう</small>				杉貼折上格天井セット 高龍 <small>すざぼりありあげひらごうてんじょう</small>			
品番	014		015		016		017	
寸法	10帖		8帖		10帖		8帖	
断面図								
単価/1セット	品番: 01	品番: 02	品番: 01	品番: 02	品番: 01	品番: 02	品番: 01	品番: 02
	990,000	1,041,000	833,000	876,000	990,000	1,041,000	833,000	1,041,000

各種材質（吉野桧、樺、米ヒバ、米松、タモ等）の注文承ります。また木柄（L、LLタイプ、オーダー）、間口の寸法のオーダー品注文承ります。

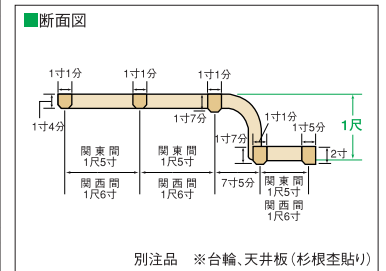

## ■エコリーフの消臭性

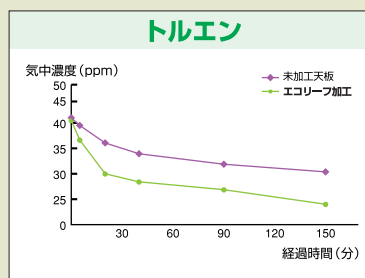
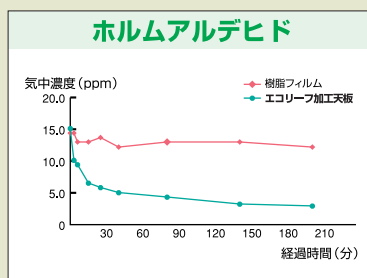
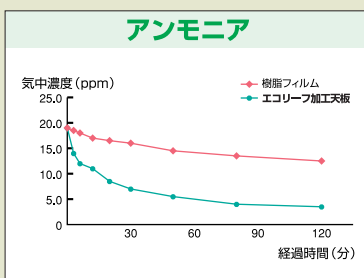

●実験条件  
容量350のガラス製ボックス2個を用意し、各々の天井部分に樹脂フィルムを固定。さらに一方にエコリーフ加工天井板を固定する。紫外線ランプ及び小型ファンを設置し、濃度を各ボックスとも同一にファンで空気を対流させ、濃度を検知管法により測定した結果です。

# 窓



■黒竹下地窓 YK-007 p.66

## 木枠・壁塗り込みタイプ

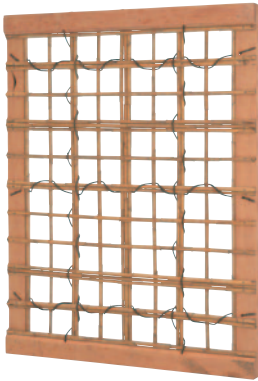

かわつきよししたじまど

### 皮付葎下地窓

品番YK 001	幅×高さ/mm	単価/1枚	備考
01	303×394	14,000	壁塗り 込み タイプ
02	455×606	19,100	
03	606×757	25,300	
04	別注品 303角	9,500	

別注サイズ承ります

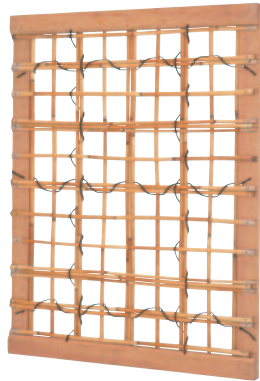

みがきよししたじまど

### 磨葎下地窓

品番YK 002	幅×高さ/mm	単価/1枚	備考
01	303×394	14,000	壁塗り 込み タイプ
02	455×606	19,100	
03	606×757	25,300	
04	別注品 303角	9,500	

別注サイズ承ります

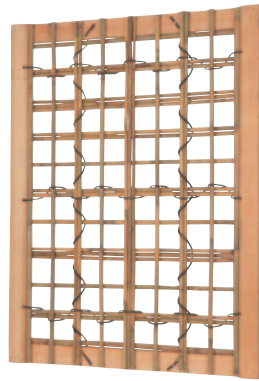

やだけしたじまど

### 矢竹下地窓

品番YK 003	幅×高さ/mm	単価/1枚	備考
01	303×394	14,000	壁塗り 込み タイプ
02	455×606	20,000	
03	606×757	29,000	
04	別注品 303角	9,500	

別注サイズ承ります



めだけしたじまど

### 女竹下地窓

品番YK 004	幅×高さ/mm	単価/1枚	備考
01	303×394	11,400	壁塗り 込み タイプ
02	455×606	15,600	
03	606×757	19,500	
04	別注品 303角	9,500	

別注サイズ承ります



かんちくしたじまど

### 寒竹下地窓

品番YK 005	幅×高さ/mm	単価/1枚	備考
01	303×394	14,000	壁塗り 込み タイプ
02	455×606	20,000	
03	606×757	25,000	
04	別注品 303角	10,000	

別注サイズ承ります

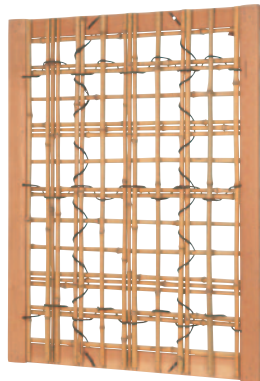

さらしだけしたじまど

### 晒竹下地窓

品番YK 006	幅×高さ/mm	単価/1枚	備考
01	303×394	14,600	壁塗り 込み タイプ
02	455×606	18,600	
03	606×757	23,400	
04	別注品 303角	7,200	

別注サイズ承ります



くろちくしたじまど

### 黒竹下地窓

品番YK 007	幅×高さ/mm	単価/1枚	備考
01	303×394	13,800	壁塗り 込み タイプ
02	455×606	18,600	
03	606×757	23,400	
04	別注品 303角	5,800	

別注サイズ承ります

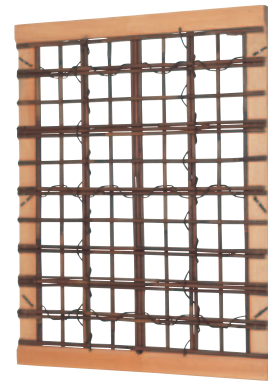

すすやだけしたじまど

### 煤矢竹下地窓

品番YK 008	幅×高さ/mm	単価/1枚	備考
01	303×394	16,500	壁塗り 込み タイプ
02	455×606	22,500	
03	606×757	33,000	
04	別注品 303角	11,500	

別注サイズ承ります

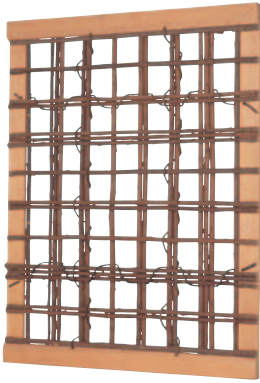

はぎしたじまど  
**萩下地窓**

品番YK 009	幅×高さ/mm	単価/1枚	備考
01	303×394	14,000	壁塗り 込み タイプ
02	455×606	19,000	
03	606×757	25,300	
04	別注品 303角	8,000	

別注サイズ承ります



しなちくしたじまど  
**シナ竹下地窓**

品番YK 010	幅×高さ/mm	単価/1枚	備考
01	303×394	15,000	壁塗り 込み タイプ
02	455×606	24,000	
03	606×757	35,000	
04	別注品 303角	8,600	

別注サイズ承ります

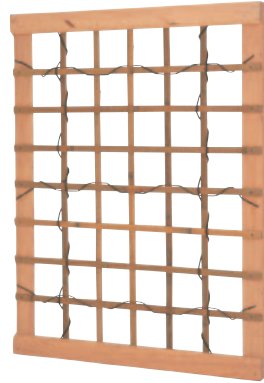

さびだけあわせしたじまど  
**錆竹合せ下地窓**

品番YK 011	幅×高さ/mm	単価/1枚	備考
01	303×394	20,700	壁塗り 込み タイプ
02	455×606	27,000	
03	606×757	36,000	
04	別注品 303角	20,600	

別注サイズ承ります

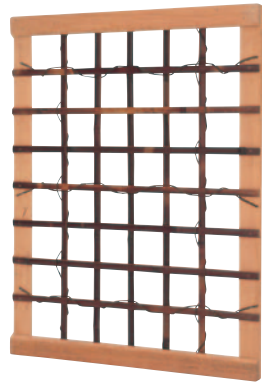

ほんすずだけあわせしたじまど  
**本煤竹合せ下地窓**

品番YK 012	幅×高さ/mm	単価/1枚	備考
01	303×394	32,400	壁塗り 込み タイプ
02	455×606	43,200	
03	606×757	57,600	
04	別注品 303角	29,000	

別注サイズ承ります



やだけしたじまど  
**矢竹下地丸窓**

品番YK 013	直径/mm	単価/1枚	備考
01	φ606	30,000	壁塗り 込み タイプ
02	φ757	42,000	
03	φ909	57,000	

別注サイズ承ります

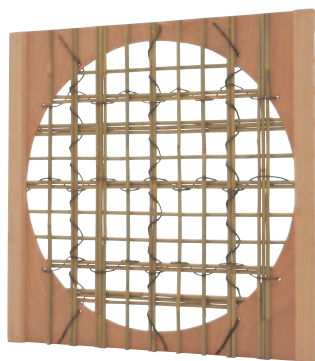

めだけしたじまど  
**女竹下地丸窓**

品番YK 014	直径/mm	単価/1枚	備考
01	φ606	24,000	壁塗り 込み タイプ
02	φ757	30,000	
03	φ909	45,000	

別注サイズ承ります



かんちくしたじまど  
**寒竹下地丸窓**

品番YK 015	直径/mm	単価/1枚	備考
01	φ606	36,000	壁塗り 込み タイプ
02	φ757	45,000	
03	φ909	60,000	

別注サイズ承ります



くろちくしたじまど  
**黒竹下地丸窓**

品番YK 016	直径/mm	単価/1枚	備考
01	φ606	28,500	壁塗り 込み タイプ
02	φ757	34,500	
03	φ909	48,000	

別注サイズ承ります



しなちくしたじまど  
**シナ竹下地丸窓**

品番YK 017	直径/mm	単価/1枚	備考
01	φ606	38,000	壁塗り 込み タイプ
02	φ757	50,000	
03	φ909	62,000	

別注サイズ承ります



さびだけしほうぼりぬきとおしかくまど  
**錆竹四方貼抜き通し角窓**

品番YK 018	幅×高さ/mm	単価/1枚	備考
01	455×606	45,000	壁塗り 込み タイプ
02	606×757	50,000	

別注サイズ承ります

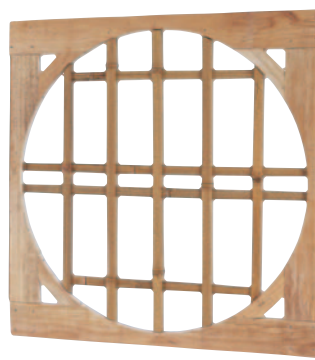

さびだけしほうぼりぬきとおしまど  
**錆竹四方貼抜き通し丸窓**

品番YK 019	直径/mm	単価/1枚	備考
01	φ606	45,000	壁塗り 込み タイプ
02	φ757/5本立	50,000	
03	φ757/7本立	62,000	

別注サイズ承ります



きわくろちくしょうかくまど (まつがら)  
**木柀黒竹上角窓 (松柄)**

品番YK 020	幅×高さ/mm	単価/1枚	備考
01	303×545	20,600	壁塗り 込み タイプ
02	455×606	20,600	
03	606×757	25,800	
04	757×910	42,500	

別注サイズ承ります

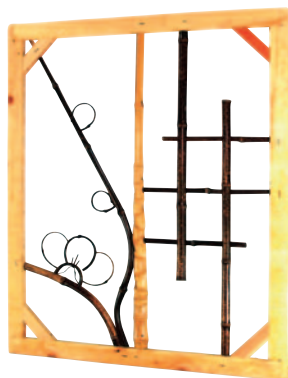

きわくろちくじょうかくまどほていちくり (うめがら)  
木柀黒竹上角窓布袋竹入 (梅柄)

品番YK 021	幅×高さ/mm	単価/1枚	備考
01	455×606	23,600	壁塗り 込み タイプ
02	606×757	28,800	
03	757×910	45,500	

別注サイズ承ります



きわくろちくじょうまるまど (ぬきとおしがら)  
木柀黒竹上丸窓 (抜通柄)

品番YK 022	直径/mm	単価/1枚	備考
01	φ636	44,600	壁塗り 込み タイプ
02	φ727	51,500	
03	φ909	85,000	

別注サイズ承ります



きわくろちくじょうまるまど (うめがら)  
木柀黒竹上丸窓 (梅柄)

品番YK 023	直径/mm	単価/1枚	備考
01	φ636	22,300	壁塗り 込み タイプ
02	φ727	25,800	
03	φ909	42,500	

別注サイズ承ります



きわくろちくじょうまるまどほていちくり (うめがら)  
木柀黒竹上丸窓布袋竹入 (梅柄)

品番YK 023	直径/mm	単価/1枚	備考
01	φ636	25,300	壁塗り 込み タイプ
02	φ727	28,200	
03	φ909	45,500	

別注サイズ承ります

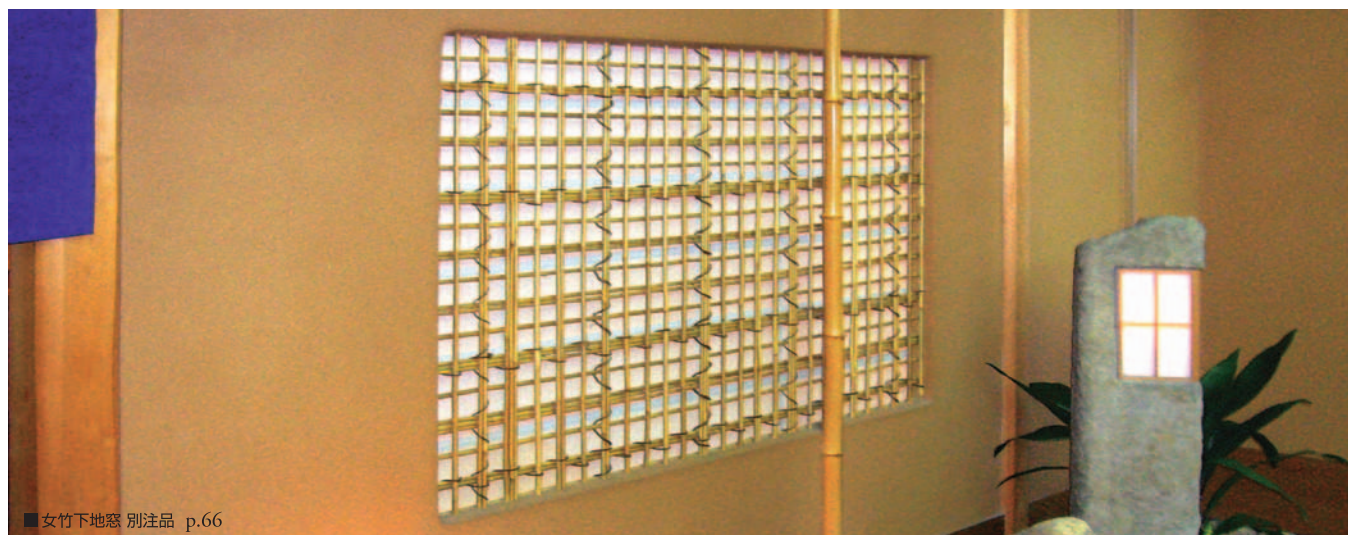

■ 女竹下地窓 別注品 p.66

## 錆竹縁付タイプ



さびだけふちつきそめすかくまど (ぬきとおしがら)  
錆竹縁付染煤角窓 (抜通柄)

品番YK 025	幅×高さ/mm	単価/1枚	備考
01	363×606	52,500	枠巾 48~54 mm

別注サイズ承ります



さびだけふちつきそめすかくまど (うめがら)  
錆竹縁付染煤角窓 (梅柄)

品番YK 026	幅×高さ/mm	単価/1枚	備考
01	363×606	52,500	枠巾 48~54 mm

別注サイズ承ります



さびだけふちつきくろちくかくまど (ぬきとおしがら)  
錆竹縁付黒竹角窓 (抜通柄)

品番YK 027	幅×高さ/mm	単価/1枚	備考
01	363×667	50,400	枠巾 48~54 mm

別注サイズ承ります



さびだけふちつきすやだけかくまど (ぬきとおしがら)  
錆竹縁付煤矢竹角窓 (抜通柄)

品番YK 028	幅×高さ/mm	単価/1枚	備考
01	363×667	60,000	枠巾 48~54 mm

別注サイズ承ります

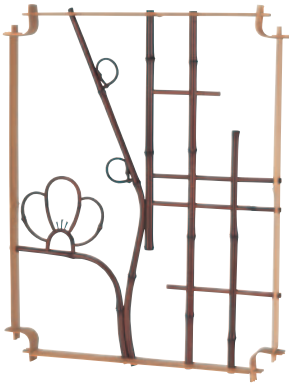

さびだけふちつきそめすかくまど (うめがら)  
**錆竹縁付染煤角窓 (梅柄)**

品番YK 029	幅×高さ/mm	単価/1枚	備考
01	606×757	65,000	枠巾 48~54 mm
02	757×909	118,000	

別注サイズ承ります



さびだけふちつきそめすかくまど (まつがら)  
**錆竹縁付染煤角窓 (松柄)**

品番YK 030	幅×高さ/mm	単価/1枚	備考
01	606×757	65,000	枠巾 48~54 mm
02	757×909	118,000	

別注サイズ承ります

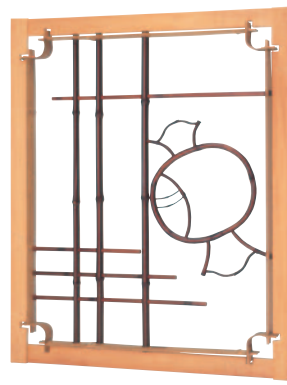

きわくつきさびだけふちつきそめすかくまど (こづちがら)  
**木枠付錆竹縁付染煤角窓 (小植柄)**

品番YK 031	幅×高さ/mm	単価/1枚	備考
01	606×757	72,000	枠巾 48~54 mm
02	757×909	126,000	

別注サイズ承ります



きわくつきさびだけふちつきそめすかくまど (ぬきとおしがら)  
**木枠付錆竹縁付染煤角窓 (抜通柄)**

品番YK 032	幅×高さ/mm	単価/1枚	備考
01	606×757	82,000	枠巾 48~54 mm
02	757×909	142,500	

別注サイズ承ります



さびだけふちつきくろちくかくまど (つたがら)  
**錆竹縁付黒竹角窓 (ツタ柄)**

品番YK 033	幅×高さ/mm	単価/1枚	備考
01	606×757	65,900	枠巾 48~54 mm

別注サイズ承ります



さびだけふちつききんめいすかくまど (うめがら)  
**錆竹縁付金明煤角窓 (梅柄)**

品番YK 034	幅×高さ/mm	単価/1枚	備考
01	606×757	64,200	枠巾 48~54 mm

別注サイズ承ります



さびだけふちつききんめいすかくまど (まつがら)  
**錆竹縁付金明煤角窓 (松柄)**

品番YK 035	幅×高さ/mm	単価/1枚	備考
01	606×757	64,200	枠巾 48~54 mm

別注サイズ承ります



さびだけふちつきそめすまるまど (うめがら)  
**錆竹縁付染煤丸窓 (梅柄)**

品番YK 036	直径/mm	単価/1枚	備考
01	φ606	59,000	枠巾 48~54 mm
02	φ757	63,500	
03	φ909	116,000	

別注サイズ承ります

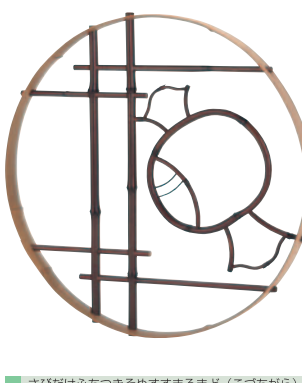

さびだけふちつきそめすまるまど (こづちがら)  
**錆竹縁付染煤丸窓 (小植柄)**

品番YK 037	直径/mm	単価/1枚	備考
01	φ606	59,000	枠巾 48~54 mm
02	φ757	63,500	
03	φ909	116,000	

別注サイズ承ります



さびだけふちつきほんすまるまど (ぬきとおしがら)  
**錆竹縁付本煤丸窓 (抜通柄)**

品番YK 038	直径/mm	単価/1枚	備考
01	φ606	101,000	枠巾 48~54 mm
02	φ757	108,000	
03	φ909	258,000	

別注サイズ承ります

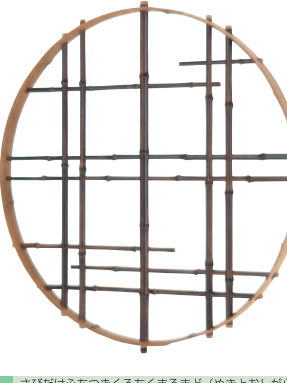

さびだけふちつきくろちくまるまど (ぬきとおしがら)  
**錆竹縁付黒竹丸窓 (抜通柄)**

品番YK 039	直径/mm	単価/1枚	備考
01	φ636	60,000	枠巾 48~54 mm
02	φ727	65,000	

別注サイズ承ります



きわくつきさびだけふちつきくろちくまるまど (うめがら)  
**木枠付錆竹縁付黒竹丸窓 (梅柄)**

品番YK 040	直径/mm	単価/1枚	備考
01	φ636	58,000	枠巾 48~54 mm
02	φ727	63,200	

別注サイズ承ります



きわくつきさびだけふちつきくろちくまるまど (こづちから)  
木枠付錆竹縁付  
黒竹丸窓 (小槌柄)

品番YK	直径/mm	単価/1枚	備考
041			
01	φ636	60,000	枠巾 48~54 mm
02	φ727	65,000	

別注サイズ承ります



さびだけふちつききんめいすまるまど (うめから)  
錆竹縁付金明煤丸窓 (梅柄)

品番YK	直径/mm	単価/1枚	備考
042			
01	φ636	110,000	枠巾 48~54 mm
02	φ727	118,000	

別注サイズ承ります



きわくつきさびだけふちつきほんすまるまど (しょうちくばいり)  
木枠付錆竹縁付本煤丸窓  
(松竹梅入り)

品番YK	直径/mm	単価/1枚	備考
043			
01	φ606	70,800	枠巾 48~54 mm
02	φ757	85,800	
03	φ909	120,000	

別注サイズ承ります



きわくつきさびだけふちつきさしきょうちくいりまるまど  
木枠付錆竹縁付  
晒亀甲竹入丸窓

品番YK	直径/mm	単価/1枚	備考
044			
01	φ606	60,000	枠巾 48~54 mm
02	φ757	73,000	
03	φ909	99,000	

別注サイズ承ります



きわくつきさびだけふちつきさらしほていちくいりまるまど  
木枠付錆竹縁付  
晒布袋竹入丸窓

品番YK	直径/mm	単価/1枚	備考
045			
01	φ606	60,000	枠巾 48~54 mm
02	φ757	73,000	
03	φ909	99,000	

別注サイズ承ります



きわくつきさびだけふちつきやだけしたじまるまど  
木枠付錆竹縁付  
矢竹下地丸窓

品番YK	直径/mm	単価/1枚	備考
046			
01	φ606	68,000	枠巾 48~54 mm
02	φ757	81,000	
03	φ909	116,700	

別注サイズ承ります

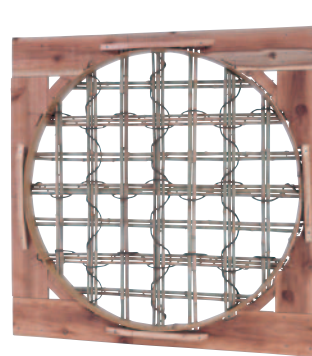

きわくつきさびだけふちつきかんちくしたじまるまど  
木枠付錆竹縁付  
寒竹下地丸窓

品番YK	直径/mm	単価/1枚	備考
047			
01	φ606	74,000	枠巾 48~54 mm
02	φ757	92,400	
03	φ909	125,000	

別注サイズ承ります



きわくつきさびだけふちつきさらしだけしたじまるまど  
木枠付錆竹縁付  
晒竹下地丸窓

品番YK	直径/mm	単価/1枚	備考
048			
01	φ606	66,000	枠巾 48~54 mm
02	φ757	80,000	
03	φ909	114,500	

別注サイズ承ります



きわくつきさびだけふちつきくろちくしたじまるまど  
木枠付錆竹縁付  
黒竹下地丸窓

品番YK	直径/mm	単価/1枚	備考
049			
01	φ606	59,700	枠巾 48~54 mm
02	φ757	76,000	
03	φ909	106,400	

別注サイズ承ります



きわくつきさびだけふちつきさしきょうちくいりかくまど  
木枠付錆竹縁付  
晒亀甲竹入角窓

品番YK	幅×高さ/mm	単価/1枚	備考
050			
01	455×606	56,800	枠巾 48~54 mm
02	606×757	63,500	
03	757×909	97,000	

別注サイズ承ります



きわくつきさびだけふちつきさしほていちくいりかくまど  
木枠付錆竹縁付  
晒布袋竹入角窓

品番YK	幅×高さ/mm	単価/1枚	備考
051			
01	455×606	56,800	枠巾 48~54 mm
02	606×757	63,500	
03	757×909	97,000	

別注サイズ承ります



きわくつきさびだけふちつきやだけしたじまるまど  
木枠付錆竹縁付  
矢竹下地窓

品番YK	幅×高さ/mm	単価/1枚	備考
052			
01	455×606	61,600	枠巾 48~54 mm
02	606×757	72,700	
03	757×909	108,000	

別注サイズ承ります

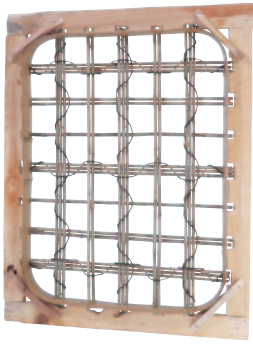

きわくつきさびだけふちつきかんちくしたじまど  
木枠付錆竹縁付  
寒竹下地窓

品番YK	幅×高さ/mm	単価/1枚	備考
053			
01	455×606	71,400	枠巾 48~54 mm
02	606×757	78,000	
03	757×909	119,000	

別注サイズ承ります

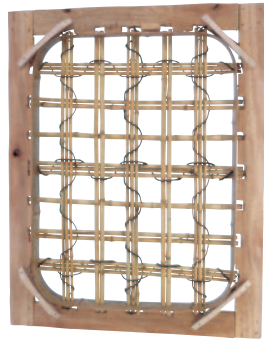

きわくつきさびだけふちつきさらしだけしたじまど  
木枠付錆竹縁付  
晒竹下地窓

品番YK	幅×高さ/mm	単価/1枚	備考
054			
01	455×606	57,700	枠巾 48~54 mm
02	606×757	67,300	
03	757×909	103,200	

別注サイズ承ります

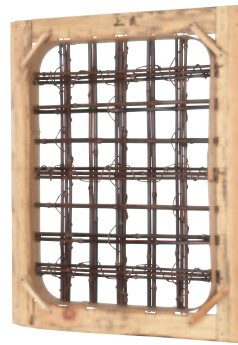

きわくつきさびだけふちつきくろちくしたじまど  
木枠付錆竹縁付  
黒竹下地窓

品番YK	幅×高さ/mm	単価/1枚	備考
055			
01	455×606	57,600	枠巾 48~54 mm
02	606×757	65,000	
03	757×909	101,000	

別注サイズ承ります

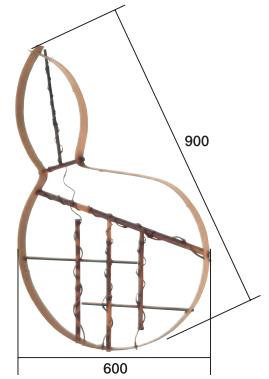

さびだけふちつきほんすだけひょうたんまど  
錆竹縁付本煤竹瓢箪窓

品番YK	幅×高さ/mm	単価/1枚	備考
056			
01	600×900	85,000	枠巾 48~54 mm

別注サイズ承ります



さびだけふちつきすやだけくしがたしたじまど  
錆竹縁付煤矢竹櫛型下地窓

品番YK	幅×高さ/mm	単価/1枚	備考
057			
01	1060×303	120,000	枠巾 48~54 mm

別注サイズ承ります

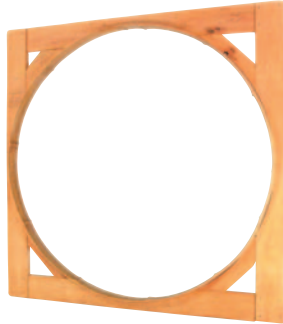

さびだけきわくつき (まるわくのみ)  
錆竹木枠付 (丸枠のみ)

品番YK	直径/mm	枠巾/mm	単価/1枚
058			
01	φ606	48	40,500
02	φ606	54	50,000
03	φ606	60	71,500
04	φ757	48	46,000
05	φ757	54	53,700
06	φ757	60	78,650
07	φ909	48	59,200
08	φ909	54	75,000
09	φ909	60	89,500

別注サイズ承ります



さびだけきわくつき (かくわくのみ)  
錆竹木枠付 (角枠のみ)

品番YK	幅×高さ/mm	枠巾/mm	単価/1枚
059			
01	455×606	48	41,000
02	455×606	54	41,000
03	606×757	48	45,200
04	606×757	54	45,200
05	757×909	48	60,000
06	757×909	54	60,000

別注サイズ承ります



さびだけわくかーぼぐらす入  
錆竹枠カーボグラス入

品番YK	窓形状	直径・幅×高さ/mm	単価/1枚	備考
060				
01	「丸窓」	φ455	109,000	枠巾 48 60 mm
02	「丸窓」	φ606	117,000	
03	「丸窓」	φ757	129,000	
04	「角窓」	455×606	113,000	
05	「角窓」	606×757	121,000	

別注サイズ承ります

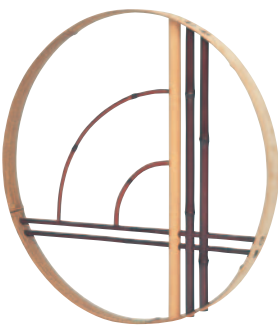

さびだけふちつきそめすだけまるぼういりまるまど  
錆竹縁付染煤竹  
丸棒入丸窓

品番YK	直径/mm	単価/1枚	備考
106			
01	φ606	60,100	枠巾 48mm
02	φ757	64,100	
03	φ909	116,200	

別注品承ります



さびだけふちつきそめすだけあくりるいりまるまど  
錆竹縁付染煤竹  
アクリル入丸窓

品番YK	直径/mm	単価/1枚	備考
107			
01	φ606	60,100	枠巾 48mm
02	φ757	64,100	
03	φ909	116,200	

別注品承ります



さびだけふちつきそめすだけあくりるまげまるまど  
錆竹縁付染煤竹  
アクリル曲げ丸窓

品番YK	直径/mm	単価/1枚	備考
108			
01	φ606	60,100	枠巾 48mm
02	φ757	64,100	
03	φ909	116,200	

別注品承ります



さびだけわくそめすだけぬきとおし ぶれーといり  
錆竹枠染煤竹抜き通し  
プレート入

品番YK	幅×高さ/mm	単価/1枚	備考
136			
01	φ600	150,200	枠巾: 102mm
02	φ750	164,500	外枠: 60×20mm プレート厚: 0.45mm
03	φ900	193,100	雲龍柄

別注品承ります

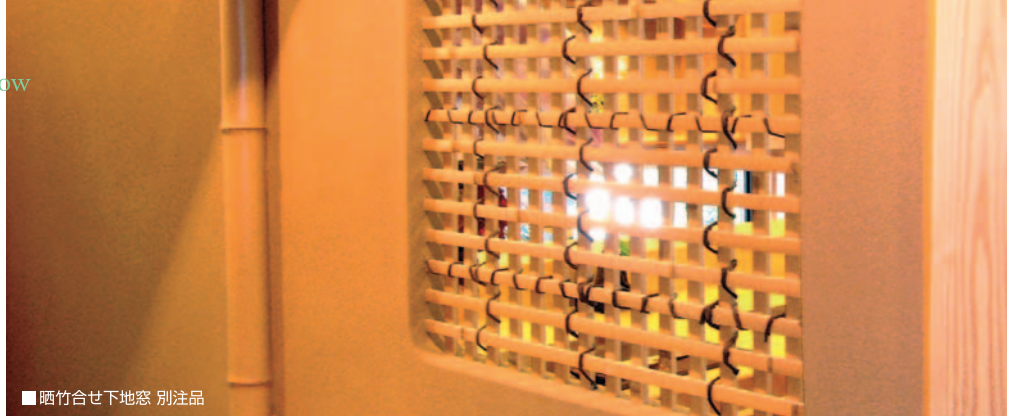

化粧木枠

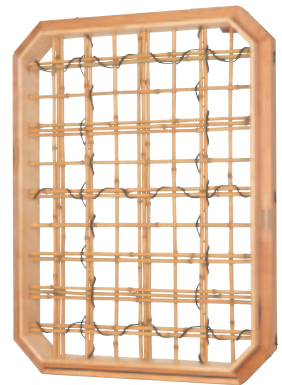

がましんしたじまど  
**蒲芯下地窓**

品番YK 061	枠型	幅×高さ /mm	単価/1枚	備考
01	A	455×606	78,200	
02	A	606×757	88,000	
03	B	455×606	83,000	化粧枠巾 102mm ×15mm
04	B	606×757	92,000	
05	C	455×606	81,300	写真:枠型C
06	C	606×757	91,500	
07	D	455×606	85,000	
08	D	606×757	95,000	

別注サイズ承ります

やだけしたじまど  
**矢竹下地窓**

品番YK 062	枠型	幅×高さ /mm	単価/1枚	備考
01	A	455×606	87,200	
02	A	606×757	96,000	
03	B	455×606	91,200	化粧枠巾 102mm ×15mm
04	B	606×757	100,000	
05	C	455×606	90,400	写真:枠型C
06	C	606×757	99,200	
07	D	455×606	94,400	
08	D	606×757	103,200	

別注サイズ承ります

かんちくしたじまど  
**寒竹下地窓**

品番YK 063	枠型	幅×高さ /mm	単価/1枚	備考
01	A	455×606	90,000	
02	A	606×757	104,100	
03	B	455×606	94,100	化粧枠巾 102mm ×15mm
04	B	606×757	108,100	
05	C	455×606	93,300	写真:枠型D
06	C	606×757	107,300	
07	D	455×606	97,300	
08	D	606×757	111,500	

別注サイズ承ります

さらしだけしたじまど  
**晒竹下地窓**

品番YK 064	枠型	幅×高さ /mm	単価/1枚	備考
01	A	455×606	86,000	
02	A	606×757	94,800	
03	B	455×606	90,000	化粧枠巾 102mm ×15mm
04	B	606×757	99,000	
05	C	455×606	89,000	写真:枠型D
06	C	606×757	97,800	
07	D	455×606	93,000	
08	D	606×757	101,900	

別注サイズ承ります



くろちくしたじまど  
**黒竹下地窓**

品番YK 065	枠型	幅×高さ /mm	単価/1枚	備考
01	A	455×606	83,100	
02	A	606×757	90,100	
03	B	455×606	86,900	化粧枠巾 102mm ×15mm
04	B	606×757	94,100	
05	C	455×606	86,200	写真:枠型C
06	C	606×757	93,300	
07	D	455×606	90,000	
08	D	606×757	97,300	

別注サイズ承ります

すすやだけしたじまど  
**煤矢竹下地窓**

品番YK 066	枠型	幅×高さ /mm	単価/1枚	備考
01	A	455×606	114,000	
02	A	606×757	128,400	
03	B	455×606	118,000	化粧枠巾 102mm ×15mm
04	B	606×757	132,400	
05	C	455×606	117,200	写真:枠型C
06	C	606×757	131,600	
07	D	455×606	121,200	
08	D	606×757	135,600	

別注サイズ承ります

ほぎしたじまど  
**萩下地窓**

品番YK 067	枠型	幅×高さ /mm	単価/1枚	備考
01	A	455×606	85,000	
02	A	606×757	93,300	
03	B	455×606	87,000	化粧枠巾 102mm ×15mm
04	B	606×757	98,800	
05	C	455×606	86,500	写真:枠型D
06	C	606×757	97,000	
07	D	455×606	92,000	
08	D	606×757	102,000	

別注サイズ承ります

そめすだけぬきとおしたじまど  
**染煤竹抜き通し下地窓**

品番YK 068	枠型	幅×高さ /mm	単価/1枚	備考
01	A	455×606	95,400	
02	A	606×757	114,100	
03	B	455×606	103,700	化粧枠巾 102mm ×15mm
04	B	606×757	118,200	
05	C	455×606	102,900	写真:枠型D
06	C	606×757	117,400	
07	D	455×606	107,000	
08	D	606×757	121,500	

別注サイズ承ります



■化粧枠ワーロンプレート張 純煤竹ぼかし梅柄 別注品 p.74

### 窓枠型式表

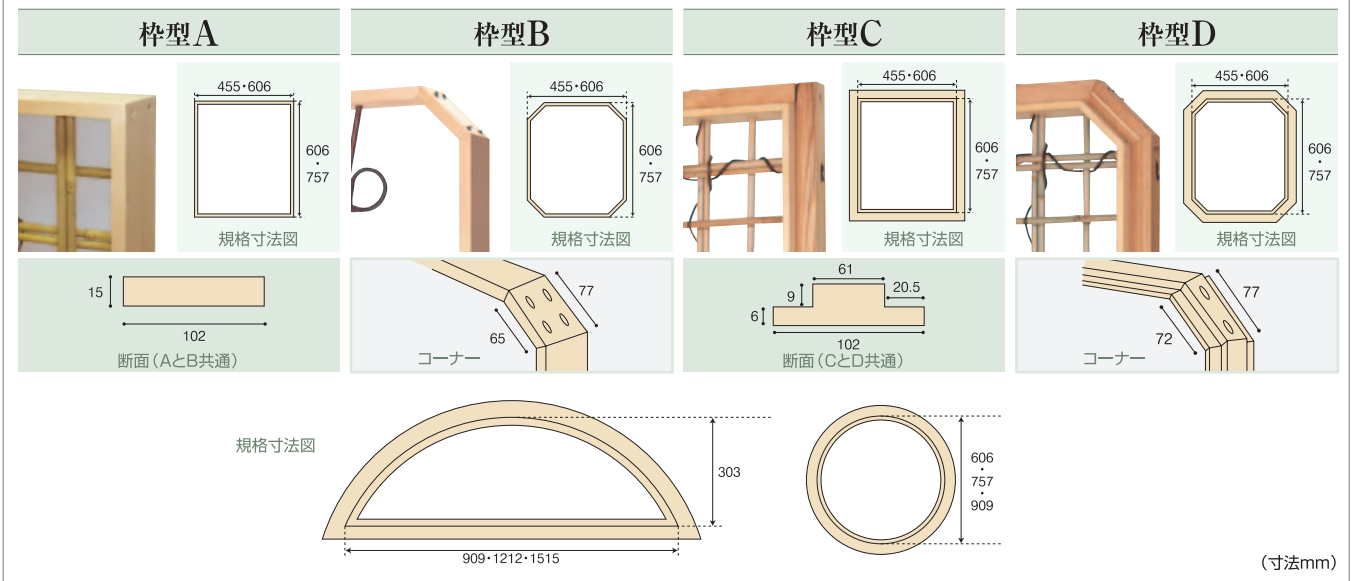

(寸法mm)



そめすだけぬきとおしつるまきから  
**染煤竹抜き通しツル巻柄**

品番YK	枠型	幅×高さ /mm	単価/1枚	備考
069	A	455×606	105,800	
02	A	606×757	129,000	
03	B	455×606	109,900	化粧枠巾 102mm ×15mm
04	B	606×757	133,200	
05	C	455×606	108,700	写真:枠型C
06	C	606×757	131,900	
07	D	455×606	112,800	
08	D	606×757	136,100	

別注サイズ承ります

そめすだけぼかしからくさから  
**染煤竹ぼかし唐草柄**

品番YK	枠型	幅×高さ /mm	単価/1枚	備考
070	A	455×606	95,400	
02	A	606×757	103,700	
03	B	455×606	99,600	化粧枠巾 102mm ×15mm
04	B	606×757	107,900	
05	C	455×606	98,300	写真:枠型D
06	C	606×757	106,600	
07	D	455×606	102,500	
08	D	606×757	110,800	

別注サイズ承ります

そめすだけうめから  
**染煤竹梅柄**

品番YK	枠型	幅×高さ /mm	単価/1枚	備考
071	A	455×606	90,700	
02	A	606×757	99,500	
03	B	455×606	95,300	化粧枠巾 102mm ×15mm
04	B	606×757	103,600	
05	C	455×606	94,500	写真:枠型B
06	C	606×757	102,800	
07	D	455×606	98,700	
08	D	606×757	107,000	

別注サイズ承ります

そめすだけまつから  
**染煤竹松柄**

品番YK	枠型	幅×高さ /mm	単価/1枚	備考
072	A	455×606	90,700	
02	A	606×757	99,500	
03	B	455×606	95,300	化粧枠巾 102mm ×15mm
04	B	606×757	103,600	
05	C	455×606	94,500	写真:枠型B
06	C	606×757	102,800	
07	D	455×606	98,700	
08	D	606×757	107,000	

別注サイズ承ります

化粧木枠 ワーロンプレート張



めだけしたじまど

女竹下地窓

品番YK	枠型	幅×高さ /mm	単価/1枚	備考
073	A	455×606	90,500	
02	A	606×757	103,700	化粧枠巾 102mm ×15mm
03	B	455×606	94,600	
04	B	606×757	108,000	
05	C	455×606	94,000	プレート厚 1.5mm
06	C	606×757	107,000	
07	D	455×606	98,000	写真:枠型C
08	D	606×757	111,500	

別注品承ります

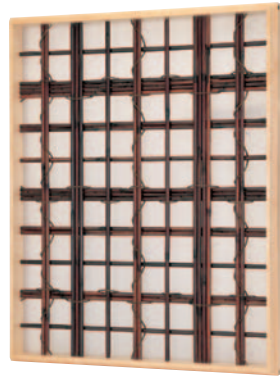

すすやだけしたじまど

煤矢竹下地窓

品番YK	枠型	幅×高さ /mm	単価/1枚	備考
074	A	455×606	112,000	
02	A	606×757	126,000	化粧枠巾 102mm ×15mm
03	B	455×606	117,000	
04	B	606×757	130,000	
05	C	455×606	116,000	プレート厚 1.5mm
06	C	606×757	129,500	
07	D	455×606	119,500	写真:枠型C
08	D	606×757	133,500	

別注品承ります



そめすすだけうめがら

染煤竹梅柄

品番YK	枠型	幅×高さ /mm	単価/1枚	備考
075	A	455×606	97,500	
02	A	606×757	109,000	化粧枠巾 102mm ×15mm
03	B	455×606	101,700	
04	B	606×757	113,500	
05	C	455×606	101,000	プレート厚 1.5mm
06	C	606×757	112,500	
07	D	455×606	105,000	写真:枠型B
08	D	606×757	117,000	

別注品承ります



そめすすだけまつがら

染煤竹松柄

品番YK	枠型	幅×高さ /mm	単価/1枚	備考
076	A	455×606	97,500	
02	A	606×757	109,000	化粧枠巾 102mm ×15mm
03	B	455×606	101,700	
04	B	606×757	113,500	
05	C	455×606	101,000	プレート厚 1.5mm
06	C	606×757	112,500	
07	D	455×606	105,000	写真:枠型B
08	D	606×757	117,000	

別注品承ります



そめすすだけぬきとおし

染煤竹抜き通し

品番YK	枠型	幅×高さ /mm	単価/1枚	備考
077	A	455×606	100,900	
02	A	606×757	112,700	化粧枠巾 102mm ×15mm
03	B	455×606	104,800	
04	B	606×757	116,600	
05	C	455×606	104,000	プレート厚 1.5mm
06	C	606×757	115,900	
07	D	455×606	108,000	写真:枠型C
08	D	606×757	119,800	

別注品承ります



YK-078

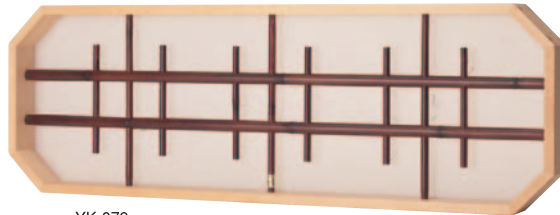

YK-079

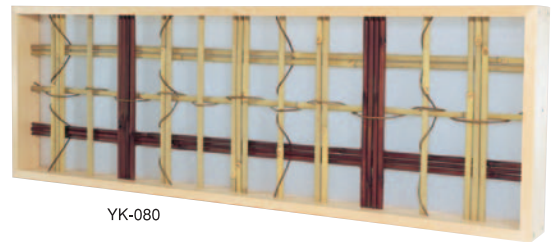

YK-080

すすやだけぬきとおし

煤矢竹抜き通し

品番YK	枠型	幅×高さ /mm	単価/1枚	備考
078	A	303×909	90,200	化粧枠巾 102mm ×15mm
02	B	303×909	94,200	
03	C	303×909	93,400	プレート厚 1.5mm
04	D	303×909	97,300	写真:枠型B

別注品承ります

すすやだけぬきとおしらんま

煤矢竹抜き通し欄間

品番YK	枠型	幅×高さ /mm	単価/1枚	備考
079	A	909×303	92,200	
02	A	1,212×303	110,700	
03	A	1,515×303	130,300	
04	B	909×303	96,100	化粧枠巾 102mm ×15mm
05	B	1,212×303	114,600	
06	B	1,515×303	134,300	
07	C	909×303	95,800	プレート厚 1.5mm
08	C	1,212×303	113,200	
09	C	1,515×303	131,900	写真:枠型B
10	D	909×303	100,000	
11	D	1,212×303	117,400	
12	D	1,515×303	136,000	

別注品承ります

すぶるすわくめだけすすやだけいりしたじらんま

スプルス枠女竹 煤矢竹入下地欄間

品番YK	枠型	幅×高さ /mm	単価/1枚	備考
080	A	909×303	100,500	
02	A	1,212×303	121,000	
03	A	1,515×303	145,300	
04	B	909×303	104,400	化粧枠巾 102mm ×15mm
05	B	1,212×303	124,900	
06	B	1,515×303	149,300	
07	C	909×303	103,600	プレート厚 1.5mm
08	C	1,212×303	124,100	
09	C	1,515×303	148,500	写真:枠型A
10	D	909×303	107,600	
11	D	1,212×303	128,000	
12	D	1,515×303	152,500	

別注品承ります

クロス貼り・塗り壁兼用



YK-081



YK-082



YK-083



YK-084

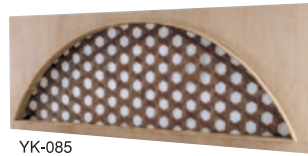

YK-085

さびだけわくすすやだけつめうち(くしがたらんま)  
**錆竹柵煤矢竹詰打ち**  
 (櫛型欄間)

品番YK	プレート有/無	幅×高さ/mm	単価/1枚	備考
084	あり	909×303	165,000	柵巾70mm
02	なし	909×303	159,000	
03	あり	1,212×303	183,000	外柵厚29mm
04	なし	1,212×303	175,000	
05	あり	1,515×303	199,000	プレート厚0.5mm
06	なし	1,515×303	191,000	

別注品承ります

さびだけわくそめすだけぬきとおし(うんりゅうがら)  
**錆竹柵染煤竹抜き通し**  
 (雲龍柄)

品番YK	プレート有/無	幅×高さ/mm	単価/1枚	備考
01	あり	909×303	129,000	柵巾70mm
02	なし	909×303	121,000	
03	あり	1,212×303	137,000	外柵厚29mm
04	なし	1,212×303	129,000	
05	あり	1,515×303	161,000	プレート厚0.5mm
06	なし	1,515×303	153,000	

別注品承ります

さびだけわくがましんつめうち(くしがたらんま)  
**錆竹柵蒲芯詰打ち**  
 (櫛型欄間)

品番YK	プレート有/無	幅×高さ/mm	単価/1枚	備考
01	あり	909×303	113,000	柵巾70mm
02	なし	909×303	107,000	
03	あり	1,212×303	131,000	外柵厚29mm
04	なし	1,212×303	123,000	
05	あり	1,515×303	150,000	プレート厚0.5mm
06	なし	1,515×303	142,000	

別注品承ります

さびだけわくくろくちつめうち(くしがたらんま)  
**錆竹柵黒竹詰打ち**  
 (櫛型欄間)

品番YK	プレート有/無	幅×高さ/mm	単価/1枚	備考
01	あり	909×303	121,000	柵巾70mm
02	なし	909×303	115,000	
03	あり	1,212×303	139,000	外柵厚29mm
04	なし	1,212×303	131,000	
05	あり	1,515×303	158,000	プレート厚0.5mm
06	なし	1,515×303	150,000	

別注品承ります

さびだけわくむつめあじろすす(くしがたらんま)  
**錆竹柵六ツ目綱代煤**  
 (櫛型欄間)

品番YK	プレート有/無	幅×高さ/mm	単価/1枚	備考
085	あり	909×303	139,000	柵巾70mm
02	なし	909×303	131,000	
03	あり	1,212×303	163,000	外柵厚29mm
04	なし	1,212×303	155,000	
05	あり	1,515×303	196,000	プレート厚0.5mm
06	なし	1,515×303	188,000	

別注品承ります

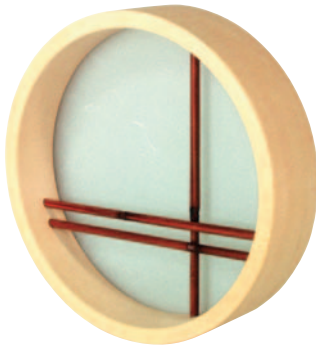

すびるすぼりけしろうわくすすやだけいり  
**スプルース貼り化粧柵煤矢竹入**

品番YK	ワーロン入外サイズ/mm	単価/1枚	備考
01	φ300	100,500	
02	φ450	128,500	
03	φ600	137,500	
04	φ750	148,700	
05	カーボンガラス入外サイズ/mm	単価/1枚	化粧柵巾102mm×15mm
06	φ300	104,000	プレート厚1.5mm
07	φ450	137,500	
08	φ600	156,000	
09	φ750	176,600	ガラス厚2mm
10	無し外サイズ/mm	単価/1枚	
09	φ300	96,700	
10	φ450	124,500	
11	φ600	128,500	
12	φ750	137,600	

別注品承ります



すびるすぼりけしろうわくすすやだけいり  
**スプルース貼り化粧柵煤矢竹入**  
 ランダム

品番YK	ワーロン入外サイズ/mm	単価/1枚	備考
01	φ300	100,500	
02	φ450	128,500	
03	φ600	137,500	
04	φ750	148,700	
05	カーボンガラス入外サイズ/mm	単価/1枚	化粧柵巾102mm×15mm
06	φ300	104,000	プレート厚1.5mm
07	φ450	137,500	
08	φ600	156,000	
09	φ750	176,600	ガラス厚2mm
10	無し外サイズ/mm	単価/1枚	
09	φ300	96,700	
10	φ450	124,500	
11	φ600	128,500	
12	φ750	137,600	

別注品承ります



■黒竹詰打ち(欄間) 別注品

クロス貼り・塗り壁兼用窓



さびだけわくそめすすだけぬきとおし ぶれーといり  
錆竹桝染煤竹抜き通しプレート入

品番YK	直径 /mm	単価/1枚	備考
088			
01	φ606	128,100	桝 巾 70mm
02	φ757	136,200	外桝厚 29mm
03	φ909	160,500	プレート厚 0.5mm

さびだけわくそめすすだけからくさから ぶれーといり  
錆竹桝染煤竹唐草柄プレート入

品番YK	直径 /mm	単価/1枚	備考
089			
01	φ606	128,100	桝 巾 70mm
02	φ757	136,200	外桝厚 29mm
03	φ909	160,500	プレート厚 0.5mm

さびだけわくそめすすだけうめがら ぶれーといり  
錆竹桝染煤竹梅柄プレート入

品番YK	幅×高さ /mm	単価/1枚	備考
090			
01	455×606	124,500	桝 巾 70mm
02	606×757	132,000	外桝厚 29mm
03	757×909	156,000	プレート厚 0.5mm

さびだけわくそめすすだけちようちんごうし ぶれーといり  
錆竹桝染煤竹ちようちん格子プレート入

品番YK	幅×高さ /mm	単価/1枚	備考
091			
01	455×606	124,500	桝 巾 70mm
02	606×757	132,000	外桝厚 29mm
03	757×909	156,000	プレート厚 0.5mm

さびだけわくそめすすだけぬきとおし くしがた  
錆竹桝染煤竹抜き通し (楕型)

品番YK	幅×高さ /mm	単価/1枚	備考
092			
01	303×909	120,000	
02	303×1,212	128,100	桝 巾 70mm
03	303×1,515	152,100	外桝厚 29mm

さびだけわくそめすすだけぬきとおし  
錆竹桝染煤竹抜き通し

品番YK	直径 /mm	単価/1枚	備考
093			
01	φ455	93,600	
02	φ606	101,700	桝 巾 70mm
03	φ757	113,900	外桝厚 29mm

さびだけわくくろちうきりめだけ  
錆竹桝黒竹入女竹

品番YK	幅×高さ /mm	単価/1枚	備考
094			
01	455×606	123,000	
02	606×757	130,500	桝 巾 70mm
03	757×909	153,000	外桝厚 29mm

さびだけわくそめすすだけしじまど ぶれーといり  
錆竹桝蒲芯煤矢竹下地窓プレート入

品番YK	直径 /mm	単価/1枚	備考
095			
01	φ606	136,500	桝 巾 70mm
02	φ757	144,000	外桝厚 29mm
03	φ909	168,000	プレート厚 0.5mm

化粧木桝 障子入



すすやだけさびだけあわせりじまど  
煤矢竹錆竹合せ下地窓

品番YK	桝型	幅×高さ /mm	単価/1枚	備考
096				
01	A	455×606	139,000	
02	A	606×757	156,000	
03	B	455×606	143,000	化粧桝巾 102mm ×15mm
04	B	606×757	160,000	
05	C	455×606	142,300	写真:桝型B
06	C	606×757	158,800	
07	D	455×606	146,400	
08	D	606×757	163,000	

別注品承ります

そめすすだけぬきとおし  
染煤竹抜き通し

品番YK	桝型	幅×高さ /mm	単価/1枚	備考
097				
01	A	455×606	130,700	
02	A	606×757	145,200	
03	B	455×606	134,800	化粧桝巾 102mm ×15mm
04	B	606×757	150,000	
05	C	455×606	134,000	写真:桝型B
06	C	606×757	148,500	
07	D	455×606	138,000	
08	D	606×757	152,700	

別注品承ります

そめすすだけうめがら  
染煤竹梅柄

品番YK	桝型	幅×高さ /mm	単価/1枚	備考
098				
01	A	455×606	126,500	
02	A	606×757	141,000	
03	B	455×606	130,700	化粧桝巾 102mm ×15mm
04	B	606×757	145,200	
05	C	455×606	130,000	写真:桝型B
06	C	606×757	148,500	
07	D	455×606	134,000	
08	D	606×757	152,700	

別注品承ります

オレフィンシート貼り・アクリル棒入・木丸棒入



けしろうわくあくりりぬぎとおしふれーとぼり  
化粧枠アクリル入抜き通しプレート貼り

品番YK	枠型	幅×高さ/mm	単価/1枚	備考
099				
01	A	455×606	90,100	化粧枠巾75mm×21mm
02	B	455×606	92,100	
03	A	606×757	94,500	
04	B	606×757	96,100	プレート厚0.5mm
05	A	757×909	108,200	写真:枠型B
06	B	757×909	112,500	

別注品承ります



けしろうわくまるぼういりわふうぶれーとぼり  
化粧枠丸棒入和風プレート貼り

品番YK	枠型	幅×高さ/mm	単価/1枚	備考
100				
01	A	455×606	88,500	化粧枠巾75mm×21mm
02	B	455×606	90,100	
03	A	606×757	92,100	
04	B	606×757	94,500	プレート厚0.5mm
05	A	757×909	106,500	写真:枠型B
06	B	757×909	110,200	

別注品承ります



けしろうわくそめすだけつりがねぶれーとぼり  
化粧枠染煤竹釣鐘プレート貼り

品番YK	枠型	幅×高さ/mm	単価/1枚	備考
101				
01	A	455×606	90,000	化粧枠巾75mm×21mm
02	B	455×606	92,000	
03	A	606×757	94,000	
04	B	606×757	96,000	プレート厚0.5mm
05	A	757×909	110,000	写真:枠型A
06	B	757×909	114,000	

別注品承ります



けしろうわくうめがらそめすだけぶれーとぼり  
化粧枠梅柄染煤竹プレート貼り

品番YK	枠型	幅×高さ/mm	単価/1枚	備考
102				
01	A	455×606	90,100	化粧枠巾75mm×21mm
02	B	455×606	92,100	
03	A	606×757	94,100	
04	B	606×757	96,100	プレート厚0.5mm
05	A	757×909	108,200	写真:枠型B
06	B	757×909	112,200	

別注品承ります



けしろうわくうめがらそめすだけまるまど  
化粧枠梅柄染煤竹丸窓

品番YK	直径/mm	単価/1枚	備考
103			
01	φ606	220,300	化粧枠巾75mm×21mm
02	φ757	236,300	
03	φ909	276,300	

別注品承ります



けしろうわくあくりりぬぎかそめすだけまるまど  
化粧枠アクリル開花染煤竹丸窓

品番YK	直径/mm	単価/1枚	備考
104			
01	φ606	200,000	化粧枠巾75mm×21mm
02	φ757	216,000	
03	φ909	256,000	

別注品承ります



けしろうわくそめすだけまげあくりりぬぎまるまど  
化粧枠染煤竹曲げアクリル入丸窓

品番YK	直径/mm	単価/1枚	備考
105			
01	φ606	200,000	化粧枠巾75mm×21mm
02	φ757	216,000	
03	φ909	256,000	

別注品承ります

両面窓シリーズ



ひのきわくりょうめんまど  
桧枠両面窓

品番YK	幅×高さ×奥行/mm	単価/1枚
115		
01	645×645×90	110,000

両面窓のサイズ・材質

【枠材】角部：吉野桧貼り／丸部：吉野桧貼り／建具：吉野桧材／ワーロン紙  
外々：645×645mm 丸：内径600mm  
●両面組子入りで、両側が表の使用になっています。  
●ワーロン紙が中に入っていて、手入れの必要がありません。

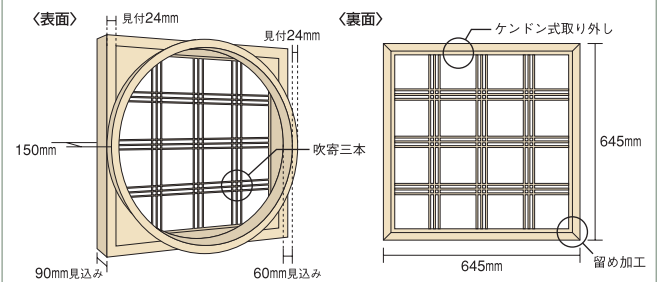

竹集成枠窓



すすやだけぬきとおし みでいあむ

**煤矢竹抜き通し ミディアム**

品番YK	プレート有/無	直径/mm			幅×厚/mm	備考
109		φ450	φ600	φ750		
01	あり	137,500	148,700	156,100	75	
02	なし	130,000	137,500	145,000	×12	プレート厚 1.5mm
03	あり	167,500	178,500	190,000	90	
04	なし	162,500	170,000	177,000	×12	雲龍柄
05	あり	175,000	185,000	197,000	105	
06	なし	169,000	177,000	185,000	×12	

別注品承ります

すすやだけぬきとおしらいと

**煤矢竹抜き通し ライト**

品番YK	プレート有/無	直径/mm			幅×厚/mm	備考
110		φ450	φ600	φ750		
01	あり	137,500	148,700	156,100	75	
02	なし	130,000	137,500	145,000	×12	プレート厚 1.5mm
03	あり	167,500	178,500	190,000	90	
04	なし	162,500	170,000	177,000	×12	雲龍柄
05	あり	175,000	185,000	197,000	105	
06	なし	169,000	177,000	185,000	×12	

別注品承ります

すすやだけくろーばーから みでいあむ

**煤矢竹クローバー柄 ミディアム**

品番YK	プレート有/無	直径/mm			幅×厚/mm	備考
111		φ450	φ600	φ750		
01	あり	137,500	148,700	156,100	75	
02	なし	130,000	137,500	145,000	×12	プレート厚 1.5mm
03	あり	167,500	178,500	190,000	90	
04	なし	162,500	170,000	177,000	×12	雲龍柄
05	あり	175,000	185,000	197,000	105	
06	なし	169,000	177,000	185,000	×12	

別注品承ります



すすやだけかぼしんしたじまど みでいあむ

**煤矢竹蒲芯下地窓 ミディアム**

品番YK	プレート有/無	直径/mm	単価/1枚	備考
112				
01	あり	φ450	100,300	
02	なし	φ450	93,000	竹集成枠巾 75mm×12mm
03	あり	φ600	111,500	プレート厚 1.5mm
04	なし	φ600	104,100	
05	あり	φ750	122,700	雲龍柄
06	なし	φ750	115,200	

別注品承ります

そめすすやだけうめから みでいあむ

**染煤竹梅柄ミディアム**

品番YK	プレート有/無	直径/mm	単価/1枚	備考
113				
01	あり	φ450	104,100	
02	なし	φ450	96,600	竹集成枠巾 75mm×12mm
03	あり	φ600	115,200	プレート厚 1.5mm
04	なし	φ600	107,800	
05	あり	φ750	126,400	雲龍柄
06	なし	φ750	118,900	

別注品承ります

すすやだけあくりるいり みでいあむ

**煤矢竹アクリル入ミディアム**

品番YK	プレート有/無	直径/mm	単価/1枚	備考
114				
01	あり	φ450	96,600	
02	なし	φ450	89,200	竹集成枠巾 75mm×12mm
03	あり	φ600	107,800	プレート厚 1.5mm
04	なし	φ600	100,300	
05	あり	φ750	119,000	雲龍柄
06	なし	φ750	111,500	

別注品承ります

竹集成枠のサイズ

集成枠外枠付

このタイプのプレートの入れ方及び枠の製作方法は、実用新案3119802号に登録済みで、木材・木質集成材・竹・竹集成材が含まれます。

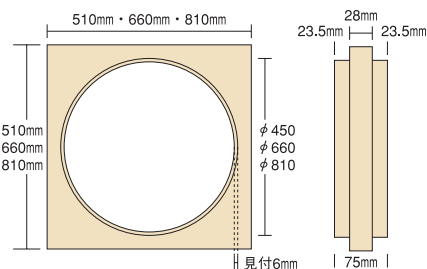

竹集成枠 クロス押さえ付

このタイプのプレートの入れ方及び枠の製作方法は、実用新案3130941号に登録済みです。

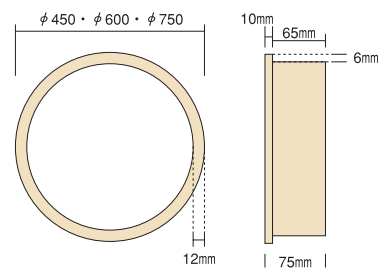



すすやだけらんだむ  
煤矢竹ランダム

品番YK	竹集成枠 幅×厚/mm	プレート 有/無	単価	直径/mm			備考
137				φ600	φ750	φ900	
01	75	あり	153,800	168,100	196,700		プレート厚 1.5mm 雲龍柄
02	×15	なし	135,900	150,200	178,800		
03	90	あり	168,000	186,000	214,000		
04	×15	なし	150,000	168,000	196,000		
05	105	あり	186,000	203,000	232,000		
06	×15	なし	168,000	186,000	214,000		

別注サイズ承ります



くろちくぬきどおしがら  
黒竹抜き通し柄

品番YK	竹集成枠 幅×厚/mm	プレート 有/無	単価	幅×高さ/mm			備考
138				450×600	600×750	750×900	
01	75	あり	161,000	175,000	203,800		プレート厚 1.5mm 雲龍柄
02	×15	なし	143,000	158,000	186,000		
03	90	あり	175,000	193,000	222,000		
04	×15	なし	158,000	175,000	204,000		
05	105	あり	193,000	210,000	240,000		
06	×15	なし	175,000	193,000	222,000		

別注サイズ承ります



そめすすだけぬきどおしがら (こぼんがた)  
染煤竹抜き通し柄 (小判型)

品番YK	竹集成枠 幅×厚/mm	プレート 有/無	単価	幅×高さ/mm		備考
139				450×630	600×790	
01	75×15	あり	161,000	175,000		プレート厚 1.5mm 雲龍柄
02		なし	143,000	158,000		
03	90×15	あり	175,000	193,000		
04		なし	158,000	175,000		
05	105×15	あり	193,000	210,000		
06		なし	175,000	193,000		

別注サイズ承ります



そめすすだけぬきどおしがら (たまごがた)  
染煤竹抜き通し柄 (タマゴ型)

品番YK	竹集成枠 幅×厚/mm	プレート 有/無	単価	幅×高さ/mm		備考
140				450×630	600×790	
01	75×15	あり	161,000	175,000		プレート厚 1.5mm 雲龍柄
02		なし	143,000	158,000		
03	90×15	あり	175,000	193,000		
04		なし	158,000	175,000		
05	105×15	あり	193,000	210,000		
06		なし	175,000	193,000		

別注サイズ承ります



YK-141



YK-142

そめすすだけぬきどおしがら (くしがた)  
染煤竹抜き通し柄 (櫛型)

品番YK	竹集成枠 幅×厚/mm	プレート 有/無	単価	幅×高さ/mm			備考
141				900×300	1,200×300	1,500×300	
01	75	あり	160,900	178,800	196,700		プレート厚 1.5mm 雲龍柄
02	×15	なし	143,000	160,900	178,800		
03	90	あり	168,000	189,000	210,000		
04	×15	なし	150,000	172,000	193,000		
05	105	あり	179,000	204,000	229,000		
06	×15	なし	161,000	186,000	211,000		

別注サイズ承ります

そめすすだけほうしゃがら (くしがた)  
染煤竹放射柄 (櫛型)

品番YK	竹集成枠 幅×厚/mm	プレート 有/無	単価	幅×高さ/mm			備考
142				900×300	1,200×300	1,500×300	
01	75	あり	160,900	178,800	196,700		プレート厚 1.5mm 雲龍柄
02	×15	なし	143,000	160,900	178,800		
03	90	あり	168,000	189,000	210,000		
04	×15	なし	150,000	172,000	193,000		
05	105	あり	179,000	204,000	229,000		
06	×15	なし	161,000	186,000	211,000		

別注サイズ承ります



※竹籠・花は含みません

たけしゅうせいまるまど (たなつき)  
竹集成丸窓 (棚付)

品番YK	竹集成枠 幅×厚/mm	プレート 有/無	単価	直径/mm			備考
143				φ600	φ750	φ900	
01	110	あり	138,000	153,000	212,000		プレート厚 1.5mm 雲龍柄
02	×12	なし	127,000	142,000	201,000		
03	130	あり	157,000	168,000	242,000		
04	×12	なし	149,000	157,000	231,000		
05	150	あり	179,000	190,000	272,000		
06	×12	なし	172,000	179,000	261,000		

別注サイズ承ります

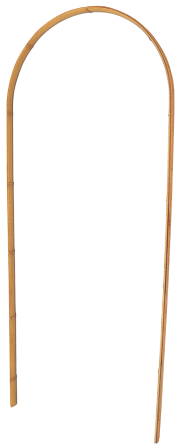

# 花頭口

さびだけかとうぐちまるまげ

## 錆竹花頭口丸曲げ

品番YK	幅×高さ/mm	ベニヤあり/なし	裄巾/mm	単価/1本
116				
01	約600~750×1,820	あり	48	42,000
02	約600~750×1,820	あり	54	46,500
03	約600~750×1,820	あり	60	84,000
04	約600~750×1,820	なし	48	35,000
05	約600~750×1,820	なし	54	35,000
06	約600~750×1,820	なし	60	63,000
07	約920×1,820	あり	48	54,000
08	約920×1,820	あり	54	58,500
09	約920×1,820	あり	60	104,100
10	約920×1,820	なし	48	44,000
11	約920×1,820	なし	54	44,000
12	約920×1,820	なし	60	67,000

別注品承ります

さびだけかとうぐちかたそでまるまげ

## 錆竹花頭口片袖丸曲げ

品番YK	幅×高さ/mm	ベニヤあり/なし	裄巾/mm	単価/1本
117				
01	約600~750×1,820	あり	48	40,200
02	約600~750×1,820	あり	54	44,100
03	約600~750×1,820	あり	60	84,000
04	約600~750×1,820	なし	48	33,000
05	約600~750×1,820	なし	54	33,000
06	約600~750×1,820	なし	60	44,000
07	約920×1,820	あり	48	52,200
08	約920×1,820	あり	54	56,100
09	約920×1,820	あり	60	102,000
10	約920×1,820	なし	48	31,000
11	約920×1,820	なし	54	31,000
12	約920×1,820	なし	60	44,000

別注品承ります

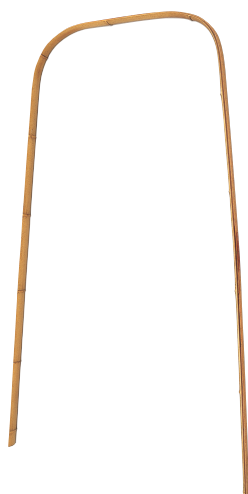

さびだけかとうぐちかくまげ

## 錆竹花頭口角曲げ

品番YK	幅×高さ/mm	ベニヤあり/なし	裄巾/mm	単価/1本
118				
01	約600~750×1,820	あり	48	45,000
02	約600~750×1,820	あり	54	47,000
03	約600~750×1,820	あり	60	88,000
04	約600~750×1,820	なし	48	37,500
05	約600~750×1,820	なし	54	37,500
06	約600~750×1,820	なし	60	—
07	約920×1,820	あり	48	60,000
08	約920×1,820	あり	54	64,200
09	約920×1,820	あり	60	108,000
10	約920×1,820	なし	48	51,500
11	約920×1,820	なし	54	51,500
12	約920×1,820	なし	60	—

別注品承ります

さびだけかとうぐちかたそでかくまげ

## 錆竹花頭口片袖角曲げ

品番YK	幅×高さ/mm	ベニヤあり/なし	裄巾/mm	単価/1本
119				
01	約600~750×1,820	あり	48	42,000
02	約600~750×1,820	あり	54	46,500
03	約600~750×1,820	あり	60	88,200
04	約600~750×1,820	なし	48	33,000
05	約600~750×1,820	なし	54	33,000
06	約600~750×1,820	なし	60	—
07	約920×1,820	あり	48	58,200
08	約920×1,820	あり	54	62,100
09	約920×1,820	あり	60	104,100
10	約920×1,820	なし	48	36,100
11	約920×1,820	なし	54	36,100
12	約920×1,820	なし	60	—

別注品承ります



ベニヤ付加工

# 枠付き障子 組子ボックス

光触媒ワーロン紙

両面組子入り

■材質／枠：集成材（桧・タモ）  
突き板貼り

■建具：光触媒ワーロン紙

■両面組子入（米ヒバ）

一般的な障子戸は、片側だけに障子骨（組子）があり、裏側に障子紙を貼ります。裏側から見ると障子紙しか見えませんが、本商品は光触媒ワーロン紙を両側から障子骨で挟んでいますので、両側から障子骨が見える造りになっています。

■光触媒ワーロン紙

天然素材の和紙を塩化ビニールで両面からラミネートした耐久性に優れた和風樹脂板に光触媒機能をコーティングしました。

■KBWH-8 YK-134 p.81



品番YK 120	KBWH-1 (桧)
品番YK 121	KBWT-1 (タモ)
寸法	H847mm×W403mm 見込み105mm
01	72,000

※写真は桧貼



品番YK 122	KBWH-2 (桧)
品番YK 123	KBWT-2 (タモ)
寸法	H847mm×W403mm 見込み105mm
01	72,000

※写真は桧貼



品番YK 124	KBWH-3 (桧)
品番YK 125	KBWT-3 (タモ)
寸法	H847mm×W403mm 見込み105mm
01	72,000

※写真は桧貼



品番YK 126	KBWH-4 (桧)
品番YK 127	KBWT-4 (タモ)
寸法	H847mm×W403mm 見込み105mm
01	72,000

※写真は桧貼



品番YK 128	KBWH-5 (桧)
品番YK 129	KBWT-5 (タモ)
寸法	H847mm×W403mm 見込み105mm
01	72,000

※写真は桧貼



品番YK 130	KBWH-6 (桧)
品番YK 131	KBWT-6 (タモ)
寸法	H847mm×W403mm 見込み105mm
01	72,000

※写真は桧貼



品番YK 132	KBWH-7 (桧)
品番YK 133	KBWT-7 (タモ)
寸法	H847mm×W403mm 見込み105mm
01	72,000

※写真は桧貼



品番YK 134	KBWH-8 (桧)
品番YK 135	KBWT-8 (タモ)
寸法	H847mm×W403mm 見込み105mm
01	72,000

※写真はタモ貼  
※表:石目調ワーロン紙使用 裏:乳白色

# 銘竹敷居すべり V型レール

寒暖の差がはげしい京都で育った孟宗竹は、耐摩耗に優れており表皮に近い程、維管束も密も増します。よって職人が厳選した確かな部分だけを高圧釜で蒸し加圧することにより、強靱で寸法に狂いが生じない敷居すべりが出来上がるのです。住まいはいつでも基礎が大切です。頻繁に使われる敷居を大事にお護りいたします。



たけせいひらがたVレール  
**竹製平型Vレール**

品番YF	長さ×幅×厚さ/mm	入数/本	単価/1本
001	2,000×21×6	30	1,450

たけせいVレール  
**竹製Vレール**

品番YF	長さ×幅×厚さ/mm	入数/本	単価/1本
002	2,000×12×12	20	4,900
02	2,000×12×9	30	3,450

たけしきいすべり  
**竹敷居すべり**

品番YF	長さ×幅×厚さ/mm	入数/本	単価/1本
003	2,000×21×3	100	1,030
02	2,000×18×3	100	1,030
03	2,000×21×1	100	1,030

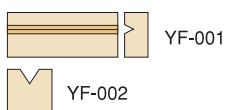

## V型レールの特長

- 床より飛び出ない
- 音のない軽い走行
- 耐久性の向上
- 施行が簡単

### ■用途

一般住宅・マンション・団地・事務所・老人ホーム・乳幼児施設・身障者施設等々幅広くご使用願えます。特に床面がフラットに保たれるため広々としたワンフロアになり、引っ掛かり、つまづきが無くなり、掃除機・ペーパーカー・車イス等の走行に最適です。

## 竹すべりの特長

- 竹自体が油性分を含有している為、使えば使うほど、滑りやすくなります。
- 竹は物差しに使用されるくらい寸法的に安定しているので、施行後のトラブルはありません。
- 竹は耐摩耗性に優れており、杉材の約6倍、桧材の4倍ですので耐久力は抜群です。
- 幅と厚みが一定していますので、縦方向、横方向にも並べて使用できます。
- 表面は、ワックス仕上げがしてありますので、滑りが一層になめらかです。
- 裏面は両面接着テープを貼り付けていますので、施行作業が簡単です。
- 一度は、はめ込んで使用してあれば、簡単に取り替えができます。
- 強力な人工乾燥をしていますので、虫喰い、カビ等の心配がありません。

## 銘竹 京都産竹すべり (VS) 南方産竹すべり

### ■材質について

京都産竹すべりは孟宗竹を使用しております。京都は、四季の温度差がはっきりと分かれて、夏は暑く、冬は底冷えする程寒いため竹自体のしまりが非常に優れています。

竹は表皮に近い程、維管束が詰まっております硬く、弾力性、摩耗性、耐久性に一段と富んでいます。肉厚は約10mmありますが、一番皮面に近い部分のみを使用しています。それらに加えて京都産竹すべりは高圧釜を用いて人工的に高圧で蒸し、より強じん加工し皆様にお届けしております。一方、南方産の竹は孟宗竹の竹ですが、南方特有の温暖で四季の変化のない、雨季、乾季のシーズンの中で成長した、締まりの無い節間の長いまのびた竹を用いています。必然的に材質は柔らかく、竹本来の特性でもあり、竹すべりのセールスポイントでもある、横すべりに対する耐摩耗性に非常に劣っています。肉厚も20mm位あり2枚取り可能と思われます。勿論、耐摩耗性は軽視されています。

### ■品質について

京都産竹すべりの材質は竹の三悪と言われる虫、カビを完全に防ぐため、万全を期して加工しております。虫は伐採時期の厳守プラス高圧釜による高圧加圧高熱処理による人工乾燥を行っております。

別表に示す通り耐摩耗性の差は歴然としております。

南方産竹すべりの材料は、長さともかく幅の仕上げ寸法に不揃いが見られ、幅に対しての「そり」が見受けられます。柔らかい竹、乾燥が不十分を意味し、虫喰い、カビの最大の原因になります。

- 試験機関.....京都府中小企業総合指導所
- 実験条件.....大越式による100%すべり
- 摩耗試験.....すべり距離 Lo=20m  
最終荷重 Po=1.3kg  
相手材 (円板) SKD11

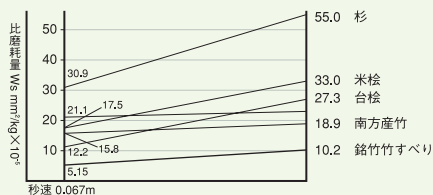

# バンブーフローリング

■ヨコ積層ミディアム YV-002-02 p.83

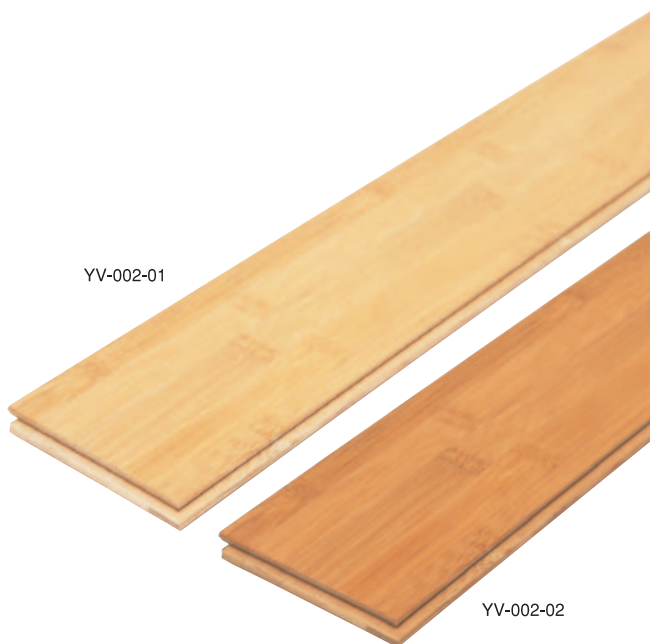

よこせきそう							
ヨコ積層							
品番YV		長さ×幅×厚/mm	入数/枚	単価/1坪	塗装	さね加工	備考
002							
01	横積層ライト	909×90.9×15	20 (0.5坪)	50,000	UV	四方本	一般標準用
02	横積層ミディアム	909×90.9×15	20 (0.5坪)	50,000	塗装	ざね加工	標準用

積層断面図



たてせきそう							
タテ積層							
品番YV		長さ×幅×厚/mm	入数/枚	単価/1坪	塗装	さね加工	備考
003							
01	縦積層ライト	909×90.9×12	20 (0.5坪)	50,000	UV	四方本	一般標準用
02		909×90.9×15	20 (0.5坪)	50,000			
03		909×90.9×12	20 (0.5坪)	55,000			
04		909×90.9×15	20 (0.5坪)	55,000			

積層断面図

積層断面図



■タテ積層ミディアム YV-004 p.84



たてせきそう タテ積層							
品番YV 004	長さ×幅×厚/mm	入数/枚	単価/1坪	塗装	さね加工	備考	
01	909×90.9×12	20 (0.5坪)	50,000	UV 塗装	四方本 ざね加工	一般 標準用	床 暖房用
02	909×90.9×15	20 (0.5坪)	50,000				
03	909×90.9×12	20 (0.5坪)	55,000				
04	909×90.9×15	20 (0.5坪)	55,000				

積層断面図



たてせきそう タテ積層							
品番YV 005	長さ×幅×厚/mm	入数/枚	単価/1坪	塗装	さね加工	備考	
01	909×90.9×12	20 (0.5坪)	50,000	UV 塗装	四方本 ざね加工	一般 標準用	床 暖房用
02	909×90.9×15	20 (0.5坪)	50,000				
03	909×90.9×12	20 (0.5坪)	55,000				
04	909×90.9×15	20 (0.5坪)	55,000				

積層断面図





YV-007-03

むとそう  
**無塗装**

品番YV	長さ×幅×厚/mm	入数/枚	単価/1坪	塗装	さね加工	備考
006						
01	909×90.9×15	20 (0.5坪)	62,500	無塗装	四方本 ざね加工	一般標準用
02	縦積層ミディアム 909×90.9×15	20 (0.5坪)	75,000			床暖房用
03	909×90.9×18※	20 (0.5坪)	68,750			直貼用

※:15+3mmラバー付き



積層断面図



じかばり  
**直貼**

品番YV	長さ×幅×厚/mm	入数/枚	単価/1坪	塗装	さね加工	備考
007						
01	縦積層ライト 909×90.9×15※	20 (0.5坪)	55,000	UV 塗装	四方本 ざね加工	直貼用
02	縦積層ミディアム 909×90.9×15※	20 (0.5坪)	55,000			
03	縦積層ダーク 909×90.9×15※	20 (0.5坪)	55,000			

※:12+3mmラバー付き

■タテ積層ミディアム YV-004 p.84





YV-008-02

YV-008-01



YV-009-02

YV-009-01



YV-009-03

YV-009-04  
YV-008-04

はばき・みきりぶち・ですみ・こしかべ

**巾木・見切縁・出隅・腰壁**

品番YV		長さ×幅×厚/mm	入数 /枚	単価/1枚
008				
01	縦積層ライト巾木	1,950×70×14	10	7,700
02	縦積層ライト見切縁	1,950×50×14	10	6,900
03	縦積層ライト出隅	900×30×30	10	5,500
04	縦積層ライト腰壁	900×150×7.5	36	6,100

はばき・みきりぶち・ですみ・こしかべ

**巾木・見切縁・出隅・腰壁**

品番YV		長さ×幅×厚/mm	入数 /枚	単価/1枚
009				
01	縦積層ミディアム巾木	1,950×70×14	10	7,700
02	縦積層ミディアム見切縁	1,950×50×14	10	6,900
03	縦積層ミディアム出隅	900×30×30	10	5,500
04	縦積層ミディアム腰壁	900×150×7.5	36	6,100



■巾木・見切縁・腰壁（ミディアム） YV-009 p.86



YV-010-02

■フリー板(無塗装) YV-010 p.87



ふりーいた (むとそう)  
フリー板 (無塗装)

品番YV		単価/1丁 / 長さ×幅×厚/mm		入数 /丁
010		1,900×300×30	1,400×300×30	
01	竹集成縦積層ライト	17,700	23,000	1
02	竹集成縦積層ミディアム	17,700	23,000	1



YV-012-04

つけかまち  
付け框

品番YV		単価/1丁 / 長さ×高さ×奥/mm			入数 /丁
011		1,900×150×30	2,400×150×30	2,950×150×30	
01	竹集成縦積層ライト	31,000	39,000	52,500	1
02	竹集成縦積層ミディアム	31,000	39,000	52,500	1
03	竹集成横積層ライト	36,300	44,500	58,300	1
04	竹集成横積層ミディアム	36,300	44,500	58,300	1

あがりかまち  
上り框

品番YV		単価/1丁 / 長さ×高さ×奥/mm			入数 /丁
012		1,900×150×90	2,400×150×90	2,950×150×90	
01	竹集成縦積層ライト	75,300	94,800	125,500	1
02	竹集成縦積層ミディアム	75,300	94,800	125,500	1
03	竹集成横積層ライト	82,300	103,600		1
04	竹集成横積層ミディアム	82,300	103,600		1



YV-025-01

あーるかまちらみなー  
アール框ラミナル

品番YV		長さ×高さ×奥/mm	単価/1本	入数 /本
025				
01	竹集成縦ライト	1,750 (900)×100×75	27,900	1
02	竹集成ミディアム	1,750 (900)×100×75	27,900	1



リフォーム用

### リフォーム用

品番/VV		単価/1本 / 長さ×高さ×奥/mm			入数 /丁
		1,900×150×90	2,400×150×90	3,000×150×90	
01	竹集成縦ライト	47,000	57,000	87,000	1
02	竹集成縦ミディアム	47,000	57,000	87,000	1



※式台はカウンターにもなります (アール加工は別途料金)



しきだい

### 式台

品番/VV		単価/1本 / 長さ×奥×高さ/mm			入数 /丁
		1,900×450×30	2,400×450×30		
01	竹集成縦挽き板貼(芯材入り)ライト	74,500	101,000	1	
02	竹集成縦挽き板貼(芯材入り)ミディアム	74,500	101,000	1	
03	竹集成縦挽き板貼(棕)ライト	82,300	115,000	1	
04	竹集成縦挽き板貼(棕)ミディアム	82,300	115,000	1	



かいだんふみいた  
**階段踏板**

品番YV		単価/1丁	長さ×奥×高さ/mm	入数/丁
028		900×250×30	900×200×7.5	
01	竹集成縦ライト	22,800	12,900	1
02	竹集成ミディアム	22,800	12,900	1

つきいたばり (むとそう) さんだーすとつ  
**突き板貼 (無塗装) サンダーストップ**

品番YV		厚み/mm	単価/1枚 / 幅×長/mm						入数/枚	
			910×1,820	910×2,121	910×2,424	1,212×1,820	1,212×2,121	1,212×2,424		
01	竹集成縦ライト	2.5mmMDF	0.25	12,200	14,850	16,200	16,950	18,600	21,850	10
02	竹集成縦ミディアム	2.5mmMDF	0.25	12,200	14,850	16,200	16,950	18,600	21,850	10
03	竹集成縦ライト	4mmMDF	0.25	13,500	16,650	18,200	18,700	22,500	23,800	10
04	竹集成縦ミディアム	4mmMDF	0.25	13,500	16,650	18,200	18,700	22,500	23,800	10
05	竹集成縦ライト	2.5mm合板	0.25	12,600	15,500	17,500	17,800	21,300	23,000	10
06	竹集成縦ミディアム	2.5mm合板	0.25	12,600	15,500	17,500	17,800	21,300	23,000	10
07	竹集成縦ライト	4mm合板	0.25	13,600	17,050	18,600	20,300	23,300	24,300	10
08	竹集成縦ミディアム	4mm合板	0.25	13,600	17,050	18,600	20,300	23,300	24,300	10
09	竹集成縦ライト	2.5mmMDF	0.5	19,700	24,500	26,200	26,600	32,300	34,500	10
10	竹集成縦ミディアム	2.5mmMDF	0.5	19,700	24,500	26,200	26,600	32,300	34,500	10
11	竹集成縦ライト	4mmMDF	0.5	21,200	26,400	28,000	28,200	34,700	36,500	10
12	竹集成縦ミディアム	4mmMDF	0.5	21,200	26,400	28,000	28,200	34,700	36,500	10
13	竹集成縦ライト	2.5mm合板	0.5	20,200	25,300	27,200	27,200	33,600	35,700	10
14	竹集成縦ミディアム	2.5mm合板	0.5	20,200	25,300	27,200	27,200	33,500	35,700	10
15	竹集成縦ライト	4mm合板	0.5	21,400	26,800	28,500	29,100	33,500	37,000	10
16	竹集成縦ミディアム	4mm合板	0.5	21,400	26,800	28,500	29,100	33,500	37,000	10

※竹集成縦ダーク色も販売しています。(同額)

■突き板貼 YV-013 p.90



■挽き板縦積層ブレナー仕上げ YV-016 p.90



■階段踏板 YV-028 p.89





つきいたわしぼり  
突き板和紙貼

品番YV		長さ/m×幅/mm	厚み/mm	単価/1枚	入数/枚
01	竹集成縦ライト	303×1,820	0.25	3,450	20
02			0.5	5,000	20
03	竹集成縦ミディアム	303×1,820	0.25	3,450	20
04			0.5	5,000	20
05	竹集成縦ダーク	303×1,820	0.25	3,450	20
06			0.5	5,000	20

つきいたらっぴんくよう  
突き板ラッピング用

品番YV		長さ/m×幅/mm	厚み/mm	単価/束	入数/枚
01	竹集成縦ライト	100×300	0.35	397,000	
02			100×24	0.35	72,000
03	竹集成縦ミディアム	100×300	0.35	397,000	
04			100×24	0.35	72,000
05	竹集成縦ダーク	100×300	0.35	397,000	
06			100×24	0.35	72,000

ひきいたよこせきそうぶれなしあげ  
挽き板横積層プレナー仕上げ

品番YV		単価/1枚 / 長さ×幅×厚/mm			
		1,900×200×2	1,900×200×3	1,900×200×5	1,900×200×8
		入数20枚	入数15枚	入数10枚	入数5枚
01	竹集成横ライト	7,050	8,100	11,500	11,700
02	竹集成横ミディアム	7,050	8,100	11,500	11,700
03	竹集成横ダーク	7,050	8,100	11,500	11,700
		単価/1枚 / 長さ×幅×厚/mm			
		2,400×200×2	2,400×200×3	2,400×200×5	2,400×200×8
		入数20枚	入数15枚	入数10枚	入数5枚
01	竹集成横ライト	7,700	9,200	14,300	13,700
02	竹集成横ミディアム	7,700	9,200	14,300	13,700
03	竹集成横ダーク	7,700	9,200	14,300	13,700



ひきいたたてせきそうぶれなしあげ  
挽き板縦積層プレナー仕上げ

品番YV		単価/1枚 / 長さ×幅×厚/mm							
		1,900×200×2	1,900×200×3	1,900×200×5	1,900×200×10	1,900×200×12	1,900×200×15	1,900×200×19	
		入数20枚	入数15枚	入数10枚	入数5枚	入数4枚	入数3枚	入数2枚	
01	竹集成縦ライト	4,600	6,450	9,350	12,200	13,200	14,600	14,000	
02	竹集成縦ミディアム	4,600	6,450	9,350	12,200	13,200	14,600	14,000	
03	竹集成縦ダーク	4,600	6,450	9,350	12,200	13,200	14,600	14,000	
		単価/1枚 / 長さ×幅×厚/mm							
		2,400×200×2	2,400×200×3	2,400×200×5	2,400×200×10	2,400×200×12	2,400×200×15	2,400×200×19	
		入数20枚	入数15枚	入数10枚	入数5枚	入数4枚	入数3枚	入数2枚	
01	竹集成縦ライト	5,600	7,900	10,600	13,700	14,400	16,200	15,300	
02	竹集成縦ミディアム	5,600	7,900	10,600	13,700	14,400	16,200	15,300	
03	竹集成縦ダーク	5,600	7,900	10,600	13,700	14,400	16,200	15,300	
		単価/1枚 / 長さ×幅×厚/mm							
		3,000×200×2	3,000×200×3	3,000×200×5	3,000×200×10	3,000×200×12	3,000×200×15	3,000×200×19	
		入数20枚	入数15枚	入数10枚	入数5枚	入数4枚	入数3枚	入数2枚	
01	竹集成縦ライト	9,400	12,000	15,300	22,600	24,700	26,600	24,600	
02	竹集成縦ミディアム	9,400	12,000	15,300	22,600	24,700	26,600	24,600	
03	竹集成縦ダーク	9,400	12,000	15,300	22,600	24,700	26,600	24,600	
		単価/1枚 / 長さ×幅×厚/mm							
		4,000×200×2	4,000×200×3	4,000×200×5	4,000×200×10	4,000×200×12	4,000×200×15	4,000×200×19	
		入数20枚	入数15枚	入数10枚	入数5枚	入数4枚	入数3枚	入数2枚	
01	竹集成縦ライト	14,200	16,800	20,200	28,800	32,300	43,000	40,600	
02	竹集成縦ミディアム	14,200	16,800	20,200	28,800	32,300	43,000	40,600	
03	竹集成縦ダーク	14,200	16,800	20,200	28,800	32,300	43,000	40,600	

※厚19mm以上は多積層にて製作可能です。  
※厚5mm以上は、幅200mm以上製作可能です。

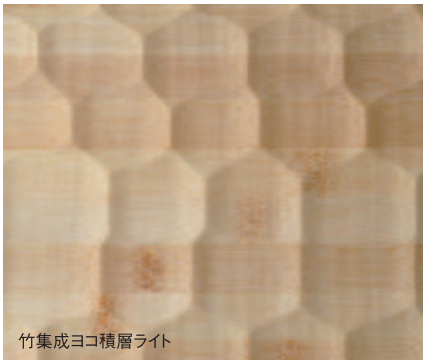

竹集成ヨコ積層ライト



竹集成タテ積層ライト

## 竹集成材名栗加工

名栗加工とは、角材や板にノミ等で独特のリズムの削り痕を残す、日本古来からの技術です。古くから日本建築では門扉・腰板・濡れ縁として使用されています。

近年では、フローリングや壁面などにも使用されています。

当社では、そのような加工技術を竹集成材にも施す事が可能です。お問い合わせください。



■タテ積層ダーク YV-005 p.84



■腰板ライト YV-008 p.86

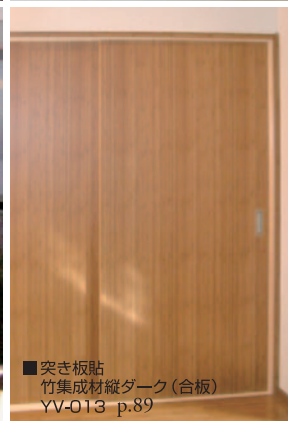
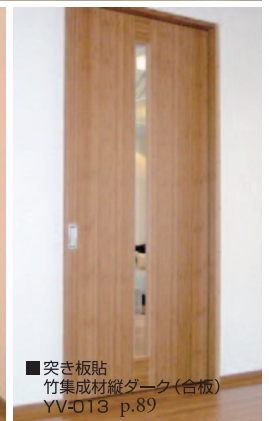

■突き板貼 竹集成材縦ミディアム(MDF) YV-013 p.89

■突き板貼  
竹集成材縦ダーク(合板)  
YV-013 p.89■突き板貼  
竹集成材縦ダーク(合板)  
YV-013 p.89

@ 藤塚充政

■突き板貼  
竹集成材縦ライト  
(合板)  
YV-013 p.89



# 藤むしろ 藤アジロ 藤タイル・竹タイル

■藤むしろ206 YV-019 p.92



とうむしろ203  
藤むしろ203

品番YV 017	寸法	単価/1畳	入数	備考
01	江戸間	43,200	—	3~6畳
02	本間	48,700	—	3~6畳
03	別注	48,000/1m <sup>2</sup>	—	



とうむしろ204  
藤むしろ204

品番YV 018	寸法	単価/1畳	入数	備考
01	江戸間	35,000	—	3~6畳
02	別注	44,000/1m <sup>2</sup>	—	



とうむしろ206  
藤むしろ206

品番YV 019	寸法	単価/1畳	入数	備考
01	江戸間	23,600	—	3~6畳
02	別注	36,000/1m <sup>2</sup>	—	



とうむしろ207  
藤むしろ207

品番YV 020	寸法	単価/1畳	入数	備考
01	江戸間	16,500	—	3~6畳
02	別注	32,000/1m <sup>2</sup>	—	

## 藤ムシロの寸法の採り方

- ・ 藤の流れ方向を指示してください。
- ・ 寸法は正確にmm単位で実寸にてお願いします。
- ・ 平米数の算出は、少数点第三切上げです。
- ・ ●印の寸法が必要です。
- ・ 入口・浴室への出入口もお知らせください。
- ・ 柱等のRの場合は型紙④が必要です。型紙は少し厚手のものをご使用ください。(型紙の位置がわかる様をお願いします。)
- ・ ムシロ平米の算出は1枚の最長寸法×最長寸法です。実平米ではありません。
- ・ 例えばA図の場合①と②を⑤で区切りして頂くと欠けた部分(斜線部分)のロス平米がなくなります。
- ・ 堀コタツ・柱等でくり抜き部分の必要な場合は中の加工代が加算されます。
- ・ 柱等で切り込み③が必要な場合、加工代が加算されます。
- ・ 円形(R)の部分はかがり代1m当たり28,000円が加算されます。
- ・ 畳ものを二辺以上加工する場合は別注になります。
- ・ 寸法採り依頼の場合は、交通費(実費)と宿泊費(実費)と寸法手間代(日当)が必要です。
- ・ 注文の際図面上の左右・上下の寸法の合計があっているか必ず確認してください。

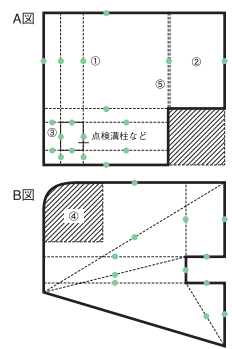

・ 別注寸法の加工はその寸法書を必要としますが、採寸について角から角までmm単位で正確にお部屋の凸凹部分や、柱のくり抜き等各部分の採寸に注意してください。そして各縦・横の全長寸法の採寸をして、この場合全長寸法と各部分の合計寸法が合っているか必ず確認してください。藤敷物は仕上がり後、敷き場所の温度・湿度の関係で若干伸縮することがありますので、実寸寸法より少し控え目に製作します。

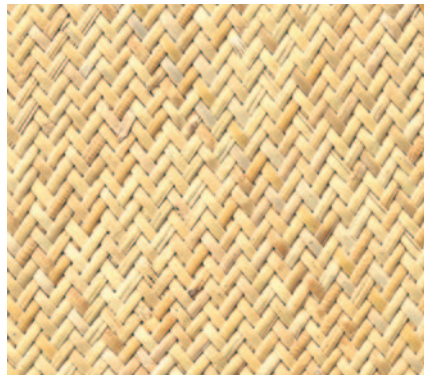

とうあじろF-1

### 籐アジロF-1

品番YV	寸法	単価/1畳	入数	備考
021				
01	江戸間	228,800	—	3~8畳
02	本間	228,800	—	3~8畳
03	別注	お問い合わせ下さい	—	

とうあじろF-2

### 籐アジロF-2

品番YV	寸法	単価/1畳	入数	備考
022				
01	江戸間	171,600	—	3~8畳
02	本間	171,600	—	3~8畳
03	別注	お問い合わせ下さい	—	

## 籐網代の寸法の採り方

- ・寸法は正確にmm単位で実寸にてお願いします。
- ・●印の寸法が必要です。
- ・柱形等のRの場合は型紙が必要です。※
- ・全て畳数×畳単価での算出ですが、長4畳の場合は6畳、7.5畳の場合は8畳計算になりますので、ご注意ください。
- ・本間・三六間・五八間等を問わず全て畳単価計算となります。
- ・いろいろのくり抜き部分の場合は中の加工代が加算されます。

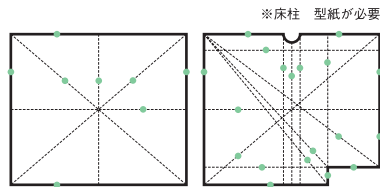

## 手入れの方法

- ・普段は空拭き（科学雑巾）の簡単な手入れだけで結構です。
- ・夏物敷物を先に敷き、冬物絨毯等を上に敷いて頂くと、籐の表面がホーロー質ですので、逆に冬は暖かく、夏は涼しいです。
- ・上記の事から夏物敷物は部屋一杯に敷くのが本当です。



たけだいらいと

### 竹タイルライト

品番YV	寸法/mm	単価/1枚	入数	備考
023				
01	500×500×7	4,700	20	—

とうだいらいと

### 籐タイルライト

品番YV	寸法/mm	単価/1枚	入数	備考
024				
01	500×500×7	5,200	16	—

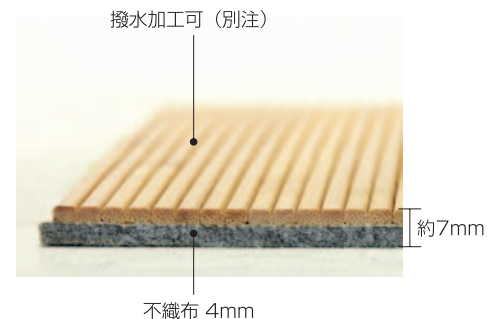





# 茶室シリーズ

炉縁・炉蓋

炉壇・五徳

茶室天井材

水屋用材料

茶道具・茶器

茶室用ほうき

数寄屋金物

# 炉縁・炉蓋



■本桑炉縁 YL-006 p.97

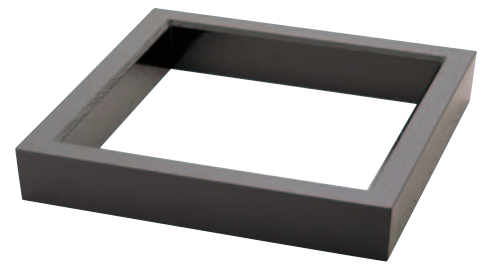

かきあわせるぶち  
柿合せ炉縁

品番YL	大きさ×高さ×縁の幅/mm	入数	単価
001	424角×67×36	1	23,000



めぐわるぶち  
女桑炉縁

品番YL	大きさ×高さ×縁の幅/mm	入数	単価
002	424角×67×36	1	33,000

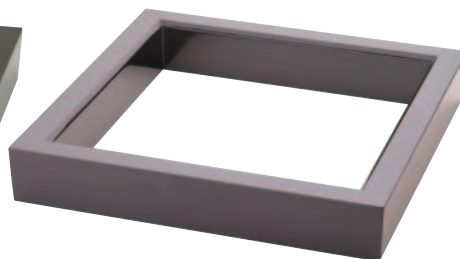

しんぬりるぶち  
真塗炉縁

品番YL	大きさ×高さ×縁の幅/mm	入数	単価
003	424角×67×36	1	64,000

ろいろるぶち (なみひん)  
呂色炉縁 (並品)

品番YL	大きさ×高さ×縁の幅/mm	入数	単価
004	424角×67×36	1	85,000

ろいろるぶち (じょうひん)  
呂色炉縁 (上品)

品番YL	大きさ×高さ×縁の幅/mm	入数	単価
005	424角×67×36	1	105,000



ほんくわろぶち 本桑炉縁			
品番YL	大きさ×高さ×縁の幅/mm	入数	単価
006			
01	424角×67×36	1	180,000



さわぐりろぶち 沢栗炉縁			
品番YL	大きさ×高さ×縁の幅/mm	入数	単価
007			
01	424角×67×36	1	138,000



せんすりうるしろぶち 栓スリ漆炉縁			
品番YL	大きさ×高さ×縁の幅/mm	入数	単価
008			
01	424角×67×36	1	65,000



けやきろぶち 樺炉縁			
品番YL	大きさ×高さ×縁の幅/mm	入数	単価
009			
01	424角×67×36	1	142,000



くろがきろぶち 黒柿炉縁			
品番YL	大きさ×高さ×縁の幅/mm	入数	単価
010			
01	424角×67×36	1	お問い合わせ下さい

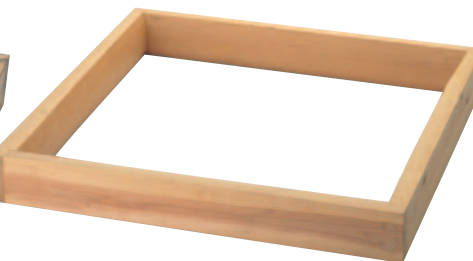

きたやますぎろぶち (だいろよう) 北山杉炉縁 (大炉用)			
品番YL	大きさ×高さ×縁の幅/mm	入数	単価
011			
01	545角×67×36	1	90,500



ろぶた 炉蓋			
品番YL	大きさ×高さ/mm	入数	単価
012			
01	424角×67	1	37,500

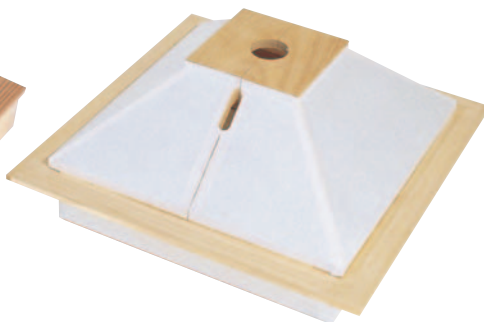

じょたん 助炭			
品番YL	大きさ×高さ/mm	入数	単価
013			
01	424角×75	1	40,000



■助炭 YL-013 p.97

# 炉壇・五徳



■ 電熱式炉壇 (裏千家用) YM-008 p.100



ほんろだん  
本炉壇

品番YM	横×縦×高さ/mm	入数	単価
001	500×500×365	1	450,000



ほんろだん (だいろよう)  
本炉壇 (大炉用)

品番YM	横×縦×高さ/mm	入数	単価
002	622×622×400	1	540,000

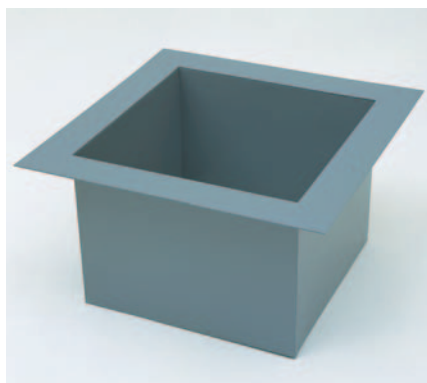

だいろ (すてんはいいろ)  
大炉 (ステン灰色)

品番YM	横×縦×高さ/mm	入数	単価
007	546×546×305	1	124,000

天=2.0mm 側=0.7mm 底=0.7mm



どうろだんたいかこうぞう  
銅炉壇耐火構造

品番YM	横×縦×高さ/mm	入数	単価
003	424×424×300	1	105,000



どうろだん (ちゅう)  
銅炉壇 (中)

品番YM	横×縦×高さ/mm	入数	単価
004	425×425×305	1	73,300

天=0.8mm 側=0.5mm 底=0.5mm



どうろだん (ごくじょう)  
銅炉壇 (極上)

品番YM	横×縦×高さ/mm	入数	単価
005	425×425×305	1	171,600

天=3.0mm 側=0.7mm 底=3mm



ほんろふうしあげ (すてん壁色)  
本炉風仕上げ (ステン壁色)

品番YM	横×縦×高さ/mm	入数	単価
006	420×420×305	1	165,000

天=2.0mm 側=2.0mm 底=2.0mm



どうろだんあさがた (じょう)  
銅炉壇浅型 (上)

品番YM	横×縦×高さ/mm	入数	単価
020			
01	420×420×210	1	90,000

天=1.5mm 側=0.5mm 底板強化ステン=1.0mm



ごとく  
五徳

品番YM	寸法/mm	入数	単価	備考
013				
01	182	1	24,200	型が異なります
02	212	1	27,000	型が異なります
03	242	1	30,000	—
04	273	1	41,200	—



ろようはい・ふうろはい  
炉用灰・風炉灰

品番YM	重量/g	入数	単価	備考
014				
01	500	1	1,600	炉用
02	500	1	1,700	風炉用



YM-015-01 裏千家



YM-016-02 表千家

でんきすみろだん (どうせいにいる)  
電気炭炉壇 (銅製煮色)

品番YM		横×縦×高さ/mm	入数	単価
015				
01	裏千家	425×425×240	1	171,600
02	表千家	425×425×240	1	171,600

でんきすみろだん (どうせいろいる)  
電気炭炉壇 (銅製炉色)

品番YM		横×縦×高さ/mm	入数	単価
016				
01	裏千家	425×425×240	1	171,600
02	表千家	425×425×240	1	171,600

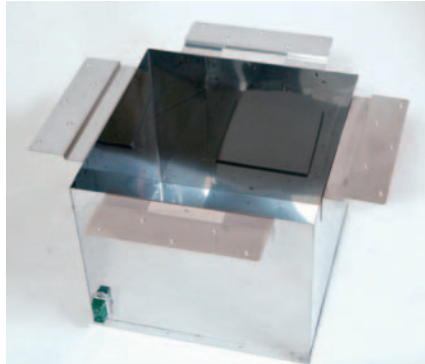

すてんれすみろだんうけ  
ステンレス炉壇受

品番YM		横×縦×高さ/mm	入数	単価
017				
01		425×425×325	1	127,350

※対応器=YM-004・005・006・015・016

## 炉壇施行例

(注意) 畳の厚みは施工業者にご確認をお願いいたします。

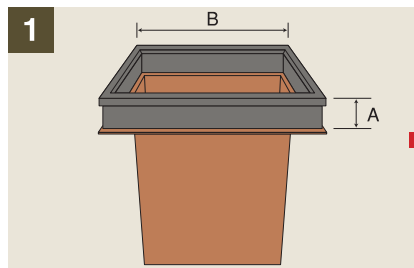

炉壇に炉縁をのせて、炉壇の天板の下面から炉縁の上面までの寸法Aと、炉縁の寸法Bを確認します。

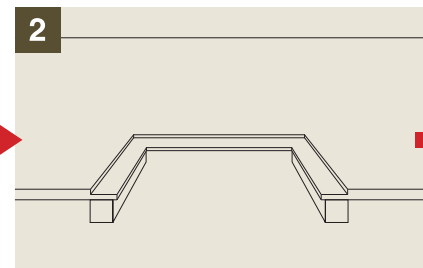

床をざぐります。深さは寸法Aから畳の厚みを引いた深さとなります。ざぐりの長さは寸法Bを参考にします。床板は薄くなりますので、必要に応じて補強をします。

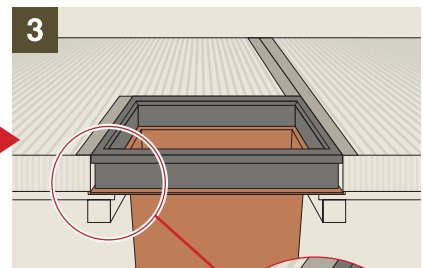

炉縁の高さが畳の高さとほぼ同じになっていることを確認します。

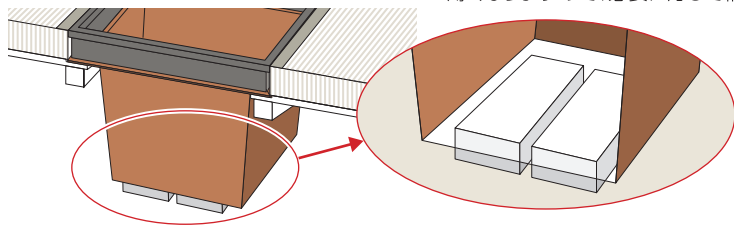

炉壇の底にブロックなどをおいて、底の補強をします。



でんねつしきろだん（うらせんけよう）  
**電熱式炉壇（裏千家用）**

品番YM	横×縦×高さ/mm	入数	単価
008			
01	420×420×165	1	146,000



でんねつしきろだん（おもてせんけよう）  
**電熱式炉壇（表千家用）**

品番YM	横×縦×高さ/mm	入数	単価
009			
01	420×420×165	1	146,000



くみだてしきほんろ（すみてまえよう）  
**組立式本炉（炭点前用）**

品番YM	横×縦×高さ/mm	入数	単価
018			
01	420×420×303	1	85,800

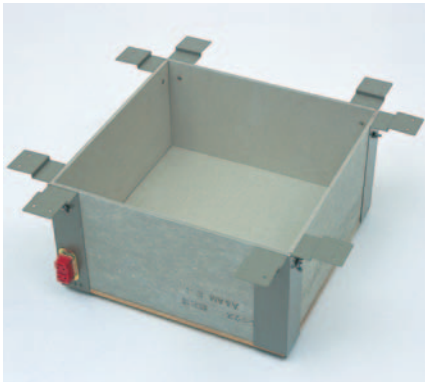

ろだんうけ（ふかさ165mmよう）  
**炉壇うけ（深さ165mm用）**

品番YM	横×縦×高さ/mm	入数	単価
010			
01	424×424×203	1	77,200

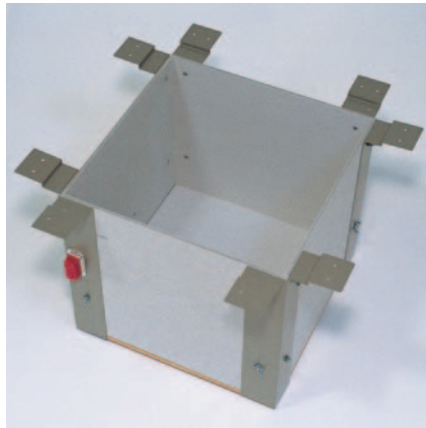

ろだんうけ（ふかさ303mmよう）  
**炉壇うけ（深さ303mm用）**

品番YM	横×縦×高さ/mm	入数	単価
011			
01	424×424×203	1	92,700



うけかなく  
**受金具**

品番YM	高さ/mm	入数	単価
019			
01	142	1	9,500

※YM-011の中にYM-008～009を入れる場合の受金具

それぞれのお茶室に 合わせてお選びください。		ページ			コンセント	コード	安全スイッチ 収納用	スイッチ 切替	たける お香が
炭点前と電熱式ができます	<p>床下寸法340mm以上（専用）</p>	96 97 100	<p><b>電熱式の場合</b></p> <p>うけ YM-011 → 受金具 YM-019 → 電熱式炉壇 YM-008～009 → 炉ぶち YM-001～010</p> <p>うけ YM-011 → 炉壇（本炉） YM-018 → 炉ぶち YM-001～010</p> <p><b>炭点前の場合</b></p>	床下	見えない	○	炉壇のコーナー	○	
	<p>床下寸法203mm以上</p> <p><b>炉壇3点セット</b></p>	96 97 100	<p>うけ YM-010 → 電熱式炉壇 YM-008～009 → 炉ぶち YM-001～010</p>	床下	見えない	○	炉壇のコーナー	○	

## 炭型シーズヒーター炉壇セット

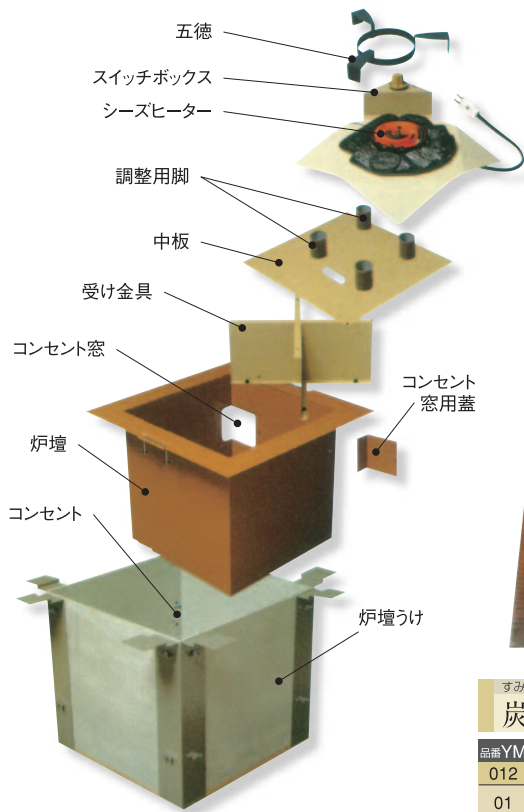

お炭点前もできる。お流儀をとわない。  
断線しにくい。  
いままでにないよくばり設計。



- お釜を懸けたときヒーターに通電し、お釜をおろすと切れます。
- シーズヒーターの採用により、ヒーターの寿命が従来よりも長くなりました。
- 五徳の向きを自由に換えられるためお流儀を問いません。
- プラグを電源に差し込むだけでよく、操作が簡単で継火の面倒がありません。
- ヒーターの強さを20%~100%まで無段階にコントロールできます。
- 残り火や一酸化炭素中毒の心配がなく、安全で衛生的。

※施行、工事費は施工業者にご相談ください。

すみがたしーずひーたーだんせつと

### 炭型シーズヒーター炉壇セット

品番YM	寸法	入数	単価
012			
01	—	1	305,000

#### セット内容

500Wヒーター・中板・受け金具  
炉壇・炉壇うけ

## 八炉

八炉は、利休が三畳台目、隅炉、向切などの炉を切り、四畳半切りとともに4種あって、茶式としてはそれぞれその逆勝手などを入れて、八炉と呼ばれています。(矢印がスイッチ部です。)

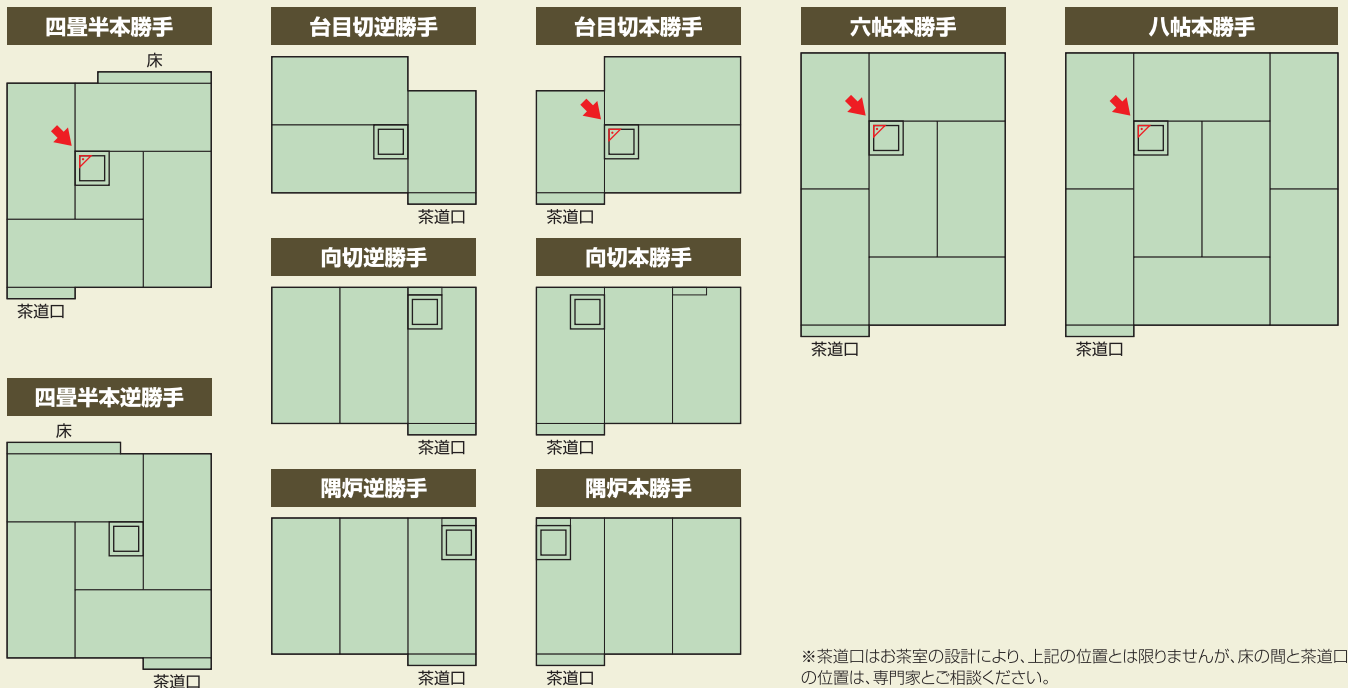

※茶道口はお茶室の設計により、上記の位置とは限りませんが、床の間と茶道口の位置は、専門家にご相談ください。

# 茶室天井材



■黒部杉板目へぎ板特選 YN-001 p.102 / マコモ糸編(京都産) YN-011 p.104



くろべすぎいためへぎいた とくせん

## 黒部杉板目へぎ板 特選

品番YN	幅×長さ/mm	入数	単価/1坪	備考
001	151×980	8	99,000	24枚/坪



くろべすぎまざめへぎいた とくせん

## 黒部杉征目へぎ板 特選

品番YN	幅×長さ/mm	入数	単価/1坪	備考
002	151×980	8	87,000	24枚/坪



さわらいためへぎいた とくせん

## 樺板目へぎ板 特選

品番YN	幅×長さ/mm	入数	単価/1坪	備考
003	151×980	8	84,000	24枚/坪



さわらまざめへぎいた とくせん

## 樺征目へぎ板 特選

品番YN	幅×長さ/mm	入数	単価/1坪	備考
004	151×980	8	82,500	24枚/坪



くろべへぎいたよりのぼり

黒部へぎ板鋳貼

品番YN 005	幅×長さ/mm	入数	単価/枚	
01	910×1,820	2	73,000	5.5mm へニヤ 使用
02	955×1,910	2	80,000	
03	910×2,730	1	125,000	
04	955×2,865	1	135,000	



さわらへぎいたよりのぼり

榎へぎ板鋳貼

品番YN 006	幅×長さ/mm	入数	単価/枚	
01	910×1,820	2	60,000	5.5mm へニヤ 使用
02	955×1,910	2	65,000	
03	910×2,730	1	99,000	
04	955×2,865	1	108,000	



なぐりかごう

名栗加工

品番YN 007	01	名栗加工承ります。すべて別注品となりますので、価格はお問い合わせ下さい。



■ 本表計金通し YN-008 p.104



ほんはぎはりがねとおし  
**本萩針金通し**

品番YN	高さ×幅/mm	入数	単価/1枚
008			
01	910×1,820	1	43,500
02	955×1,910	1	45,600

だいようはぎはりがねとおし  
**代用萩針金通し**

品番YN	高さ×幅/mm	入数	単価/1枚
009			
01	910×1,820	1	22,300
02	955×1,910	1	24,300

がまはいとおし  
**蒲葉糸通し**

品番YN	高さ×幅/mm	入数	単価/1枚
010			
01	910×1,820	1	55,800
02	955×1,910	1	61,500

まこもいとあみ (きょうとさん)  
**マコモ糸編 (京都産)**

品番YN	高さ×幅/mm	入数	単価/1枚
011			
01	955×1,910	1	58,000



みがきよしはりがねとおし  
**磨葎針金通し**

品番YN	高さ×幅/mm	入数	単価/1枚
012			
01	910×1,820	1	55,800
02	955×1,910	1	61,500



かわつぎよしとあみ  
**皮付葎糸編み**

品番YN	高さ×幅/mm	入数	単価/1枚
013			
01	910×1,820	1	44,700
02	955×1,910	1	48,400



がまはひらあみ  
**蒲葉平編み**

品番YN	高さ×幅/mm	入数	単価/1枚
014			
01	910×1,820	1	55,800
02	955×1,910	1	59,500



がましんいととおし  
**蒲芯糸通し**

品番YN	高さ×幅/mm	入数	単価/1枚
015			
01	910×1,820	1	8,500
02	955×1,910	1	10,300



がましんいとあみ  
**蒲芯糸編み**

品番YN	高さ×幅/mm	入数	単価/1枚
016			
01	910×1,820	1	39,100
02	955×1,910	1	42,800



かわつぎよしとおし  
**皮付葎糸通し**

品番YN	高さ×幅/mm	入数	単価/1枚
017			
01	910×1,820	1	67,000
02	955×1,910	1	70,700

# 水屋用材料

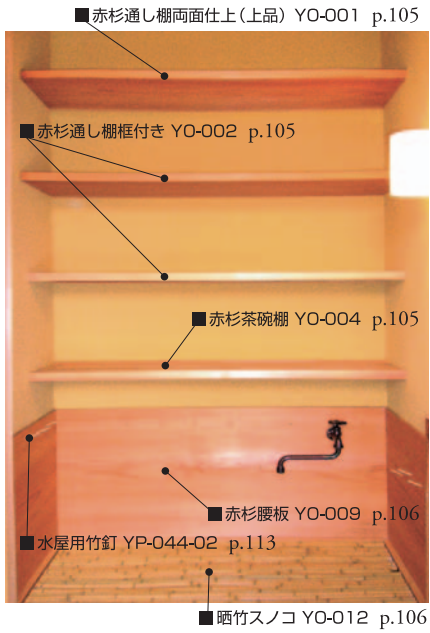

あかすぎとおしだなりょうめんしあげ  
**赤杉通し棚 両面仕上**

品番YO		厚さ×幅×長さ/mm	入数	単 価
001				
01	上品	24×273×910	1	102,600
02	上品	24×273×1,212	1	120,000
03	上品	24×273×1,363	1	135,000
04	上品	24×273×1,820	1	150,000
05	並品	24×273×910	1	71,500
06	並品	24×273×1,212	1	85,000
07	並品	24×273×1,363	1	90,000
08	並品	24×273×1,820	1	100,000



あかすぎとおしだな かまちつき  
**赤杉通し棚 框付**

蟻掛け加工(上品)

品番YO		厚さ×幅×長さ/mm	入数	単 価
002				
01	上品	24×273×910	1	96,100
02	上品	24×273×1,212	1	109,000
03	上品	24×273×1,363	1	123,000
04	上品	24×273×1,820	1	137,000
05	並品	24×273×910	1	52,000
06	並品	24×273×1,212	1	60,000
07	並品	24×273×1,363	1	65,000
08	並品	24×273×1,820	1	72,000

上品:蟻掛け加工 並品:ボンド加工



あかすぎちやわんだな かまちつき  
**赤杉茶碗棚 框付**

品番YO		厚さ×幅×長さ/mm	入数	単 価
003				
01	上品	24×273×910	1	92,000
02	上品	24×273×1,212	1	113,700
03	上品	24×273×1,363	1	119,700
04	上品	24×273×1,820	1	126,000
05	並品	24×273×910	1	60,000
06	並品	24×273×1,212	1	74,000
07	並品	24×273×1,363	1	78,000
08	並品	24×273×1,820	1	82,000

上品:蟻掛け加工 並品:ボンド加工



あかすぎちやわんだな  
**赤杉茶碗棚**

品番YO		厚さ×幅×長さ/mm	入数	単 価
004				
01		12×242×920	1	70,000

あかすぎすみだな  
**赤杉隅棚**

品番YO		厚さ×幅×長さ/mm	入数	単 価
005				
01		12×273×303	1	43,000

きりすみだな  
**桐隅棚**

品番YO		厚さ×幅×長さ/mm	入数	単 価
006				
01		12×273×303	1	43,000





表 裏

あかすぎもちおくりいた  
**赤杉持ち送り板**

品番YO	厚さ×幅×高さ/mm	入数	単価
007			
01	15×273×545	1	71,500

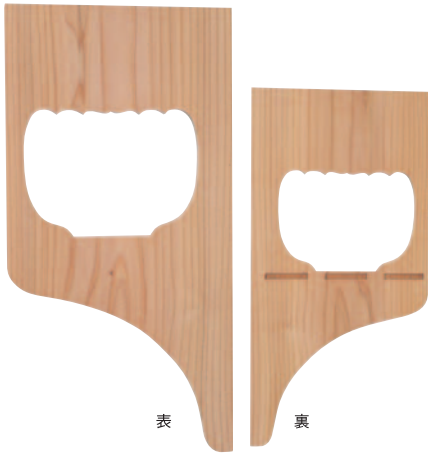

あかすぎすみぼこ  
**赤杉炭箱**

品番YO	奥行×幅×高さ/mm	入数	単価
008			
01	267×267×273	1	51,500



あかすぎこしいた  
**赤杉腰板**

品番YO	厚さ×幅×長さ/mm	入数	単価
009			
01	18~24×485×2,120	1	239,000
02	18~24×485×2,425	1	252,300
03	18~24×485×2,727	1	325,000
04	18~24×485×3,030	1	337,000



蟻巣加工

※超撥水・防カビ加工承ります。(P28)

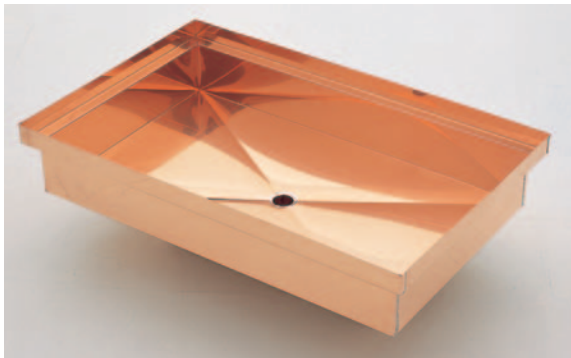

みずや どうぼんおとし  
**水屋銅板落し**

品番YO	奥行×深さ×幅/mm	入数	単価
011			
01	455×76×910	1	200,000
02	455×76×1,212	1	204,000
03	455×76×1,363	1	207,000
04	455×76×1,515	1	210,000
05	455×76×1,820	1	215,500

※当社の銅板落しは「溶接(ハンダ)加工」ではなく「一枚板加工」なので、水漏れの心配がありません。  
※酸化防止処理品



さらしだけすのこ  
**晒竹スノコ**

品番YO	竹の太さ/mm	入数	単価/303mm角	備考
012				
01	15~18	1	4,500	針金通し
02	15~18	1	10,000	真鍮針打ち・桧無垢裏棧
03	15~18	1	15,000	頭巻針打ち・桧無垢裏棧

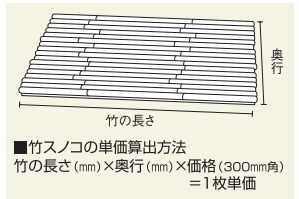

おきみずや  
**置水屋**

品番YO	奥行×幅×高さ/mm	入数
010		
01	関東 485×818×1,485	1
02	関西 500×940×1,545	1

材料の価格変動が多いためその都度お見積り致します。





あかどういすいせん  
赤銅色水栓

品番YO	入数	単価
014		
01	1	20,000



あかどういすいせん よこがた  
赤銅色水栓 横型

品番YO	入数	単価
018		
01	1	24,500



おきみすや (おきゅうひん)  
置水屋 (普及品)

品番YO	高さ×奥行×巾/mm	入数	単価
015			
01	1215×430×905	1	542,800
02	1515×430×905	1	610,000

立 礼



YO-016



YO-017

そくちゅうさいこのみうつしせんめんりゅうれい  
即中齐好写扇面立礼

品番YO	単価	備考
016		
01	698,000	表千家用

たんたんさいこのみうつしみのだな  
淡々齐好写御園棚

品番YO	単価	備考
017		
01	427,000	裏千家用

表千家の水屋例

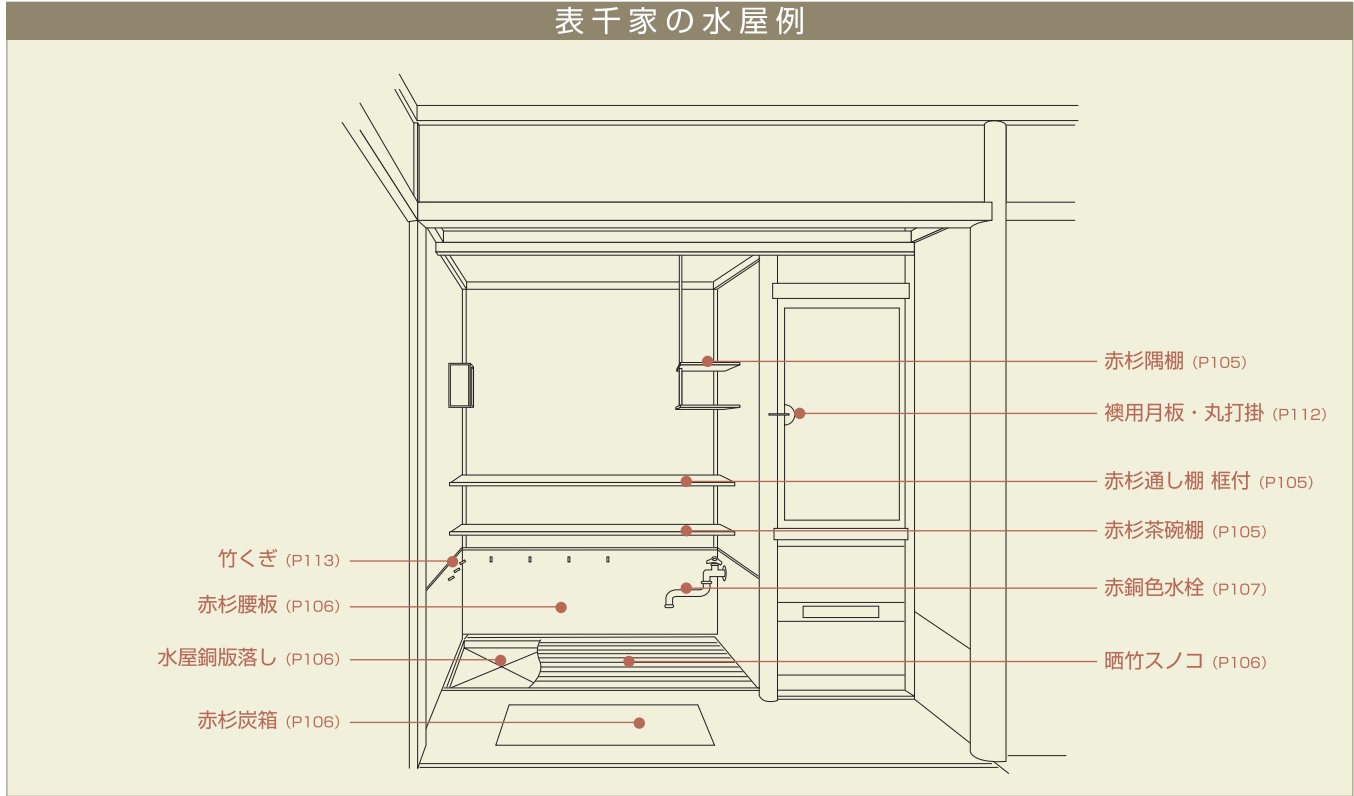

裏千家の水屋例

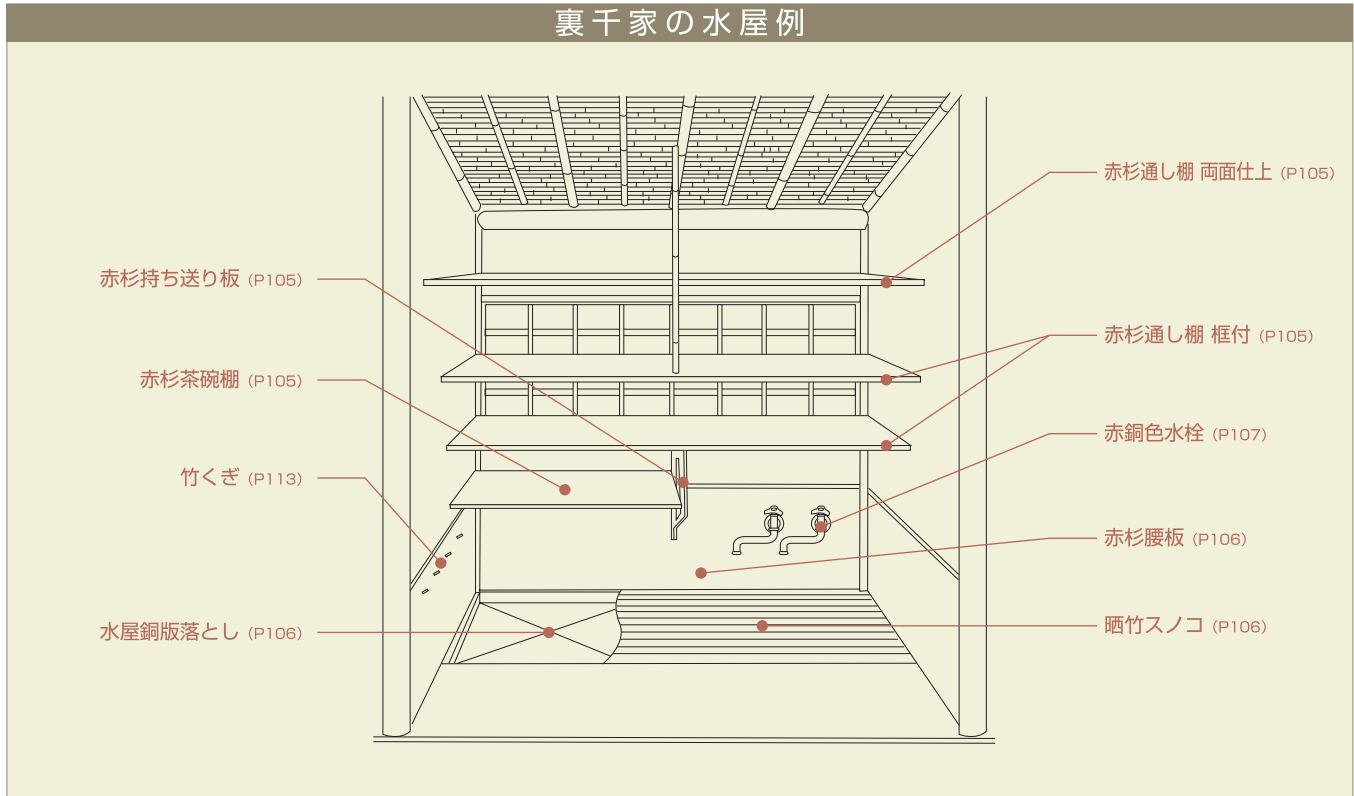

# 茶道具・茶器

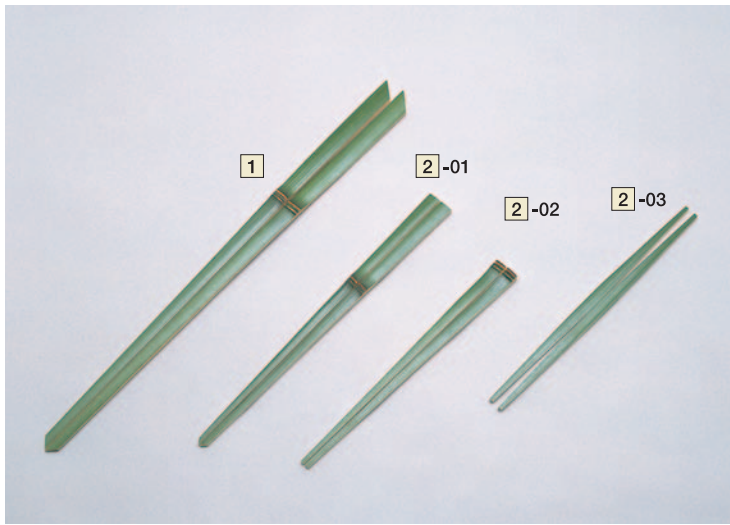

1 あおだけちりばし  
**青竹チリ箸**  
茶室露地にあるチリ穴に用いる。

品番YQ	寸法/mm	単価
001		
01	427×16(元)×8(先)	4,500

2 あおだけし  
**青竹箸**  
茶懐石に用いる。

品番YQ	寸法/mm	単価
002		
01	中節 282×9(元)×3(先)	4,500
02	天節 227×11(元)×3(先)	
03	両細 242×9(中央)×3(先)	



1 はいぶき  
**灰吹**

品番YQ	直径×高さ/mm	入数	単価
003			
01	45~48×136	1	5,800

2 たけふたおき  
**竹蓋置**

品番YQ	高さ/mm	入数	単価
004			
01	55	1	7,200

# 茶室用ほうき

1 ほんわらびほうき  
**本蕨箒**  
茶室露地にかけるホウキ。実用ではなく飾り用。

品番YQ	入数	単価
005		
01	表千家用 1	300,000
02	裏千家用 1	

2 しゆるなわほうき  
**シュロ縄箒**  
茶室露地にかけるホウキ。実用ではなく飾り用。

品番YQ	入数	単価
006		
01	表千家用 1	135,000
02	裏千家用 1	

3 しゆるほうき  
**シュロ箒**  
シュロの青葉を5枚束ねて青竹に結び、腰掛待合にかけておく。

品番YQ	入数	単価
007		
01	表千家用 1	45,000
02	裏千家用 1	



# 数寄屋金物

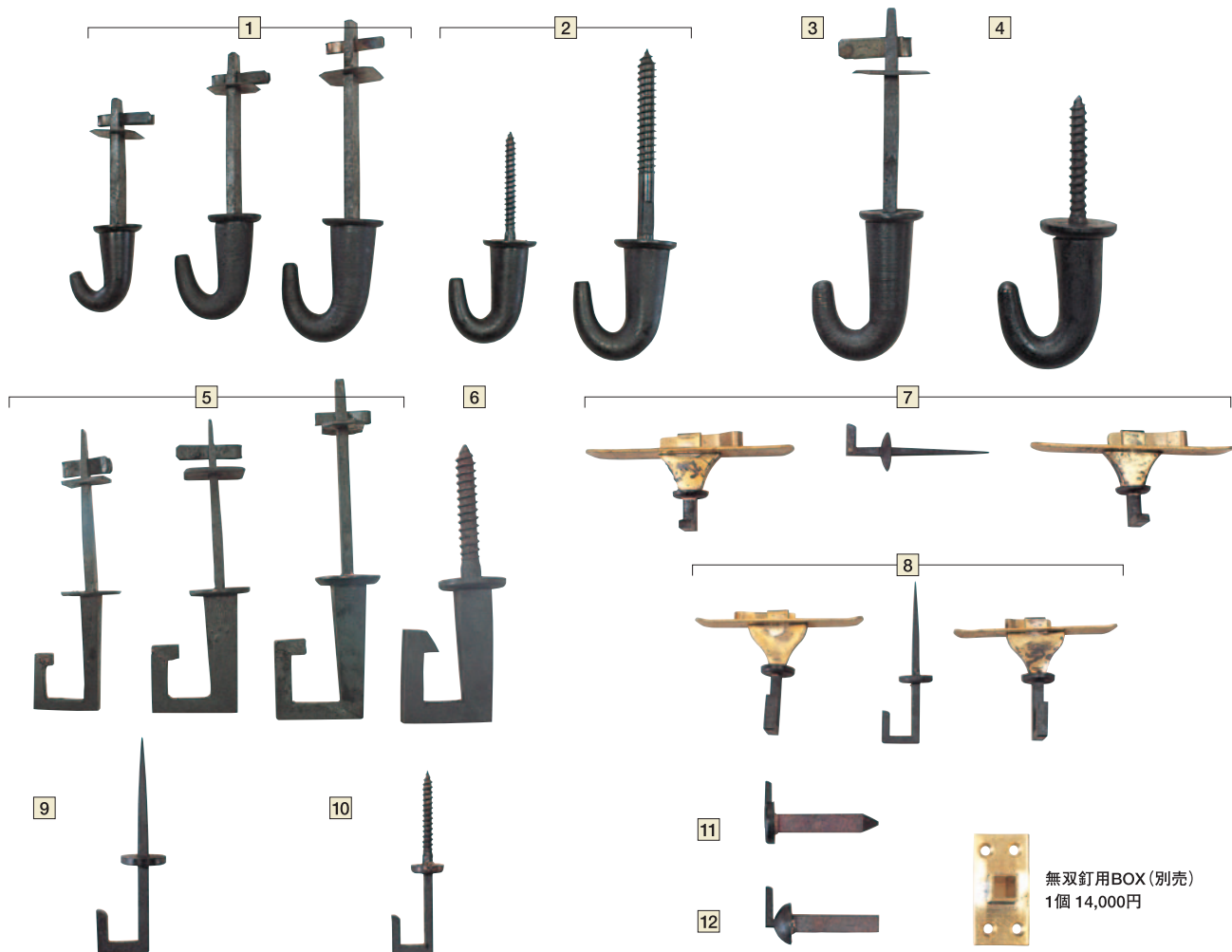

無双釘用BOX (別売)  
1個 14,000円

ほんちゃしつ かまひるくぎせんざし

### 1 本茶室 釜蛭釘栓差

品番YP	寸法/mm	入数	単価	備考
001	12 (4.5畳用)	1	20,550	上品
02	15 (6畳用)	1	22,230	上品
03	18 (8~10畳用)	1	25,050	上品
04	15 (6畳用)	1	12,500	並品
05	18 (8~10畳用)	1	18,000	並品

ほんちゃしつ かまひるくぎねじあし

### 2 本茶室 釜蛭釘捻足

品番YP	寸法/mm	入数	単価	備考
001	15	1	18,990	上品
02	18	1	31,000	上品
03	15	1	12,500	並品
04	18	1	18,000	並品

ほんちゃしつ かまひるくぎせんざし

### 3 本茶室 花蛭釘栓差

床天井釣り花生用

品番YP	寸法	入数	単価	備考
003				
01	—	1	18,990	上品
02	—	1	6,600	並品

ほんちゃしつ ほなひるくぎねじあし

### 4 本茶室 花蛭釘捻足

床天井釣り花生用

品番YP	寸法	入数	単価	備考
004				
01	—	1	16,050	上品
02	—	1	4,000	並品

ほんちゃしつ いなすまくぎせんざし

### 5 本茶室 稲妻釘栓差

かん鐘釣り、どら釣り

品番YP	寸法	入数	単価
005			
01	小	1	53,400
02	中	1	61,500
03	大	1	61,650

ほんちゃしつ いなすまくぎねじあし

### 6 本茶室 稲妻釘捻足

かん鐘釣り、どら釣り

品番YP	寸法	入数	単価
006			
01	—	1	52,500

ほんちゃしつ いちじゅうさんぶくつし

### 7 本茶室 一重三福対

床の軸掛に使う、雲板に入れる

品番YP	寸法	入数	単価
007			
01	—	1	55,440

ほんちゃしつ にじゅうさんぶくつし

### 8 本茶室 二重三福対

床の軸掛に使う、廻り縁に入れる

品番YP	寸法	入数	単価	備考
008				
01	—	1	62,700	上品
02	—	1	13,800	並品

ほんちゃしつ にじゅうおれくぎざつきうちこみ

### 9 本茶室 二重折釘座付打込

床の軸掛用、廻り縁の下場に打つ

品番YP	寸法	入数	単価
009			
01	—	1	14,940

ほんちゃしつ にじゅうおれくぎざつきねじあし

### 10 本茶室 二重折釘座付捻足

床の軸掛用、廻り縁の下場に打つ

品番YP	寸法	入数	単価
010			
01	大	1	14,940

ほんちゃしつ むそうくぎ (しずみ)

### 11 本茶室 無双釘 (沈)

床壁中花生用 (裏千家)

品番YP	寸法	入数	単価	備考
011				
01	—	1	17,160	上品
02	—	1	6,700	並品

ほんちゃしつ むそうくぎ (うき)

### 12 本茶室 無双釘 (浮)

床壁中花生用 (表千家)

品番YP	寸法	入数	単価
012			
01	—	1	17,160



ほんちゃしつ なかくぎあしなが

**1 本茶室 中釘足長**

床雲板軸掛用 (表干家)

品番YP	寸法	入数	単価
013			
01	太口	1	19,130

ほんちゃしつ なかくぎ

**2 本茶室 中釘**

床雲板軸掛用

品番YP	寸法	入数	単価
014			
01	—	1	12,900

ほんちゃしつ やなぎくぎひらざ

**3 本茶室 柳釘平座**

床中奥隅柳花生用

品番YP	寸法	入数	単価
015			
01	—	1	12,900

ほんちゃしつ やなぎくぎすみよう

**4 本茶室 柳釘隅用**

床中奥隅柳花生用

品番YP	寸法	入数	単価	備考
016				
01	—	1	12,900	上品
02	—	1	5,500	並品

ほんちゃしつ はないけくぎ

**5 本茶室 花生釘**

床柱の花生用

品番YP	寸法	入数	単価
017			
01	細口	1	12,900

ほんちゃしつ はないけくぎ まるみよう

**6 本茶室 花生釘 丸味用**

床柱の花生用

品番YP	寸法	入数	単価	備考
018				
01	—	1	14,940	上品
02	—	1	6,600	並品

ほんちゃしつ あさがおくぎわりあし

**7 本茶室 朝顔釘割足**

下地窓に花生一輪差し用

品番YP	寸法	入数	単価
019			
01	—	1	18,990

ほんちゃしつ おとしがけくぎ

**8 本茶室 落掛釘**

床の前の落し掛一輪差し用

品番YP	寸法	入数	単価
020			
01	本式	1	17,100

ほんちゃしつ まめおれくぎ

**9 本茶室 豆折釘**

雑物掛落し掛宗匠に依り使う

品番YP	寸法	入数	単価
021			
01	—	1	19,000

ほんちゃしつ ふくろくぎ

**10 本茶室 袋釘**

床中柱につけ袋を掛ける

品番YP	寸法	入数	単価
022			
01	—	1	5,610

ほんちゃしつ おれくぎ

**11 本茶室 折釘**

簾釣り用

品番YP	寸法/mm	入数	単価
023			
01	30	1	1,620
02	36	1	1,620

ほんちゃしつ ほたるくぎざつき

**12 本茶室 蛍釘座付**

席の外廻り簾釣り

品番YP	寸法	入数	単価
024			
01	—	1	8,850

ほんちゃしつ ほたるくぎざなし

**13 本茶室 蛍釘座なし**

席の外廻り簾釣り

品番YP	寸法	入数	単価
025			
01	—	1	6,900

ほんちゃしつ がくかけようくぎ

**14 本茶室 額掛用釘**

茶席用、額掛用

品番YP	寸法	入数	単価
026			
01	小	1	9,560
02	大	1	10,700

ほんちゃしつ おれくぎ

**11 本茶室 折釘**

簾釣り用

品番YP	寸法/mm	入数	単価
023			
01	30	1	1,620
02	36	1	1,620

簾釣り、ほつき掛、等

品番YP	寸法/mm	入数	単価
03	45	1	1,800

掛障子、掛戸用

品番YP	寸法/mm	入数	単価
04	54	1	2,610
05	60	1	2,610

屋根鴨居の変額板受け用

品番YP	寸法/mm	入数	単価
06	75	1	3,420
07	90	1	8,460

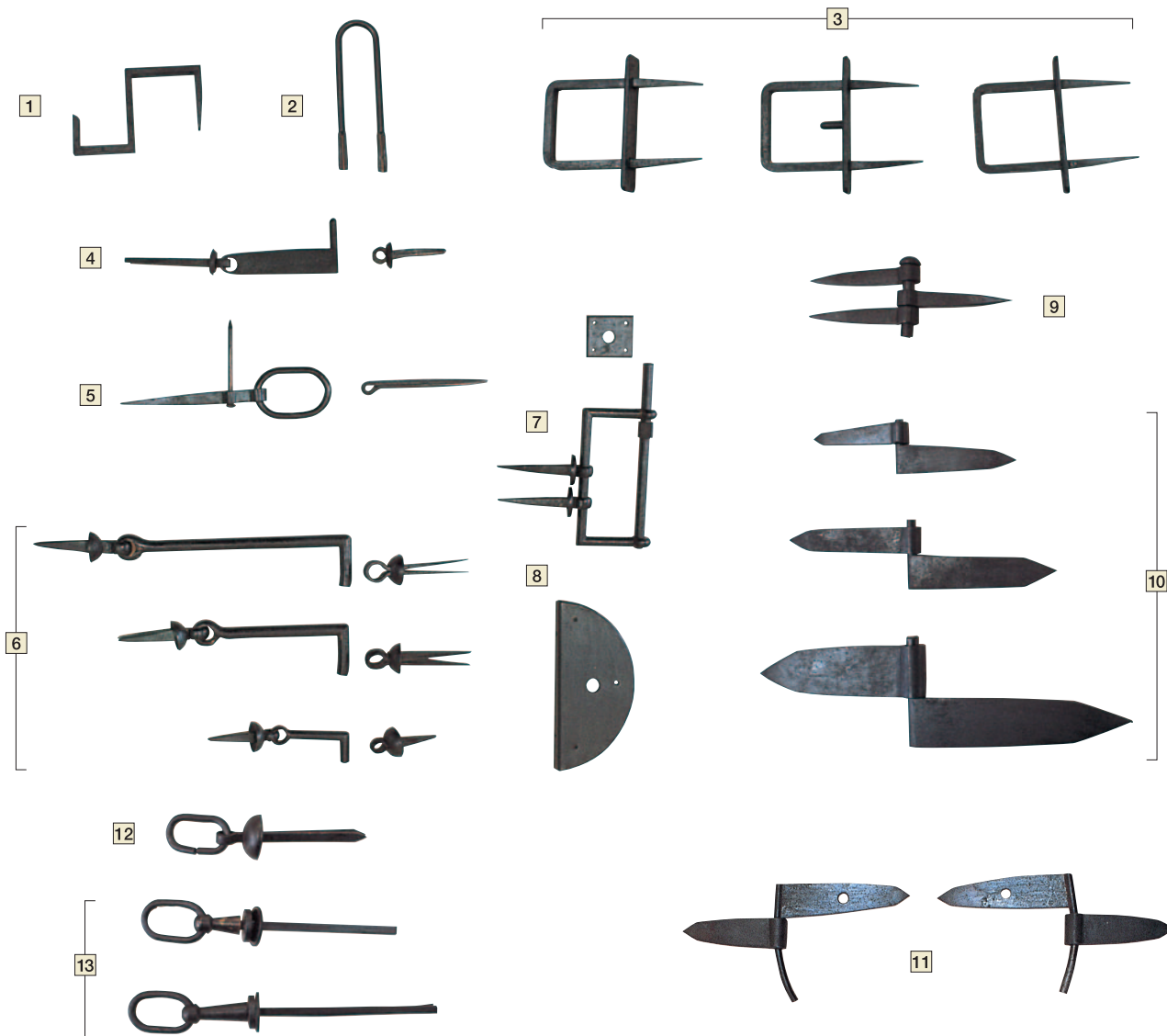

ほんちゃしつ すだれびょうぶはないけくぎ

**1 本茶室 簾屏風花生釘**

葎屏風用、花生用

品番YP	寸法	入数	単価
027			
01	—	1	10,950

ほんちゃしつ はなくざわりあし

**2 本茶室 花釘割足**

席の窓外より掛戸釣り用

品番YP	寸法	入数	単価
028			
01	—	1	6,900

ほんちゃしつ かんぬき

**3 本茶室 貫抜**

中門扉の裏側用

品番YP	寸法/mm	入数	単価
029			
01	27(3ヶ1組)	1	49,350

ほんちゃしつ ひらうちかけ

**4 本茶室 平打掛**

枝折戸用締り

品番YP	寸法/mm	入数	単価
030			
01	45	1	10,950

ほんちゃしつ こぼんわかけくぎ

**5 本茶室 小判輪掛釘**

掛戸の締り

品番YP	寸法	入数	単価
031			
01	—	1	8,850

ほんちゃしつ まるうちかけ

**6 本茶室 丸打掛**

茶室にじり口の戸締り用

品番YP	寸法/mm	入数	単価
032			
01	90	1	23,040
02	75	1	19,700
03	60	1	17,160
04	45	1	15,090

ほんちゃしつ えっちゅうころろまころろ

**7 本茶室 越中ころろ馬ころろ**

引違い戸

品番YP	寸法	入数	単価
033			
01	—	1	39,000

ほんちゃしつ ふすまようほんげつばん

**8 本茶室 襖用半月板**

襖戸の打掛の座、襖が傷つかないように

品番YP	寸法	入数	単価
034			
01	—	1	10,200

ほんちゃしつ みつぽまるみょう

**9 本茶室 三ツ坪丸味用**

戸襖一枚戸、肘坪用

品番YP	寸法	入数	単価
035			
01	2個1組	1組	30,000

ほんちゃしつ ひじつぽ

**10 本茶室 肘坪**

掛戸の締り他

品番YP	寸法	入数	単価
036			
01	小	1	29,100
02	中	1	33,150
03	大	1	39,450

ほんちゃしつ しぎのはし

**11 本茶室 しぎのはし**

突き上げ窓天井並び横窓用棒先使用

品番YP	寸法	入数	単価
037			
01	—	1組	16,950

わたぶきはなかくざなし

**12 綿ぶき花籠 くざなし**

生花筒に使用

品番YP	寸法	入数	単価
038			
01	—	1	8,850

わたぶきはなかくざいり

**13 綿ぶき花籠 くざいり**

品番YP	寸法	入数	単価
039			
01	短	1	15,000
02	長	1	15,000



てつかしらまきくぎ  
**1 鉄頭巻釘**

水屋竹すのこに使用、にじり口戸板に打つ

品番YP	寸法/mm	入数	単価/1本
040			
01	18	100	195
02	24	100	195
03	30	100	206
04	36	100	223

丸竹窓、天井他使用場所多くあり

05	42	100	255
06	48	100	269
07	54	100	309
08	60	100	346

※バラ売りは3割高

たけくぎ  
**5 竹釘**

床中雲板軸掛用

品番YP	寸法	入数	単価/1本
044			
01	軸用	100	450

水屋、杓、その他の入用品掛ける

02	水屋用	100	450
----	-----	-----	-----

※バラ売りは3割高

てつあいくぎ  
**2 鉄合釘**

床板など合せ、次板使用 各種寸法有

品番YP	寸法/mm	入数	単価/1本
041			
01	90	100	1,200
02	75	100	930
03	60	100	410
04	54	100	380
05	48	100	360
06	42	100	340
07	36	100	320
08	30	100	260
09	24	100	260
10	15	100	230

※バラ売りは3割高

てつまきがしらくぎ にじりくちじょうげかまちどめ  
**3 鉄巻頭釘 にじり口上下柵止め**

連子窓の竹及び濡れ縁水屋用、天井用

品番YP	寸法/mm	入数	単価/1本
042			
01	18	100	246
02	24	100	246
03	30	100	246
04	36	100	260
05	42	100	269
06	48	100	278
07	54	100	317
08	60	100	354
09	75	100	658
10	90	100	781
11	105	100	912

※バラ売りは3割高

てつかいおれくぎ  
**4 鉄替折釘**

犬矢来、焼板、高塙、丸竹、半割竹の木賊張使

品番YP	寸法/mm	入数	単価/1本
043			
01	24	100	160
02	30	100	160
03	36	100	160
04	45	100	166
05	54	100	197
06	60	100	223
07	75	100	429
08	90	100	727

※バラ売りは3割高



ざはりはんしょうしゅもくつきごくじょう  
**砂張利半鐘 撞木付 極上**

客の待合又は床脇に下げる

品番YP	寸法	入数	単価
045			
01	—	1	225,200



ほんちゃしつかまくさり  
**本茶室 釜くさり**

炉の上お釜釣りに使用する

品番YP	寸法	入数	単価	備考
046				
01	—	1	186,950	上品
02	—	1	26,500	並品



ほんちゃしつはなくさり  
**本茶室 花くさり**

品番YP	寸法	入数	単価	備考
047				
01	—	1	48,000	上品
02	—	1	7,600	並品

■広間に使われる役金物

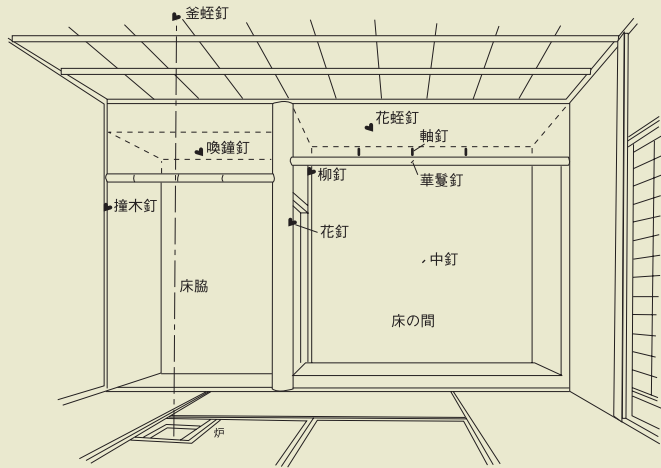

■小間に使われる役金物

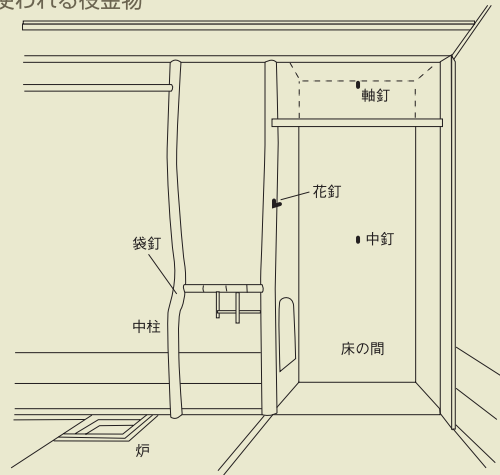

■水屋の役金物

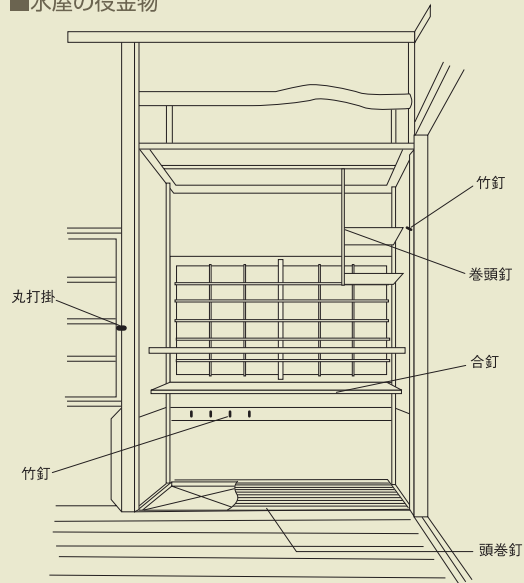

■花蛭釘 [YP-003~004]

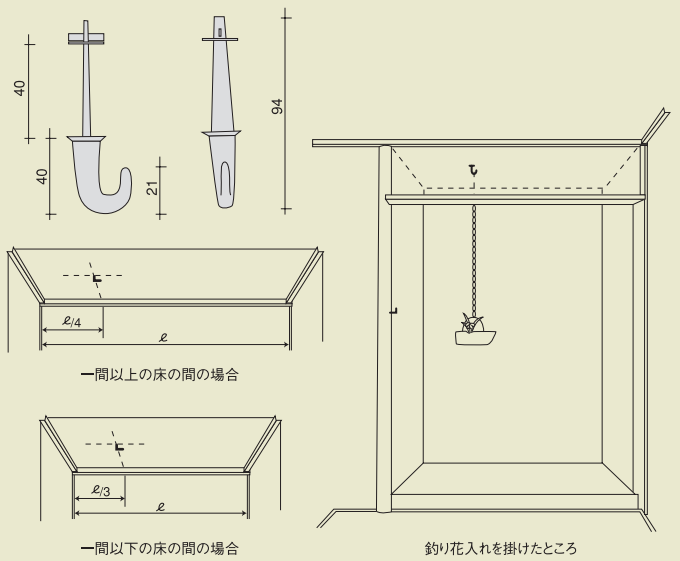

■釜蛭釘 [YP-001~002]

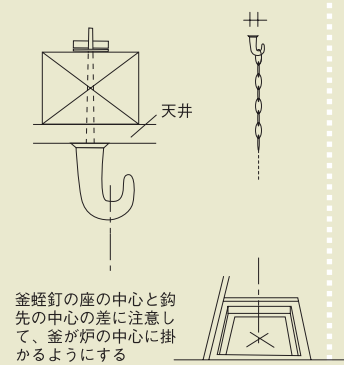
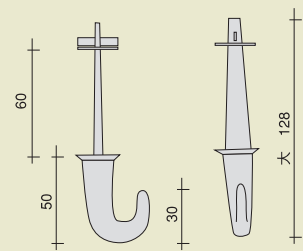

■一重折三福対釘 [YP-007]

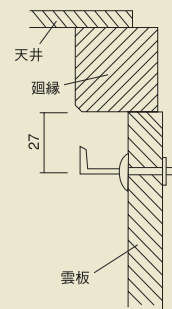
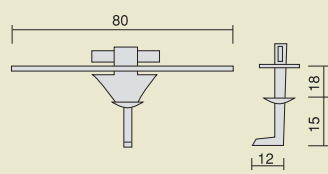

■二重折三福対釘 [YP-008]

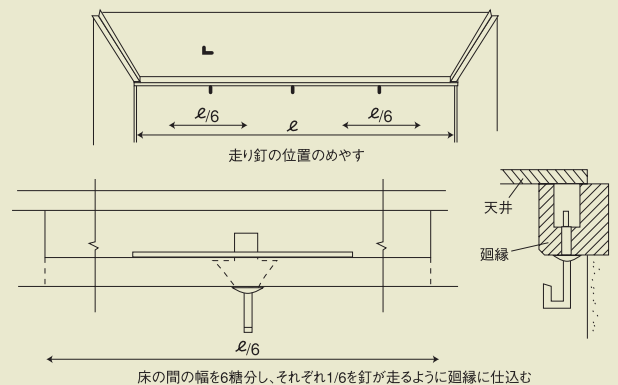
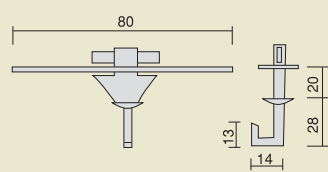

■花生釘 [YP-017~018]

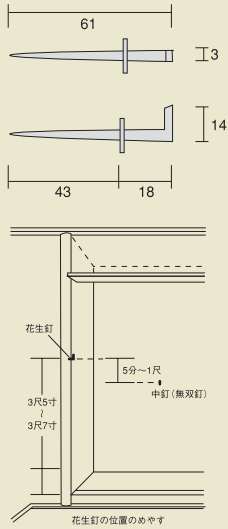

■床の間正面壁に打つ中釘 (無双釘)

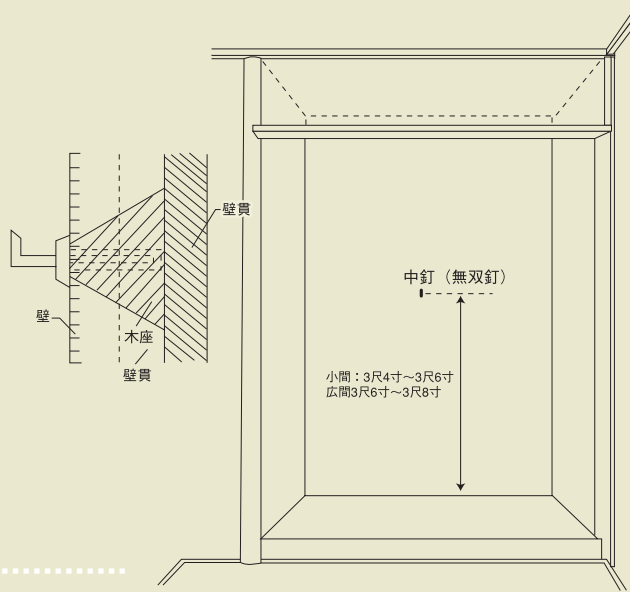

■無双釘(平沈) [YP-011]

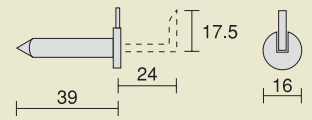

無双釘(平沈)。裏千家に多い

■無双釘(丸浮) [YP-012]

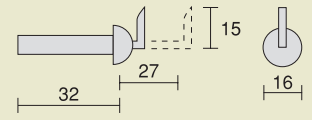

無双釘(丸浮)。表千家に多い

■中釘足長 [YP-013]

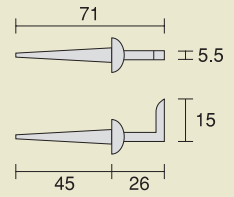

中釘用折釘。表千家にある

■柳釘 [YP-015~016]

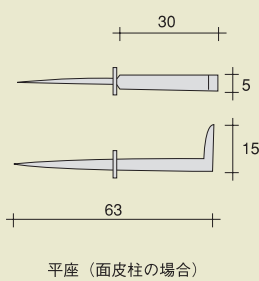

平座 (面皮柱の場合)

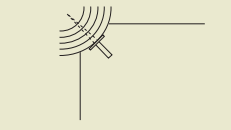

榻子柱に打たれた座付き柳釘。隅柱が丸太や面皮のとき (平座)

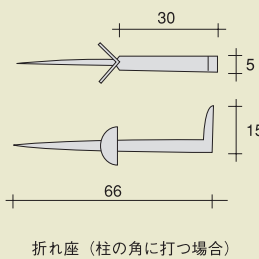

折れ座 (柱の角に打つ場合)

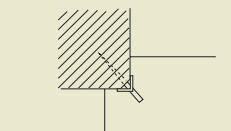

角柱に打たれた座なしの柳釘。隅柱が角材のとき (座なしか隅座)

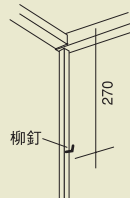

柳釘

■小間の中柱と釣棚に打つ釘

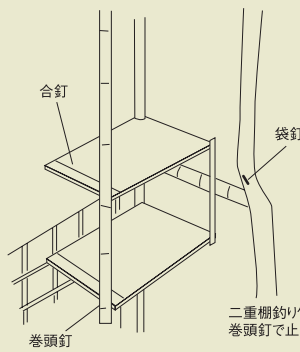

■袋釘 [YP-022]

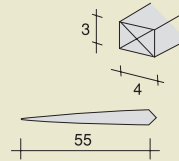

■落掛釘 [YP-020]

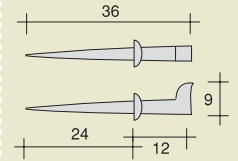

■朝顔釘 [YP-019]

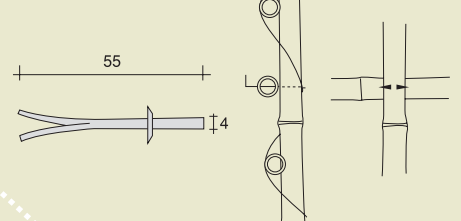

下地窓に割れ足でとめた朝顔釘

■丸打掛 [YP-032-03]

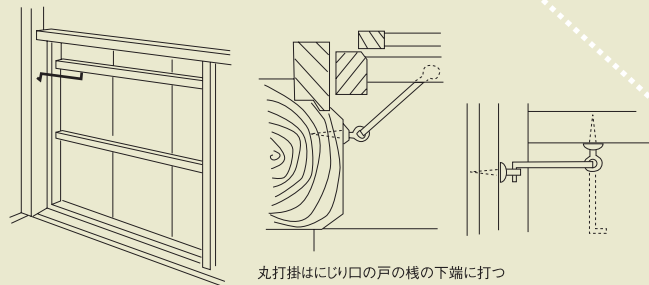
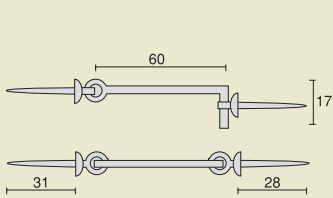

丸打掛はにじり口の戸の棧の下端に打つ

■稲妻釘 [YP-005~006]

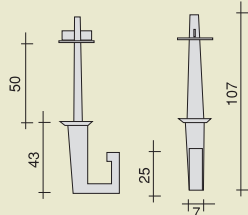

■しぎのはし [YP-037]

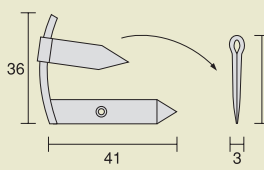

■門金物 [YP-029]

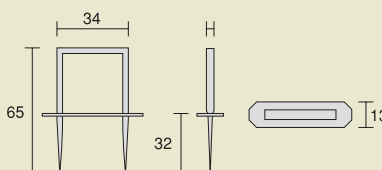

■水屋用竹釘釘 [YP-044-02]

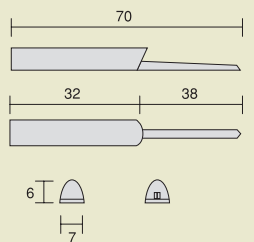



■ 特選近江葎 YR-004 p.119



■ 赤杉粹美六葎入(別注品) YS-003 p.134



■ 木すだれ YR-060 p.126



■ 煤矢竹すだれ 別注品



■ 人工燻煙煤竹ワイヤー通し 別注品

# すだれシリーズ

すだれ

インテリア 木すだれ

インテリア 竹すだれ

お座敷用京すだれ

神社仏閣用すだれ

夏障子

障子中



■ 霞す内地産 YR-035 p.122



■ 花田 YR-087 p.133

## すだれ

■ 特選近江葎節止 YR-003 p.119

## 葎すだれ



みがきよしかわりあみ

## 磨葎変編

品番YR	幅×高さ/mm	入数	単価
001	955×410	1	32,600
002	955×545	1	33,500
003	955×820	1	37,900
004	955×1120	1	42,400
005	955×1640	1	46,900

※超撥水・防カビ加工承ります (P28)  
※最大幅1,800mm

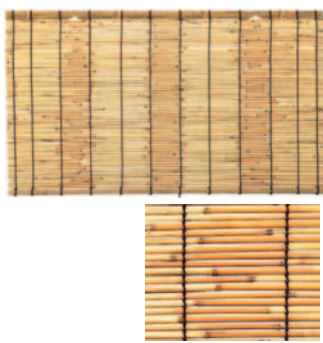

とくせん おうみよしたいじんがら

## 特選 近江葎大神柄

品番YR	幅×高さ/mm	入数	単価
001	955×410	1	28,200
002	955×545	1	29,000
003	955×820	1	33,500
004	955×1120	1	37,900
005	955×1640	1	42,400

※超撥水・防カビ加工承ります (P28)  
※最大幅1,000mm



とくせん おうみよしどめ

## 特選 近江葎節止

品番YR	幅×高さ/mm	入数	単価
003	955×410	1	28,200
002	955×545	1	29,000
003	955×820	1	33,500
004	955×1120	1	37,900
005	955×1640	1	42,400

※超撥水・防カビ加工承ります (P28)  
※最大幅1,100mm

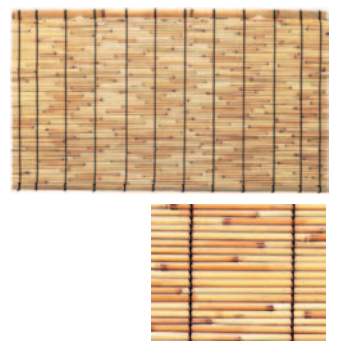

とくせん おうみよし

## 特選 近江葎

品番YR	幅×高さ/mm	入数	単価
004	955×410	1	21,600
002	955×545	1	22,300
003	955×820	1	25,700
004	955×1120	1	29,000
005	955×1640	1	32,300

※超撥水・防カビ加工承ります (P28)  
※最大幅1,800mm



みがきよしふしどめ

## 磨葎節止

品番YR	幅×高さ/mm	入数	単価
005	955×410	1	13,500
002	955×545	1	14,100
003	955×820	1	15,600
004	955×1120	1	17,600
005	955×1640	1	19,500

※超撥水・防カビ加工承ります (P28)  
※最大幅1,800mm



みろくよし

## 美六葎

品番YR	幅×高さ/mm	入数	単価
006	955×410	1	15,000
002	955×545	1	15,600
003	955×820	1	17,800
004	955×1120	1	20,100
005	955×1640	1	22,300

※超撥水・防カビ加工承ります (P28)  
※最大幅1,800mm

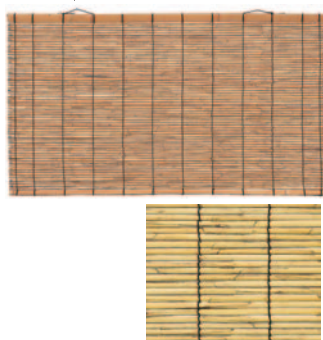

かわつきよし

## 皮付葎

品番YR	幅×高さ/mm	入数	単価
007	955×410	1	14,500
002	955×545	1	15,100
003	955×820	1	17,300
004	955×1120	1	19,500
005	955×1640	1	21,200

※超撥水・防カビ加工承ります (P28)  
※最大幅1,800mm



てんしん

## 天津

品番YR	幅×高さ/mm	入数	単価
008	955×410	1	7,300
002	955×545	1	7,900
003	955×820	1	9,200
004	955×1120	1	11,700
005	955×1640	1	12,800

※超撥水・防カビ加工承ります (P28)  
※最大幅1,800mm

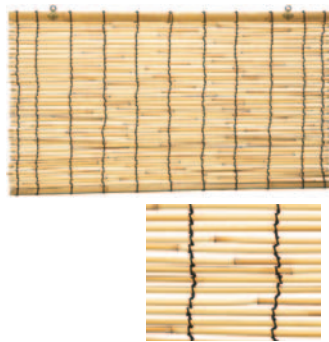
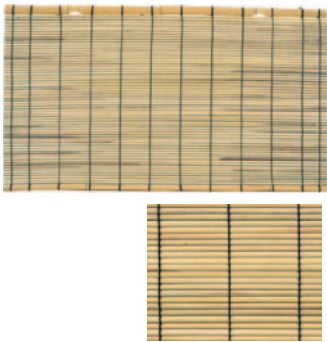

やまよし  
**山葎**

品番YR 009	幅×高さ/mm	入数	単価
01	955×410	1	9,700
02	955×545	1	10,300
03	955×820	1	11,800
04	955×1120	1	13,100
05	955×1640	1	14,500

※超撥水・防カビ加工承ります (P28)

みがきよしすかしあみ  
**磨葎透かし編**

品番YR 010	幅×高さ/mm	入数	単価
01	955×410	1	15,000
02	955×545	1	15,700
03	955×820	1	17,900
04	955×1120	1	20,100
05	955×1640	1	22,300

※超撥水・防カビ加工承ります (P28)  
※最大幅1,800mm

わこんそめよし  
**和こん染葎**

品番YR 011	幅×高さ/mm	入数	単価
01	955×410	1	15,800
02	955×545	1	16,400
03	955×820	1	18,800
04	955×1120	1	21,100
05	955×1640	1	23,500

※超撥水・防カビ加工承ります (P28)  
※最大幅1,800mm

そめよし  
**染葎**

品番YR 012	幅×高さ/mm	入数	単価
01	955×410	1	15,800
02	955×545	1	16,400
03	955×820	1	18,800
04	955×1120	1	21,100
05	955×1640	1	23,500

※超撥水・防カビ加工承ります (P28)  
※最大幅1,800mm

蒲芯すだれ

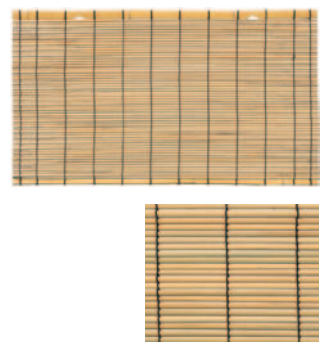

がましんかわりあみ  
**蒲芯変編**

品番YR 013	幅×高さ/mm	入数	単価
01	955×410	1	32,600
02	955×545	1	33,500
03	955×820	1	38,000
04	955×1120	1	42,400
05	955×1640	1	46,900

※超撥水・防カビ加工承ります (P28)  
※最大幅1,300mm

みがきがましん  
**磨蒲芯**

品番YR 014	幅×高さ/mm	入数	単価
01	955×410	1	21,600
02	955×545	1	22,400
03	955×820	1	25,700
04	955×1120	1	29,000
05	955×1640	1	32,400

※超撥水・防カビ加工承ります (P28)  
※最大幅1,300mm

がましん  
**蒲芯**

品番YR 015	幅×高さ/mm	入数	単価
01	955×410	1	9,800
02	955×545	1	10,300
03	955×820	1	11,800
04	955×1120	1	13,100
05	955×1640	1	14,500

※超撥水・防カビ加工承ります (P28)  
※最大幅1,300mm

がましんすかしあみ  
**蒲芯透かし編み**

品番YR 016	幅×高さ/mm	入数	単価
01	955×410	1	13,500
02	955×545	1	14,100
03	955×820	1	16,100
04	955×1120	1	18,100
05	955×1640	1	20,100

※超撥水・防カビ加工承ります (P28)  
※最大幅1,300mm



わこんがましんかわりあみ  
**和こん蒲芯変編**

品番YR 088	幅×高さ/mm	入数	単価
01	955×410	1	32,600
02	955×545	1	33,500
03	955×820	1	38,000
04	955×1120	1	42,400
05	955×1640	1	46,900

※超撥水・防カビ加工承ります (P28)  
※最大幅1,300mm



■代紋 YR-019 p.121



■ 特選近江葎 YR-004 p.119

## 萩すだれ

だいほぎかわりあみ  
代萩変編

品番YR	幅×高さ/mm	入数	単価
017			
01	955×410	1	32,600
02	955×545	1	33,500
03	955×820	1	38,000
04	955×1120	1	42,400
05	955×1640	1	46,900

※超撥水・防カビ加工承ります (P28)  
※最大幅1,800mm

めほぎ  
女萩

品番YR	幅×高さ/mm	入数	単価
018			
01	955×410	1	65,600
02	955×545	1	67,000
03	955×820	1	77,000
04	955×1120	1	87,000
05	955×1640	1	96,000

※超撥水・防カビ加工承ります (P28)  
※最大幅1,100mm

だいほぎ  
代萩

品番YR	幅×高さ/mm	入数	単価
019			
01	955×410	1	9,800
02	955×545	1	10,300
03	955×820	1	11,700
04	955×1120	1	13,100
05	955×1640	1	14,500

※超撥水・防カビ加工承ります (P28)  
※最大幅1,800mm

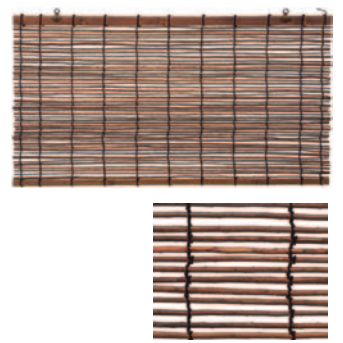
だいほぎすかしあみ  
代萩透かし編

品番YR	幅×高さ/mm	入数	単価
020			
01	955×410	1	13,500
02	955×545	1	14,100
03	955×820	1	16,100
04	955×1120	1	18,100
05	955×1640	1	20,100

※超撥水・防カビ加工承ります (P28)  
※最大幅1,800mm

## 竹すだれ

たけひご  
竹ヒゴ

品番YR	幅×高さ/mm	入数	単価
021			
01	955×410	1	12,700
02	955×545	1	13,200
03	955×820	1	15,200
04	955×1120	1	17,100
05	955×1640	1	19,000

※撥水・防カビ加工承ります (P28)  
※防炎加工承ります  
※最大材料幅1,900mm

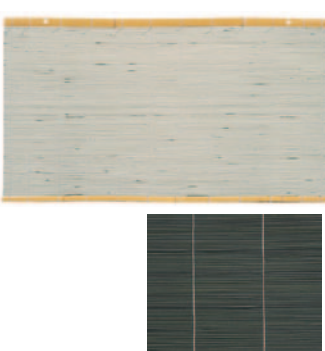
そめたけひごみどり  
染竹ヒゴ緑

品番YR	幅×高さ/mm	入数	単価
022			
01	955×410	1	20,400
02	955×545	1	21,100
03	955×820	1	24,100
04	955×1120	1	27,100
05	955×1640	1	30,200

※超撥水・防カビ加工承ります (P28)  
※最大幅1,900mm

そめたけひごくろ  
染竹ヒゴ黒

品番YR	幅×高さ/mm	入数	単価
023			
01	955×410	1	20,400
02	955×545	1	21,100
03	955×820	1	24,100
04	955×1120	1	27,100
05	955×1640	1	30,200

※超撥水・防カビ加工承ります (P28)  
※最大幅1,900mm

そめたけひごすず  
染竹ヒゴ煤

品番YR	幅×高さ/mm	入数	単価
024			
01	955×410	1	15,800
02	955×545	1	16,400
03	955×820	1	18,800
04	955×1120	1	21,100
05	955×1640	1	23,500

※超撥水・防カビ加工承ります (P28)  
※最大幅1,900mm



かわつきかくひごいっぽんがえし  
皮付角ヒゴ一本返し

品番YR 025	幅×高さ/mm	入数	単価
01	955×410	1	19,500
02	955×545	1	20,100
03	955×820	1	23,500
04	955×1120	1	25,700
05	955×1640	1	29,000

※超撥水・防カビ加工承ります (P28)  
※最大幅1,900mm



まるたけひごよしり  
丸竹ヒゴ葎入

品番YR 026	幅×高さ/mm	入数	単価
01	955×410	1	17,300
02	955×545	1	17,900
03	955×820	1	20,700
04	955×1120	1	23,500
05	955×1640	1	26,300

※超撥水・防カビ加工承ります (P28)  
※最大幅1,900mm



わこんたけひご  
和こん竹ヒゴ

品番YR 027	幅×高さ/mm	入数	単価
01	955×410	1	12,800
02	955×545	1	13,300
03	955×820	1	15,200
04	955×1120	1	17,100
05	955×1640	1	19,000

※撥水・防カビ加工承ります (P28)  
※防炎加工承ります ※最大幅1,900mm



わこんそめたけひごすず  
和こん染竹ヒゴ煤

品番YR 028	幅×高さ/mm	入数	単価
01	955×410	1	15,800
02	955×545	1	16,400
03	955×820	1	18,800
04	955×1120	1	21,100
05	955×1640	1	23,500

※超撥水・防カビ加工承ります (P28)  
※最大幅1,900mm

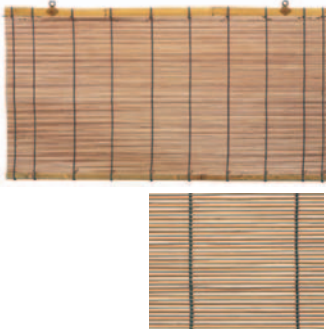

わこんやきたけひご  
和こん焼竹ヒゴ

品番YR 029	幅×高さ/mm	入数	単価
01	955×410	1	12,800
02	955×545	1	13,300
03	955×820	1	15,200
04	955×1120	1	17,100
05	955×1640	1	19,000

※超撥水・防カビ加工承ります (P28)  
※最大幅1,900mm



わこんまるやきたけひご  
和こん丸焼竹ヒゴ

品番YR 030	幅×高さ/mm	入数	単価
01	955×410	1	12,800
02	955×545	1	13,300
03	955×820	1	15,200
04	955×1120	1	17,100
05	955×1640	1	19,000

※超撥水・防カビ加工承ります (P28)  
※最大幅1,900mm



やきたけひご  
焼竹ヒゴ

品番YR 031	幅×高さ/mm	入数	単価
01	955×410	1	12,800
02	955×545	1	13,300
03	955×820	1	15,200
04	955×1120	1	17,100
05	955×1640	1	19,000

※超撥水・防カビ加工承ります (P28)  
※最大幅1,900mm



さらしだけわいやどおし  
晒竹ワイヤー通し

品番YR 032	幅×高さ/mm	入数	単価
01	955×410	1	68,900
02	955×545	1	70,300
03	955×820	1	81,500
04	955×1120	1	92,600

※撥水・防カビ加工承ります (P28)  
お問い合わせ



めだけわいやどおし  
女竹ワイヤー通し

品番YR 033	幅×高さ/mm	入数	単価
01	955×410	1	65,600
02	955×545	1	67,000
03	955×820	1	78,100
04	955×1120	1	89,300

※撥水・防カビ加工承ります (P28)  
お問い合わせ



くろちわいやどおし  
黒竹ワイヤー通し

品番YR 034	幅×高さ/mm	入数	単価
01	955×410	1	63,400
02	955×545	1	64,700
03	955×820	1	75,900
04	955×1120	1	87,000

※撥水・防カビ加工承ります (P28)  
お問い合わせ

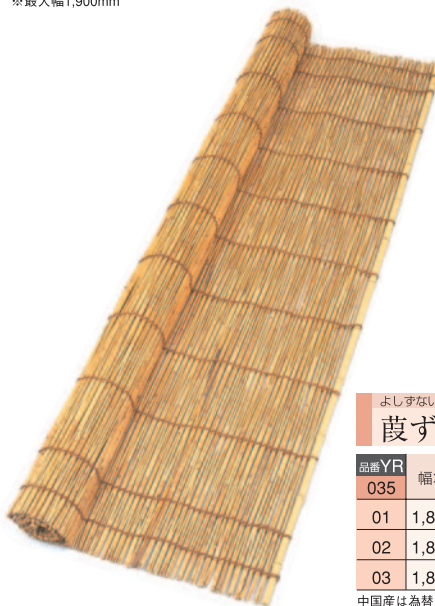

よしずないちさん  
葎ず内地産

品番YR 035	幅×高さ/mm	入数	単価
01	1,820×1,820	1	9,600
02	1,820×2,420	1	12,000
03	1,820×2,730	1	14,400

中国産は為替により変動するのでお問い合わせ下さい

金具・その他

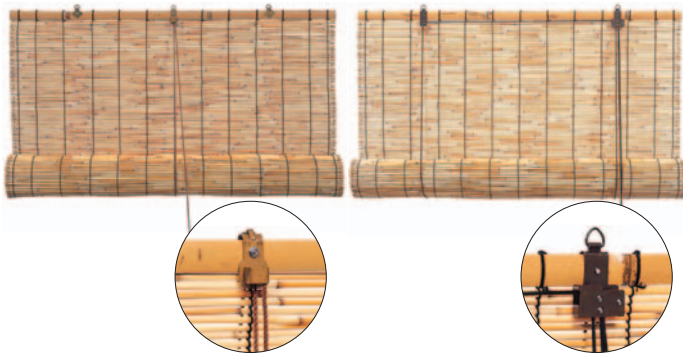

いちれんまきあげき  
**一連巻上げ器**

品番YR	入数	単価
036		
01	1	1,800

にれんまきあげき  
**二連巻上げ器**

品番YR	入数	単価
037		
01	1	5,500

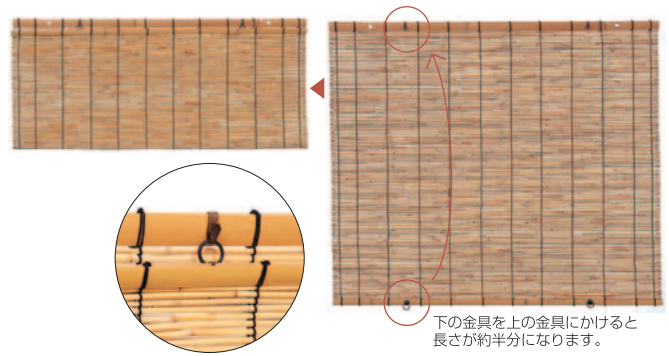

とくせん かなく  
**特選 金具**

品番YR	入数	単価
038		
01	1	10,000

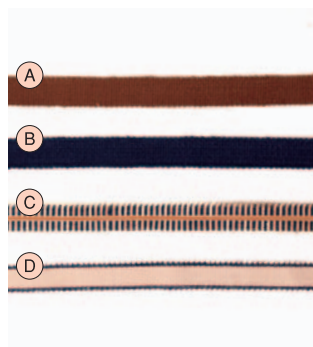

さなだひもふうたい  
**真田紐ふう帯**

品番YR	入数	単価
089		
01	1	7,800

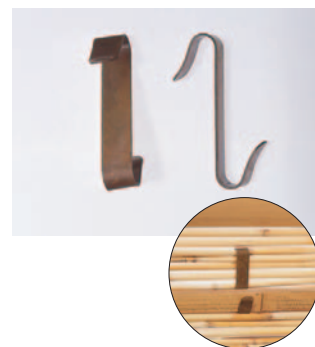
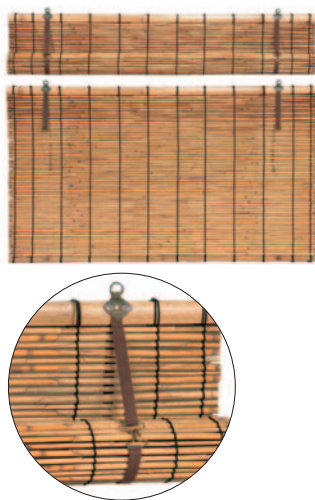

つりかなく  
**吊り金具**

品番YR	入数	単価
039		
01	10	450



とりつけかなく  
**取付金具**

品番YR	入数	単価
040		
01	—	—



はなびしかなく  
**花菱金具**

品番YR	入数	単価
041		
01	—	—

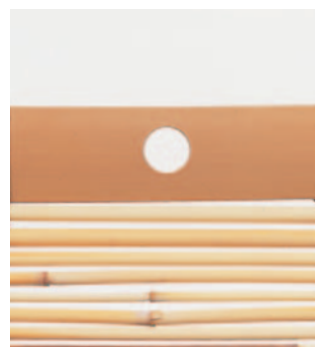

まるあな  
**丸穴**

品番YR	入数	単価
042		
01	—	—



さかさき  
**盃**

品番YR	入数	単価
043		
01	—	—



ひも  
**紐**

品番YR	入数	単価
044		
01	—	—



いちまいざん  
一枚棧

品番YR	入数	単価
045	—	—
01	—	—



にまいあわせざん  
二枚合せ棧

品番YR	入数	単価
046	—	1,000UP
01	—	—



ざん  
棧

品番YR	入数	単価
047	—	—
01	—	—

1 染煤竹 2 錆竹 3 晒竹

**超撥水・防カビ加工**  
軒吊りすだれを雨風から守ります。詳しくはP28をご覧ください。



■ 磨葎節止 YR-005 p.119



# インテリア 木すだれ

■木すだれ YR-059 p.126

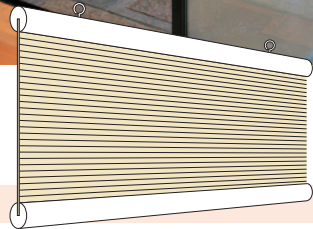

Aタイプ						
幅/mm	200~600	~900	~1,200	~1,500	~1,800	
高さ/mm						
200~1,000	25,500	28,000	36,000	43,000	50,000	
~1,200	29,000	33,000	41,000	50,000	58,000	
~1,400	34,000	37,000	47,000	56,000	65,000	
~1,600	38,000	41,500	52,000	62,000	73,000	
~1,800	42,000	46,000	57,500	69,000	80,000	
~2,000	46,000	51,000	63,000	76,000	88,000	

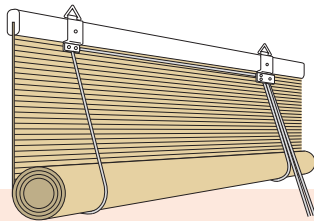

Bタイプ						
幅/mm	200~600	~900	~1,200	~1,500	~1,800	
高さ/mm						
200~1,000	28,000	31,000	40,000	47,000	54,000	
~1,200	32,000	35,000	46,000	54,000	62,000	
~1,400	36,000	39,000	51,000	60,000	70,000	
~1,600	40,000	46,000	56,000	67,000	77,000	
~1,800	47,000	51,000	62,000	73,000	85,000	
~2,000	51,000	55,500	67,000	80,000	93,000	

巻き上げ方法はシングルとダブルの2タイプございます。  
 □の枠内は、シングル巻き上げ機になります。

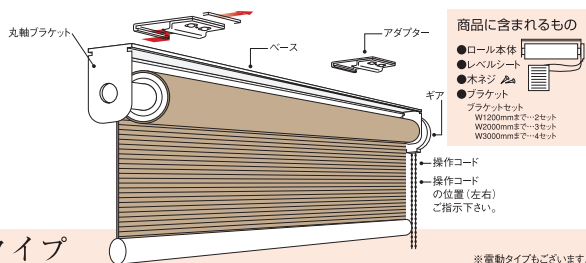

商品に含まれるもの

- ロール本体
- レベリングシート
- 木ネジ 2本
- ブラケット
- ブラケットセット  
W1200mmまで・2セット  
W2000mmまで・3セット  
W3000mmまで・4セット

→ 操作コード  
 → 操作コードの位置(左右)ご指示下さい。

Cタイプ						
幅/mm	500~1,200	~1,600	~2,000	~2,400	~2,700	
高さ/mm						
500~1,200	117,000	138,000	160,000	180,000	197,000	
~1,600	130,000	152,000	178,000	200,000	215,000	
~2,000	143,500	170,000	198,000	225,000	240,000	
~2,400	155,000	184,000	214,000	245,000	262,000	
~2,800	168,000	198,000	232,000	266,000	282,000	
~3,000	174,000	20,500	240,000	275,000	292,000	

※電動タイプもございます。

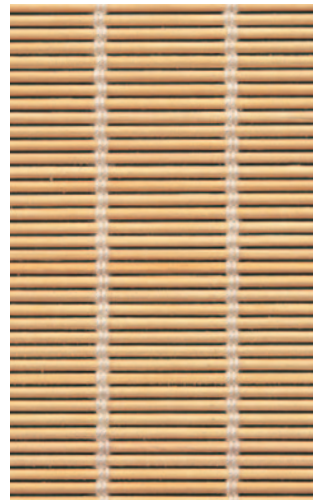

## 木すだれ

品番YR	01	色:ナチュラル 糸:ピニロン(白)
品番	048	

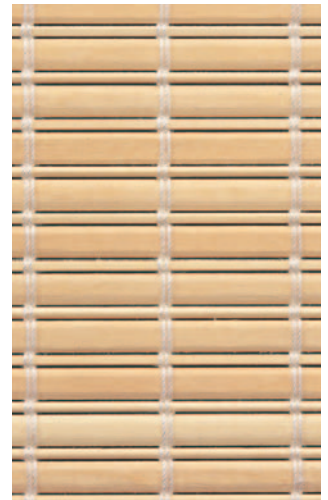

## 木すだれ

品番YR	01	色:ナチュラル 糸:ピニロン(白)
品番	049	

## 採寸方法

### ■窓枠の内側に取り付ける場合(天井付け)

製品の寸法は幅・高さとも窓枠の内側の実寸法です。

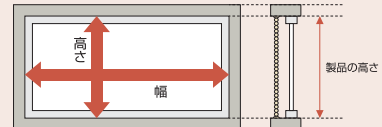

### ■窓枠の内側に取り付ける場合(正面付け)

製品の寸法は幅・高さとも窓枠の外側の実寸法です。

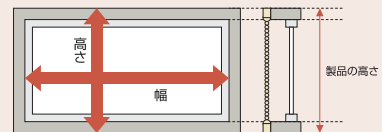

## 発注方法

- 1.仕上がり寸法(幅×高さ)にてご指示ください。(10mm単位、上図参照)
- 2.素材・編み方を次ページから選び、品番をご指示ください。
- 3.台数をご指示ください。
- 4.室内から見て操作チェーンの位置を右側か左側かご指示ください。(Cタイプのみ)

※Cタイプでの注意点

器具の都合により60mm(25mm+35mm)の幅が必要となります。

高さ/mm	直径/mm
500	50
1,000	70
1,500	80
2,000	88
2,500	100
3,000	112

## 取付方法

### 1.ブラケットを取り付けてください。

レベリングシートに合わせて各ブラケットが同じレベルになるようにブラケットを木ネジで固定してください。※スキ間ライン(15mm)のクリアランスは必ず取ってください。

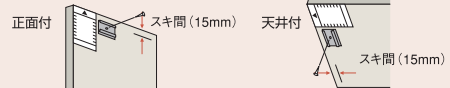

### 2.ブラケットに本体を取り付けてください。

- (A) ブラケット溝に本体のセットプレートをはめ込みます。
- (B) 本体にセット後、ストッパーをスライドさせ本体セットプレート溝の奥まで押し込み、セットビスをしめつけて本体を固定してください。





木すだれ  
品番YR 050 01 色:ナチュラル  
糸:ピニロン(白)

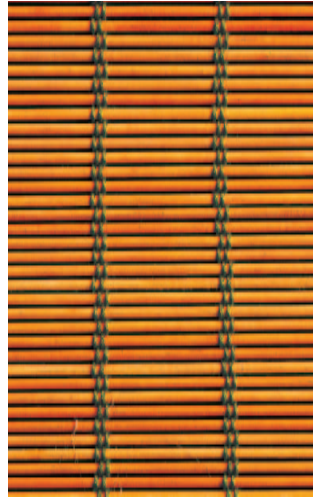

木すだれ  
品番YR 051 01 色:ナチュラル  
糸:ピニロン(うぐいす)



木すだれ  
品番YR 052 01 色:ナチュラル  
糸:ピニロン(うぐいす)



木すだれ  
品番YR 053 01 色:ナチュラル  
糸:ピニロン(うぐいす)



木すだれ  
品番YR 054 01 色:ロイヤルオーク  
糸:ピニロン(うぐいす)



木すだれ  
品番YR 055 01 色:ロイヤルオーク  
糸:ピニロン(うぐいす)



木すだれ  
品番YR 056 01 色:ロイヤルオーク  
糸:ピニロン(うぐいす)



木すだれ  
品番YR 057 01 色:オーク  
糸:ピニロン(うぐいす)



木すだれ  
品番YR 058 01 色:オーク  
糸:ピニロン(うぐいす)



木すだれ  
品番YR 059 01 色:オーク  
糸:ピニロン(うぐいす)



木すだれ  
品番YR 060 01 色:ダークオーク  
糸:ピニロン(うぐいす)



木すだれ  
品番YR 061 01 色:ダークオーク  
糸:ピニロン(うぐいす)

●別注寸法もできます。



# インテリア 竹すだれ

■ 竹すだれ YR-099 p.128

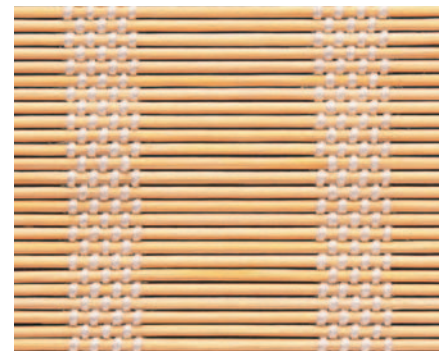

たけすだれ  
竹すだれ (Iタイプ)  
品番YR 01 材質:竹身φ1.8mm  
糸:ピニロン(白)

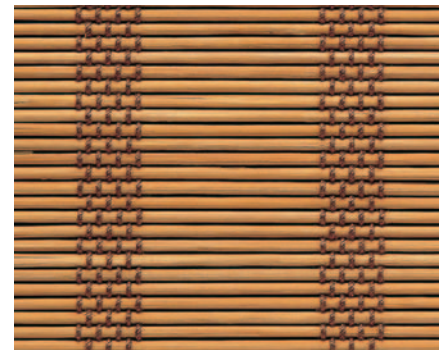

たけすだれ  
竹すだれ (Iタイプ)  
品番YR 01 材質:竹身φ1.8mm炭化  
糸:ピニロン(ブラウン)



たけすだれ  
竹すだれ (IIタイプ)  
品番YR 01 材質:竹皮φ1.5mm  
糸:ポリエステル(ブラウン)



たけすだれ  
竹すだれ (IIタイプ)  
品番YR 01 材質:竹皮φ1.5mm  
糸:ポリエステル(ブラウン)

## Iタイプ

非 防 炎 仕 様	幅/mm 下り/mm	500~900	~1,200	~1,500	~1,800	~2,000	~2,400
	~500	30,900	37,500	42,500	50,000	55,500	66,600
~1,000	32,700	42,000	46,900	53,800	59,900	72,000	
~1,500	34,800	46,700	51,300	57,700	64,200	77,200	
~2,000	36,500	51,900	56,200	61,700	68,400	82,100	
~2,500	38,600	57,500	61,600	66,200	72,900	87,400	

防 炎 仕 様	幅/mm 下り/mm	500~900	~1,200	~1,500	~1,800	~2,000	~2,400
	~500	37,200	45,200	51,200	60,000	66,600	80,000
~1,000	39,300	50,400	56,200	64,700	72,000	86,400	
~1,500	41,800	56,100	61,600	69,300	77,200	92,700	
~2,000	44,000	62,300	67,500	74,000	82,100	98,600	
~2,500	46,400	69,200	74,000	79,400	87,500	105,000	

## IIタイプ

非 防 炎 仕 様	幅/mm 下り/mm	500~900	~1,200	~1,500	~1,800	~2,000	~2,400
	~500	32,000	37,500	42,500	50,000	57,300	68,700
~1,000	34,400	42,000	46,900	53,900	63,200	75,900	
~1,500	37,200	46,700	51,300	57,700	64,300	83,400	
~2,000	39,900	51,900	56,200	61,700	75,800	91,000	
~2,500	42,500	57,600	61,600	66,200	81,500	97,900	

防 炎 仕 様	幅/mm 下り/mm	500~900	~1,200	~1,500	~1,800	~2,000	~2,400
	~500	38,400	46,400	52,700	62,000	68,700	82,600
~1,000	41,400	53,600	59,500	68,400	75,800	91,000	
~1,500	44,600	60,700	66,800	75,000	83,400	100,200	
~2,000	47,900	69,600	74,100	81,500	91,000	109,300	
~2,500	51,200	77,000	82,100	88,400	97,900	117,500	

## IIIタイプ

非 防 炎 仕 様	幅/mm 下り/mm	500~900	~1,200	~1,500	~1,800	~2,000	~2,400
	~500	33,600	36,400	47,400	54,100	58,600	55,500
~1,000	38,700	48,800	56,200	63,400	68,300	80,300	
~1,500	43,400	58,300	64,200	72,600	77,600		
~2,000	48,200	64,800	73,200	81,500			

防 炎 仕 様	幅/mm 下り/mm	500~900	~1,200	~1,500	~1,800	~2,000	~2,400
	~500	40,300	43,700	57,000	65,000	70,300	83,900
~1,000	46,400	58,600	67,500	76,000	81,900	96,400	
~1,500	52,200	69,900	77,000	87,200	93,100		
~2,000	57,900	77,800	87,700	97,900			

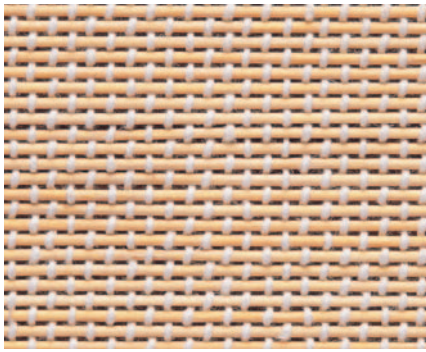

たけすだれ

竹すだれ (Ⅱタイプ)

品番YR 094 01 材質:竹皮φ1.8mm  
糸:ポリエステル(白)

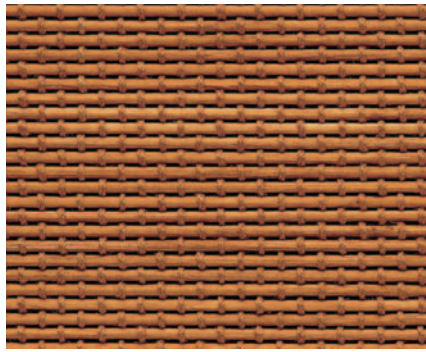

たけすだれ

竹すだれ (Ⅱタイプ)

品番YR 095 01 材質:竹皮φ1.8mm  
糸:ポリエステル(ブラウン)

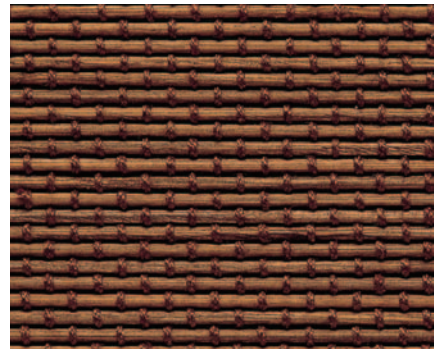

たけすだれ

竹すだれ (Ⅱタイプ)

品番YR 096 01 材質:竹皮φ1.8mm  
糸:ポリエステル(ダークブラウン)



たけすだれ

竹すだれ (Ⅱタイプ)

品番YR 097 01 材質:竹皮φ1.5mm&6.0mm  
糸:ポリエステル(ダークブラウン)



たけすだれ

竹すだれ (Ⅱタイプ)

品番YR 098 01 材質:竹皮φ1.5mm&6.0mm  
糸:ポリエステル(ブラック)



たけすだれ

竹すだれ (Ⅱタイプ)

品番YR 099 01 材質:竹皮φ1.5mm&6.0mm  
糸:ポリエステル(小豆)

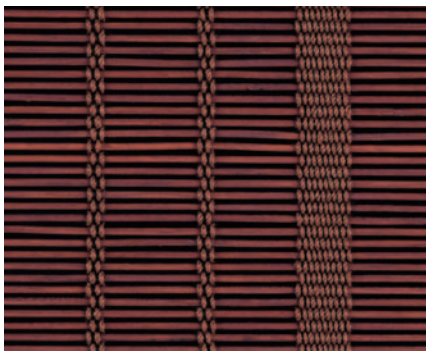

たけすだれ

竹すだれ (Ⅱタイプ)

品番YR 100 01 材質:竹皮φ1.5mm  
糸:ポリエステル(小豆)



たけすだれ

竹すだれ (Ⅱタイプ)

品番YR 101 01 材質:竹皮φ1.5mm(抹茶)&6.0(平・ブラウン)  
糸:ポリエステル(ブラック)



たけすだれ

竹すだれ (Ⅱタイプ)

品番YR 102 01 材質:天然竹12mm+竹皮φ1.5mm  
糸:ポリエステル(ブラウン)



たけすだれ

竹すだれ (Ⅲタイプ)

品番YR 103 01 材質:天然竹12mm+竹皮φ1.5mm  
糸:ポリエステル(ブラウン)

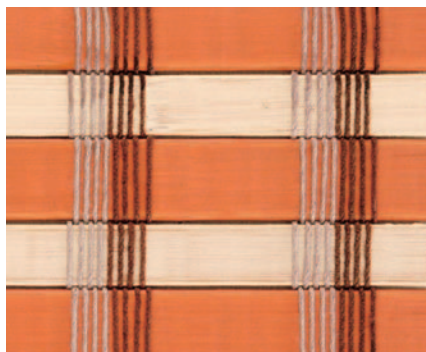

たけすだれ

竹すだれ (Ⅲタイプ)

品番YR 104 01 材質:天然竹16+12mm  
糸:ポリエステル(ブラウン・ベージュ)



たけすだれ

竹すだれ (Ⅲタイプ)

品番YR 105 01 材質:天然竹16+12mm  
糸:ポリエステル(ブラウン・ベージュ)

## 特長と構造

- ロールスクリーンの弱点である生地巻きズレを予防する巻きズレ防止板を標準で装備し、スムーズな昇降操作を可能としました。生地が伸び、安心して長期間使用できます。
- 小型メカ・フレームタイプなので取付けが簡単です。
- 2連装の際の生地間スキ間は20mmです。
- 生地高さ位置を任意に設定できるストッパーが2つ付属しています。
- 昇降操作の巻き取り音を約10%静かにしました。(当社従来比)

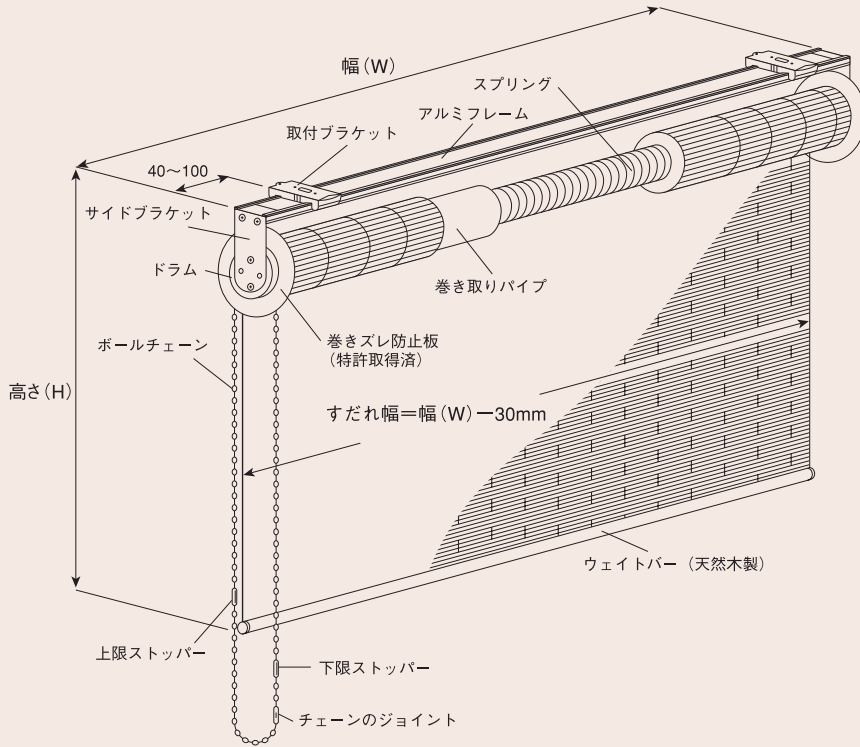

### ロールメカの側面図

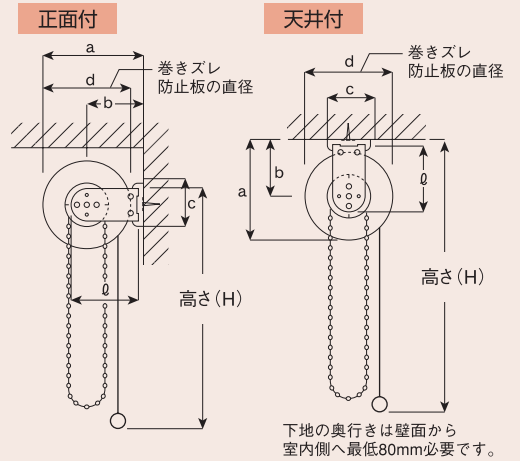

### 各部の目安寸法

製品高さ/mm	サイドブラケットの長さ	φ	a	b	c	d
500~1,250	S	73	95.5	59	58	85
1,250~2,000	M	78	103	67	58	95
2,000~2,500	L	84	123.5	70	58	107

## 採寸方法

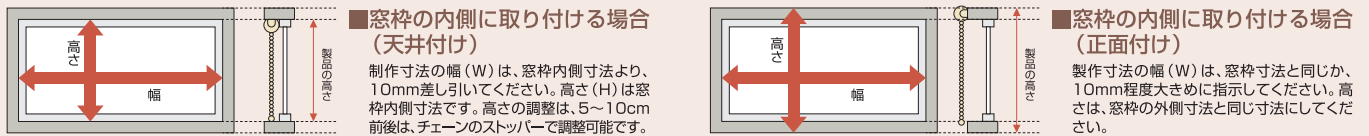

※現場を図の寸法で採寸頂き、各操作方法で製作寸法は差し引き寸法が異なりますので、ご注意の上、製作寸法をご指定ください。  
 ※天然素材のため、同じサイズで発注いただいても誤差が発生します。 ※すだれは重量により、経年変化で伸縮する場合があります。 ※温度差により生地にねじれが生じる場合があります。

## 部品色

### メカ色 (チェーン/巻きズレ防止板) (標準仕様は装備済)

特許 第3838649号取得済 ※未装備の場合は発注時にご指示ください。納品後の変更はできません。



YR-090-092-094-104

YR-091-093-095-096-097  
099-100-101-105

YR-098-102-103

### ブラケット色



### 巻径と重量の目安

幅/mm \ 高さ/mm	900	1,200	1,500	1,800	2,000	2,400	巻径
500	約1.42kg	約1.75kg	約2.10kg	約2.44kg	約3.65kg	約3.18kg	約φ56
1,000	約1.91kg	約2.45kg	約2.93kg	約3.45kg	約3.75kg	約4.50kg	約φ70
1,500	約2.40kg	約3.05kg	約3.72kg	約4.41kg	約4.85kg	約5.82kg	約φ82
2,000	約2.90kg	約3.70kg	約4.55kg	約5.39kg	約5.95kg	約7.14kg	約φ92
2,500	約3.40kg	約4.35kg	約5.37kg	約6.38kg	約7.05kg	約8.46kg	約φ100

### ボールチェーンの高さ

製品高さ/mm	高さ/mm
500	1,500
1,000	
1,500	
2,000	
2,500	2,000



■ 竹すだれ YR-100 p.128



■ 竹すだれ YR-097 p.128

## お座敷用京すだけ



こだいいつぽんがえし

## 古代一本返し

商品YR 062	幅×高さ/mm	入数	単価	備考
01	950×1,750	2	241,000	関西サイズ
02	950×300	2	120,500	間口2間
03	880×1,750	2	241,000	関東サイズ
04	880×300	2	120,500	間口2間
05	710×1,750	2	217,000	関西サイズ
06	710×300	2	108,500	間口1間半
07	650×1,750	2	217,000	関東サイズ
08	650×300	2	108,500	間口1間半

分編、朱珍縁、ヨリ房、銀古美平カギ付

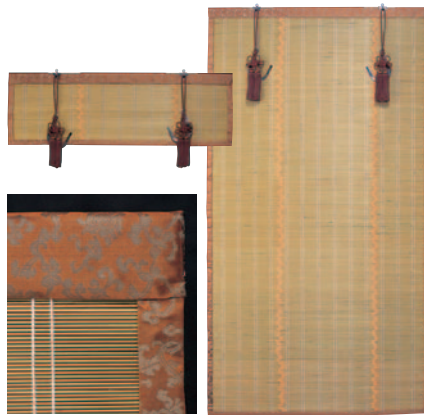

ゆうしょく

## 有職

商品YR 063	幅×高さ/mm	入数	単価	備考
01	950×1,750	2	116,000	関西サイズ
02	950×300	2	58,000	間口2間
03	880×1,750	2	116,000	関東サイズ
04	880×300	2	58,000	間口2間
05	710×1,750	2	104,400	関西サイズ
06	710×300	2	52,200	間口1間半
07	650×1,750	2	104,400	関東サイズ
08	650×300	2	52,200	間口1間半

組皮編、2分布、本ドンス縁、ヨリ房、銀古美平カギ付



じょうときわ

## 上常盤

商品YR 064	幅×高さ/mm	入数	単価	備考
01	950×1,750	2	106,400	関西サイズ
02	950×300	2	53,200	間口2間
03	880×1,750	2	106,400	関東サイズ
04	880×300	2	53,200	間口2間
05	710×1,750	2	95,800	関西サイズ
06	710×300	2	47,900	間口1間半
07	650×1,750	2	95,800	関東サイズ
08	650×300	2	47,900	間口1間半

三ツ筋、4分布、上紡縁、ヨリ房、宣徳平カギ付



しんときわ

## 新常盤

商品YR 065	幅×高さ/mm	入数	単価	備考
01	950×1,750	2	101,500	関西サイズ
02	950×300	2	50,750	間口2間
03	880×1,750	2	101,500	関東サイズ
04	880×300	2	50,750	間口2間
05	710×1,750	2	91,300	関西サイズ
06	710×300	2	45,650	間口1間半
07	650×1,750	2	91,300	関東サイズ
08	650×300	2	45,650	間口1間半

三ツ筋、4分布、上紡縁、ヨリ房、宣徳平カギ付



さざなみ

## さざ波

商品YR 066	幅×高さ/mm	入数	単価	備考
01	950×1,750	2	55,700	関西サイズ
02	950×300	2	27,850	間口2間
03	880×1,750	2	55,700	関東サイズ
04	880×300	2	27,850	間口2間
05	710×1,750	2	40,200	関西サイズ
06	710×300	2	25,100	間口1間半
07	650×1,750	2	50,200	関東サイズ
08	650×300	2	25,100	間口1間半

乱れ筋、8分布、上紡縁、ヨリ房、宣徳平カギ付

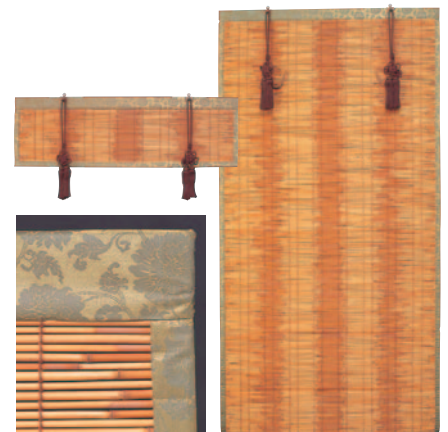

おうみよしだいじんがら

## 近江葎大神柄

商品YR 067	幅×高さ/mm	入数	単価	備考
01	950×1,750	2	247,000	関西サイズ
02	950×300	2	123,500	間口2間
03	880×1,750	2	24,700	関東サイズ
04	880×300	2	123,500	間口2間
05	710×1,750	2	222,400	関西サイズ
06	710×300	2	111,200	間口1間半
07	650×1,750	2	222,400	関東サイズ
08	650×300	2	111,200	間口1間半

上紡縁、ヨリ房、宣徳平カギ付

金 具



ぎんこびじざいなげしかなく

1 銀古美自在長押金具

品番YR	入 数	単 価
068		
01	1組	7,250

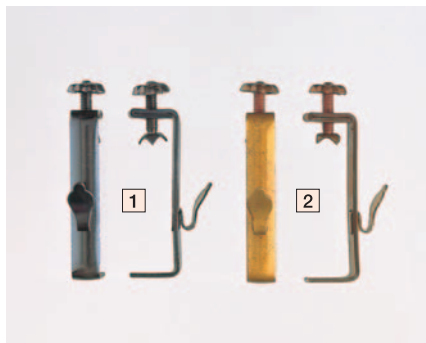

ぎんこびほこなげしかなく

1 銀古美箱長押金具

品番YR	入 数	単 価
070		
01	1組	5,600



おつかん

乙かん

品番YR	入 数	単 価
072		
01	1組	520

せんたくじざいなげしかなく

2 仙徳自在長押金具

品番YR	入 数	単 価
069		
01	1組	5,600

せんたくほこなげしかなく

2 仙徳箱長押金具

品番YR	入 数	単 価
071		
01	1組	3,800

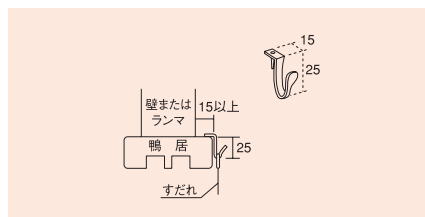
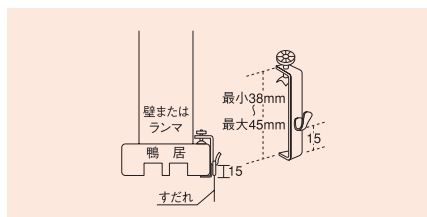
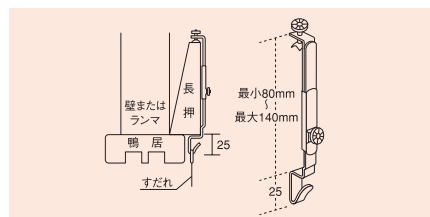

■ 有職 (別注品) YR-065 p.131

## 神社仏閣用すだれ

すべて別注品となりますので、価格はその都度お問い合わせ下さい。

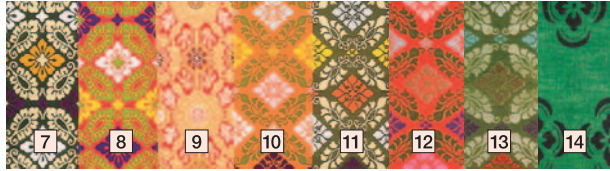
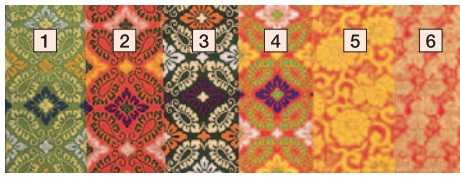

1 しんやまとにしき (もえぎいろ)  
新大和錦 (萌黄色)

品番 YR 073 01

2 しんやまとにしき (しゅいろ)  
新大和錦 (朱色)

品番 YR 074 01

3 こうしよくやまとにしき (もえぎいろ)  
交織大和錦 (萌黄色)

品番 YR 075 01

4 こうしよくやまとにしき (しゅいろ)  
交織大和錦 (朱色)

品番 YR 076 01

5 じょうきんらん  
上金襴

品番 YR 077 01

6 くもきんらん  
雲金襴

品番 YR 078 01

7 ほんやまとにしき  
本大和錦

品番 YR 079 01

8 ほんやまとにしき (しょうけん)  
本大和錦 (正絹)

品番 YR 080 01

9 さくらしよくこう  
桜蜀甲

品番 YR 081 01

10 こだいほんやまとにしき  
古代本大和錦

品番 YR 082 01

11 こだいほんやまとにしき (しょうけん)  
古代本大和錦 (正絹)

品番 YR 083 01

12 きんいりきんいりこうしよくにしき (しゅいろ)  
金入交織錦 (朱色)

品番 YR 084 01

13 きんいりきんいりこうしよくにしき (もえぎいろ)  
金入交織錦 (萌黄色)

品番 YR 085 01

14 かねきん  
金巾

品番 YR 086 01

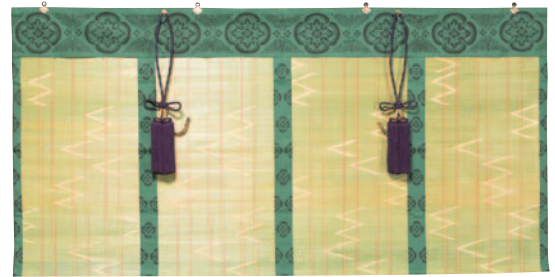

■ 金巾 YR-086 p.133



■ 新大和錦 (朱色) YR-074 p.133

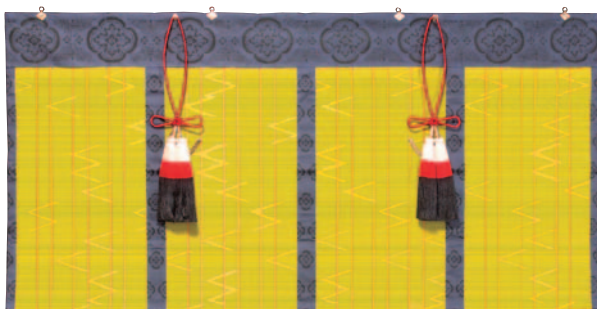

はなだ  
花田

品番 YR 087 01

■ 新大和錦 YR-073 p.133



# 夏障子

■ 赤杉柀美六葎入 YS-003 p.134



あかすぎじんだいすぎいり あかくちよし  
赤杉神代杉入 赤口葎

品番YS	幅×高さ/mm	入数	単価/1枚
001	間中 965×1,757	1	423,900
02	一半 725×1,757	1	402,700

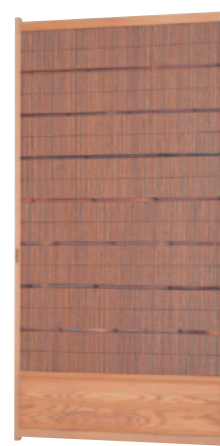

あかすぎわくめはぎいり  
赤杉柀女萩入

品番YS	幅×高さ/mm	入数	単価/1枚
002	間中 965×1,757	1	636,300
02	一半 725×1,757	1	572,800



あかすぎわくみろくよし  
赤杉柀美六葎入

品番YS	幅×高さ/mm	入数	単価/1枚
003	間中 965×1,757	1	455,000
02	一半 725×1,757	1	410,000

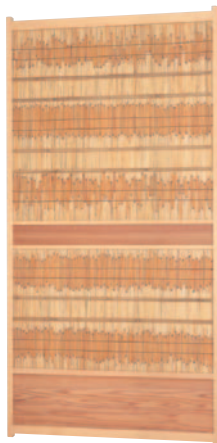

ひのきわくきょうだいじんがら (びしゅう)  
檜柀京大神柄(尾州)

品番YS	幅×高さ/mm	入数	単価/1枚
004	間中 965×1,757	1	514,200
02	一半 725×1,757	1	488,500



ひのきわくきょうだいじんがら (びしゅう)  
檜柀京大神柄(尾州)

品番YS	幅×高さ/mm	入数	単価/1枚
005	間中 965×1,757	1	377,000
02	一半 725×1,757	1	358,200



べいあかすぎわくあかくちよし  
米赤杉柀赤口葎

品番YS	幅×高さ/mm	入数	単価/1枚
006	間中 965×1,757	1	234,300
02	一半 725×1,757	1	223,100



べいあかすぎわくみろくよし  
米赤杉柀美六葎

品番YS	幅×高さ/mm	入数	単価/1枚
007	間中 965×1,757	1	218,700
02	一半 725×1,757	1	209,700



べいひのきわくあかくちやまつきよし  
米檜柀赤口山付葎

品番YS	幅×高さ/mm	入数	単価/1枚
008	間中 965×1,757	1	206,400
02	一半 725×1,757	1	196,400



すぶるすわくてんしんよし  
スプルス柀天津葎

品番YS	幅×高さ/mm	入数	単価/1枚
009	間中 965×1,757	1	158,400
02	一半 725×1,757	1	150,600



すぶるすわくてんしんよし  
スプルス柀天津葎

品番YS	幅×高さ/mm	入数	単価/1枚
010	間中 965×1,757	1	171,600
02	一半 725×1,757	1	154,500

建具の厚みは30mmまで。それ以上の厚みの場合は価格がかわります。

# 障子中



■ 近江葎特選京大神 YS-017 p.135

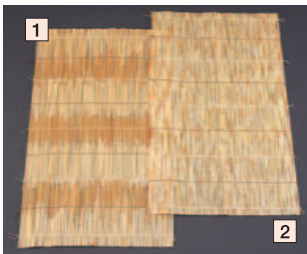

てんしんよしとくせんきょうだいじん

**1 天津葎特選京大神**

品番YS	幅/mm	入数	単価/1式
01	3,635~3,820	建具4枚分	156,200
02	2,730~2,865	建具4枚分	125,000



だいようはぎほそくち

**1 代用萩細口**

品番YS	幅/mm	入数	単価/1式
01	3,635~3,820	建具4枚分	83,700
02	2,730~2,865	建具4枚分	67,000

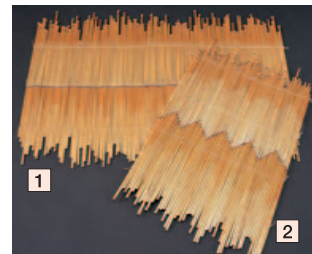

おうみよしとくせんあかくち

**1 近江葎特選赤口**

品番YS	幅/mm	入数	単価/1式
01	3,635~3,820	建具4枚分	256,600
02	2,730~2,865	建具4枚分	205,300

てんしんよしほそくち

**2 天津葎細口**

品番YS	幅/mm	入数	単価/1式
01	3,635~3,820	建具4枚分	96,000
02	2,730~2,865	建具4枚分	76,800

てんしんよしふとくち

**2 天津葎太口**

品番YS	幅/mm	入数	単価/1式
01	3,635~3,820	建具4枚分	111,600
02	2,730~2,865	建具4枚分	90,000

おうみよしとくせんあかくち やまつき

**2 近江葎特選赤口 山付**

品番YS	幅/mm	入数	単価/1式
01	3,635~3,820	建具4枚分	256,600
02	2,730~2,865	建具4枚分	205,300

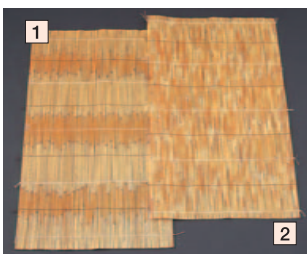

おうみよしとくせんきょうだいじん

**1 近江葎特選京大神**

品番YS	幅/mm	入数	単価/1式
01	3,635~3,820	建具4枚分	334,700
02	2,730~2,865	建具4枚分	267,700

おうみよしきょうだいじん

**近江葎京大神**

品番YS	幅/mm	入数	単価/1式
01	3,635~3,820	建具4枚分	256,600
02	2,730~2,865	建具4枚分	205,300

みろくよし

**2 美六葎**

品番YS	幅/mm	入数	単価/1式
01	3,635~3,820	建具4枚分	256,600
02	2,730~2,865	建具4枚分	205,300

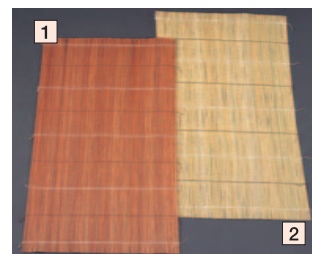

めはぎ

**1 女萩**

品番YS	幅/mm	入数	単価/1式
01	3,635~3,820	建具4枚分	535,400
02	2,730~2,865	建具4枚分	481,900

たけひご

**2 竹ヒゴ**

品番YS	幅/mm	入数	単価/1式
01	3,635~3,820	建具4枚分	100,400
02	2,730~2,865	建具4枚分	80,400



■ 御簾垣 p.146 / 竹枝穂松明垣 p.148



■ 青竹光悦寺垣 p.148



■ 晒竹犬矢来 YT-026 p.142



□ 晒竹矢止垣 YT-001 p.138



■ 京風萩穂袖垣 YT-021 p.141



■ 青竹大津垣

# 庭園シリーズ

袖垣

犬矢来

竹垣

枝折戸・井戸蓋・笥・鹿威し

衝立・室外機隠し

縁台・椅子・傘立・屏風

庭園材料

人工竹垣・枝折戸・井戸蓋・笥

エバーバンブー

エバーアートウッド

# 袖垣

■萩達磨垣 YT-035 p.141

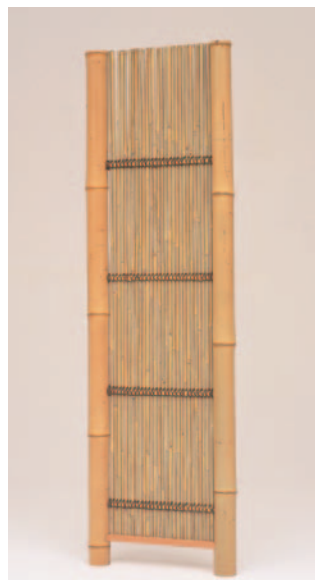

さらしだけやどめがき  
晒竹矢止垣

品番YT 001	高さ×幅/mm	入数	単価
01	1,670×455	1	62,000
02	1,670×545	1	62,000
03	1,670×606	1	70,000
04	1,670×697	1	80,500
05	1,670×758	1	87,500
06	1,670×910	1	105,000

※超撥水・防カビ加工承ります (P28)



さらしだけあやめがき  
晒竹菖蒲垣

品番YT 002	高さ×幅/mm	入数	単価
01	1,670×455	1	51,500
02	1,670×545	1	51,500
03	1,670×606	1	57,200
04	1,670×697	1	65,800
05	1,670×758	1	71,500
06	1,670×910	1	85,800

※超撥水・防カビ加工承ります (P28)



さらしだけたまそでがき  
晒竹玉袖垣

品番YT 003	高さ×幅/mm	入数	単価
01	1,670×455	1	40,000
02	1,670×545	1	48,000
03	1,670×606	1	53,000
04	1,670×697	1	61,000
05	1,670×758	1	66,000
06	1,670×910	1	80,000

※超撥水・防カビ加工承ります (P28)

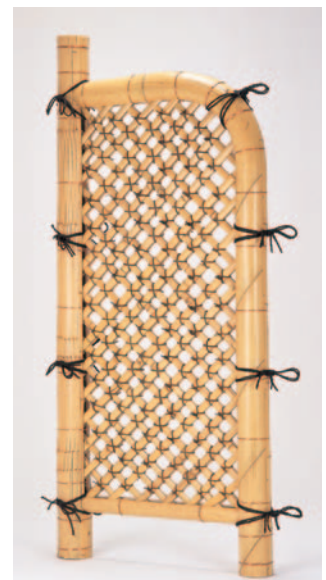

さらしだけそうびしたまそでがき  
晒竹総菱玉袖垣

品番YT 004	高さ×幅/mm	入数	単価
01	1,670×455	1	45,000
02	1,670×545	1	54,000
03	1,670×606	1	60,000
04	1,670×697	1	69,000
05	1,670×758	1	75,000
06	1,670×910	1	90,000

※超撥水・防カビ加工承ります (P28)



さらしだけこしるほいりたまそでがき

晒竹腰白穂入玉袖垣

品番YT 005	高さ×幅/mm	入数	単価
01	1,670×455	1	51,750
02	1,670×545	1	62,100
03	1,670×606	1	69,000
04	1,670×697	1	79,350
05	1,670×758	1	86,250
06	1,670×910	1	103,500

※超撥水・防カビ加工承ります (P28)



さらしだけこしるほいりたまそでがき

晒竹腰黒穂入玉袖垣

品番YT 006	高さ×幅/mm	入数	単価
01	1,670×455	1	58,350
02	1,670×545	1	66,900
03	1,670×606	1	74,400
04	1,670×697	1	85,500
05	1,670×758	1	93,000
06	1,670×910	1	111,600

※超撥水・防カビ加工承ります (P28)



とらだけたまそでがき

虎竹玉袖垣

品番YT 007	高さ×幅/mm	入数	単価
01	1,670×455	1	61,000
02	1,670×545	1	64,000
03	1,670×606	1	70,000
04	1,670×697	1	80,500
05	1,670×758	1	87,500
06	1,670×910	1	104,500

※超撥水・防カビ加工承ります (P28)



もんちくたまそでがき

紋竹玉袖垣

品番YT 008	高さ×幅/mm	入数	単価
01	1,670×455	1	56,200
02	1,670×545	1	66,000
03	1,670×606	1	73,000
04	1,670×697	1	84,000
05	1,670×758	1	91,000
06	1,670×910	1	109,000

※超撥水・防カビ加工承ります (P28)



さびだけたまそでがき

錆竹玉袖垣

品番YT 009	高さ×幅/mm	入数	単価
01	1,670×455	1	75,000
02	1,670×545	1	90,000
03	1,670×606	1	100,000
04	1,670×697	1	115,000
05	1,670×758	1	125,000
06	1,670×910	1	150,000

※超撥水・防カビ加工承ります (P28)



ほんすずだけたまそでがき

本煤竹玉袖垣

品番YT 010	高さ×幅/mm	入数	単価
01	1,670×455	1	98,000
02	1,670×545	1	103,500
03	1,670×606	1	115,000
04	1,670×697	1	131,500
05	1,670×758	1	143,000
06	1,670×910	1	172,000

※超撥水・防カビ加工承ります (P28)



ほんすずだけそうひしだまそでがき

本煤竹総菱玉袖垣

品番YT 033	高さ×幅/mm	入数	単価
01	1,670×455	1	103,000
02	1,670×545	1	110,000
03	1,670×606	1	122,000
04	1,670×697	1	140,000
05	1,670×758	1	152,000
06	1,670×910	1	182,000

※超撥水・防カビ加工承ります (P28)



たけえだたまそでがき

竹枝玉袖垣

品番YT 011	高さ×幅/mm	入数	単価
01	1,670×455	1	156,000
02	1,670×545	1	156,000
03	1,670×606	1	182,000
04	1,670×697	1	204,000
05	1,670×758	1	232,500
06	1,670×910	1	244,000

※超撥水・防カビ加工承ります (P28)



きょうふうはぎたまそでがき  
京風萩玉袖垣

品番YT 012	高さ×幅/mm	入数	単価
01	1,670×455	1	82,500
02	1,670×545	1	82,500
03	1,670×606	1	91,300
04	1,670×697	1	105,500
05	1,670×758	1	114,500
06	1,670×910	1	137,000



きょうふうくろもしたまそでがき  
京風黒文字玉袖垣

品番YT 013	高さ×幅/mm	入数	単価
01	1,670×455	1	135,000
02	1,670×545	1	135,000
03	1,670×606	1	150,000
04	1,670×697	1	172,500
05	1,670×758	1	187,500
06	1,670×910	1	225,000

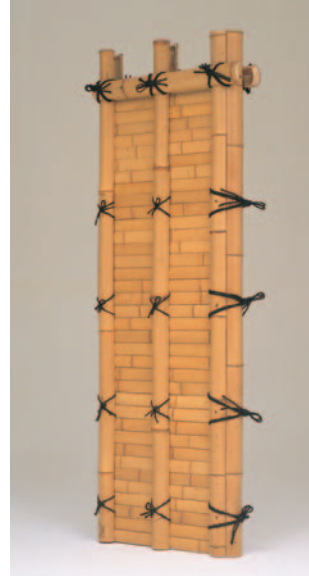

さらしだけりきゅうがき  
晒竹離宮垣

品番YT 014	高さ×幅/mm	入数	単価
01	1,670×455	1	49,400
02	1,670×545	1	49,400
03	1,670×606	1	55,000
04	1,670×697	1	63,200
05	1,670×758	1	68,600
06	1,670×910	1	82,400

※超撥水・防カビ加工承ります (P28)



にしやまがき  
西山垣

品番YT 015	高さ×幅/mm	入数	単価
01	1,670×455	1	49,000
02	1,670×545	1	51,800
03	1,670×606	1	57,000
04	1,670×697	1	65,000
05	1,670×758	1	71,000
06	1,670×910	1	84,000

※超撥水・防カビ加工承ります (P28)



やねつききつこうちくぼしらそでがき  
屋根付亀甲竹柱袖垣

品番YT 016	高さ×幅/mm	入数	単価
01	1,670×455	1	63,000
02	1,670×545	1	70,000
03	1,670×606	1	78,000
04	1,670×697	1	89,700
05	1,670×758	1	97,500
06	1,670×910	1	117,000

※超撥水・防カビ加工承ります (P28)



さらしだけしるほいりりょうづのそでがき  
晒竹白穂入両角袖垣

品番YT 017	高さ×幅/mm	入数	単価
01	1,670×455	1	51,800
02	1,670×545	1	62,100
03	1,670×606	1	69,000
04	1,670×697	1	79,400
05	1,670×758	1	86,300
06	1,670×910	1	103,500

※超撥水・防カビ加工承ります (P28)



さらしだけしるほいりりょうづのそでがき  
晒竹黒穂入両角袖垣

品番YT 018	高さ×幅/mm	入数	単価
01	1,670×455	1	51,800
02	1,670×545	1	62,100
03	1,670×606	1	69,000
04	1,670×697	1	79,400
05	1,670×758	1	86,300
06	1,670×910	1	103,500

※超撥水・防カビ加工承ります (P28)



たけえだほがき (にだん)  
竹枝穂垣 (二段)

品番YT 019	高さ×幅/mm	入数	単価
01	1,670×455	1	166,000
02	1,670×545	1	166,000
03	1,670×606	1	200,000
04	1,670×697	1	224,000
05	1,670×758	1	236,000
06	1,670×910	1	272,000



さびまるたばしらくろもじまどつきそでがき  
錆丸太柱黒文字窓付袖垣

品番YT	高さ×幅/mm	入数	単価
020			
01	1,212×455	1	114,000
02	1,212×545	1	114,000
03	1,212×606	1	128,000
04	1,212×697	1	148,000
05	1,212×758	1	166,000
06	1,212×910	1	202,000

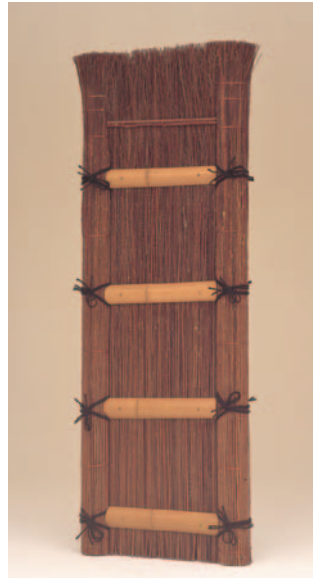

きょうふうはぎほそでがき  
京風萩穂袖垣

品番YT	高さ×幅/mm	入数	単価
021			
01	1,670×455	1	82,500
02	1,670×545	1	82,500
03	1,670×606	1	91,500
04	1,670×697	1	105,000
05	1,670×758	1	114,500
06	1,670×910	1	137,000



はぎたいまつそでがき  
萩松明袖垣

品番YT	高さ×幅/mm	入数	単価
022			
01	1,670×455	1	113,400
02	1,670×545	1	113,400
03	1,670×606	1	120,000
04	1,670×697	1	144,900
05	1,670×758	1	157,500
06	1,670×910	1	179,000



くろもじたいまつそでがき  
黒文字松明袖垣

品番YT	高さ×幅/mm	入数	単価
023			
01	1,670×455	1	178,200
02	1,670×545	1	178,200
03	1,670×606	1	198,000
04	1,670×697	1	227,700
05	1,670×758	1	247,500
06	1,670×910	1	297,000



さらしだけごうえつしがき  
晒竹光悦寺垣

品番YT	高さ×幅/mm	入数	単価
024			
01	910~1,210×910	1	45,700
02	910~1,210×1,212	1	60,900
03	910~1,210×1,515	1	76,100
04	910~1,210×1,820	1	91,300
05	910~1,210×2,120	1	107,000
06	910~1,210×2,425	1	122,000

※超撥水・防カビ加工承ります (P28)

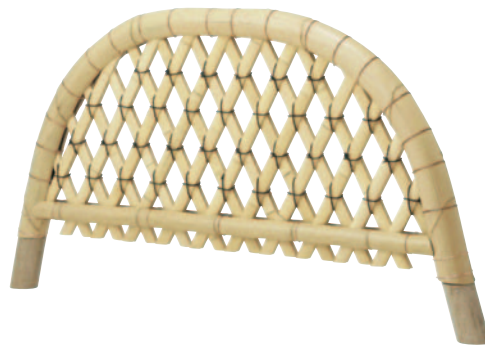

くすりゅうがき  
九頭竜垣

品番YT	高さ×幅/mm	入数	単価
034			
01	800×1,800	1	185,400
02	950×2,100	1	262,600
03	1,050×2,400	1	340,000
04	1,200×2,700	1	432,500
05	1,300×3,000	1	509,700



はぎだるまがき  
萩達磨垣

品番YT	高さ×幅/mm	入数	単価
035			
01	1,670×455	1	95,000
02	1,670×545	1	114,000
03	1,670×606	1	128,000
04	1,670×697	1	148,000
05	1,670×758	1	160,000
06	1,670×910	1	192,000

# 犬矢来 (駒寄せ)

家の外壁や腰を犬などが傷つけるのを防ぐために立てたものが始まりとされています。京都のお茶屋で「(屋内のお客様のお話が聞こえるため) 雨宿りご遠慮下さい」の意味で設置されたものとも言われています。今では京都の町家の土塀の引き立て役として装飾的に使われています。最近では近代的な建物に和風のアクセントとして使われることも多いです。

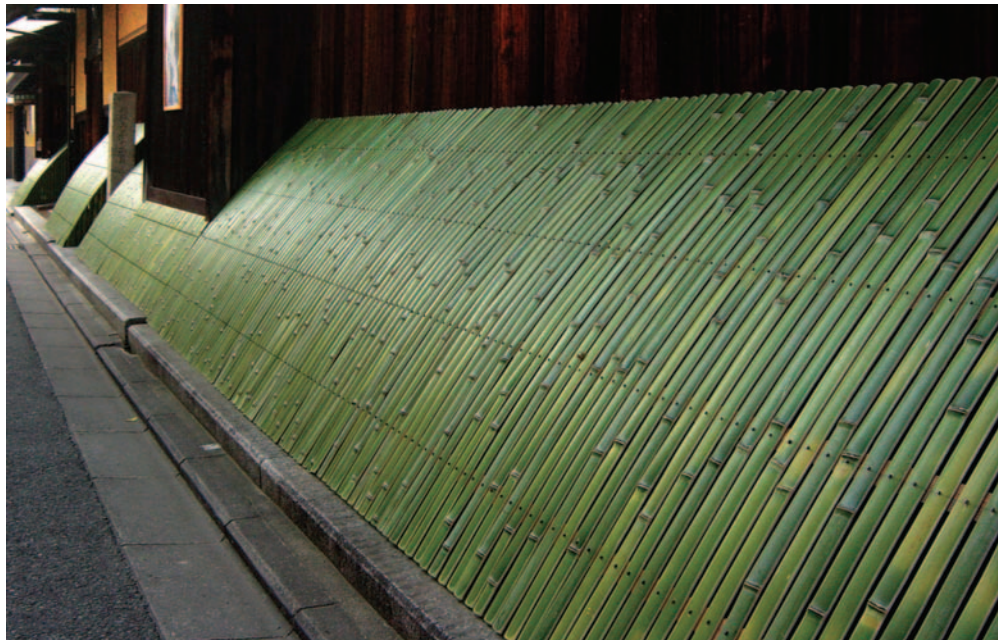

## 青竹犬矢来

品番YT		竹幅/mm	単価
025			
01	室内用 (コンパネ)	真鋼釘打ち 24	75,000
02		真鋼釘打ち 30	69,000
03		皆折釘打ち 24	90,500
04		皆折釘打ち 30	83,100
05	室外用 (米梅)	真鋼釘打ち 24	90,000
06		真鋼釘打ち 30	82,500
07		皆折釘打ち 24	101,000
08		皆折釘打ち 30	92,400

高さ606~910mm



## 晒竹犬矢来

品番YT		竹幅/mm	単価
026			
01	室内用 (コンパネ)	真鋼釘打ち 24	75,000
02		真鋼釘打ち 30	69,000
03		皆折釘打ち 24	90,500
04		皆折釘打ち 30	83,100
05	室外用 (米梅)	真鋼釘打ち 24	90,000
06		真鋼釘打ち 30	82,500
07		皆折釘打ち 24	101,000
08		皆折釘打ち 30	92,400

※超撥水・防カビ加工承ります (P28)  
※高さ606~910mm



## あじゃすたー アジャスター

品番YT		単価
027		
01	1ヶ所※	2,100

※高さ微調整用アジャストボルト

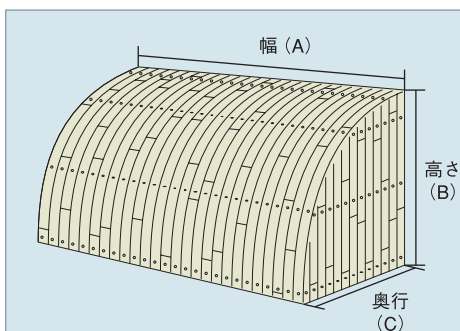

- ご注文に際しましては、幅・奥行・高さの寸法と両側の有無を指定願います。
- 単価は竹張面の幅と奥行を合計した延べ面積で算出します。(A+C+C)
- 高さ910mm奥行300mm以内を標準としたものです。

正面幅1m以内は割高料金になりますので、お問い合わせください。

# 竹垣

京都ならではの光悦寺垣、建仁寺垣をはじめ  
穂垣、御簾垣など天然素材の組み方やシュロ縄の結び方など  
伝統を忠実に施工。種類も豊富に取り揃えました。  
特に総合的なバランスが大事とされてきた日本庭園で  
ミスマッチな垣根では景観も損なわれてしまいます。  
その庭園の持つ個性にあったものをお選びいただくと共に  
四季折々に表情を変える垣をお楽しみくださいませ。

■青竹枝穂垣 YT-032 p.144



さらしだけんじんしがき  
晒竹建仁寺垣

品番YT		高さ/mm	入数	単価/1m
028				
01	片面貼り	1,650~1,800	1	75,000
02	片面貼り	1,200~1,400	1	67,500
03	片面貼り	900	1	45,000
04	両面貼り	1,650~1,800	1	94,000
05	両面貼り	1,200~1,400	1	84,500
06	両面貼り	900	1	56,500

※超撥水・防カビ加工承ります (P28)



さらしだけみすがき  
晒竹御簾垣

品番YT		高さ/mm	入数	単価/1m
029				
01	片面貼り	1,650	1	104,000
02	片面貼り	1,200	1	92,000
03	片面貼り	900	1	61,000
04	両面貼り	1,650	1	110,000
05	両面貼り	1,200	1	100,000
06	両面貼り	900	1	64,500

※超撥水・防カビ加工承ります (P28)



たけえだほがき  
竹枝穂垣

品番YT		高さ/mm	入数	単価/1m
030				
01	片面貼り	1,650	1	100,000
02	片面貼り	1,200	1	90,000
03	片面貼り	900	1	84,000
04	両面貼り	1,650	1	130,000
05	両面貼り	1,200	1	115,000
06	両面貼り	900	1	104,000



はぎほがき  
萩穂垣

品番YT		高さ/mm	入数	単価/1m
031				
01	片面貼り	1,650	1	118,000
02	片面貼り	1,200	1	108,000
03	片面貼り	900	1	96,000
04	両面貼り	1,650	1	139,000
05	両面貼り	1,200	1	129,000
06	両面貼り	900	1	116,000

あおたけえだほがき  
青竹枝穂垣

品番YT		高さ/mm	入数	単価/1m
032				
01	片面貼り	1,650	1	130,000
02	片面貼り	1,200	1	115,000
03	片面貼り	900	1	103,000
04	両面貼り	1,650	1	150,000
05	両面貼り	1,200	1	133,000
06	両面貼り	900	1	115,000

※丸太は3つの中からお選びいただけます。

焼丸太

錆丸太

角柱



※柱は組み込み式です。

ジョイント

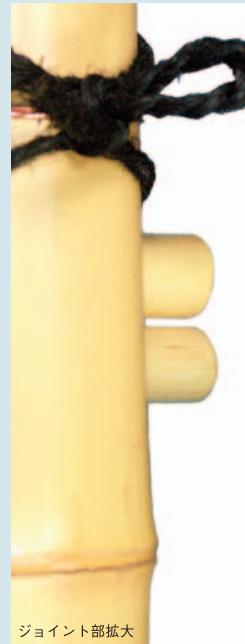
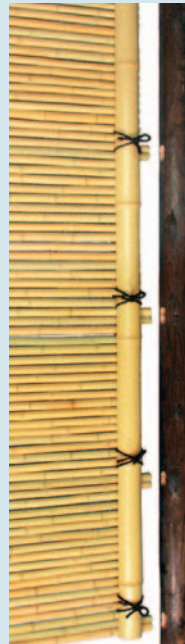

ジョイント部拡大

# 竹垣現場施工

お見積り現場施工いたします。お問い合わせください。



■黒文字枝穂垣



■青竹四ツ目垣



■青竹金閣寺垣







■竹枝穂松明垣



■萩枝穂松明垣



■青竹駒寄世



■晒竹犬矢来



■青竹光悦寺垣  
(黒竹枝入)

# 枝折戸・井戸蓋 笥・鹿威し



■青竹折枝戸 YU-004 p.150

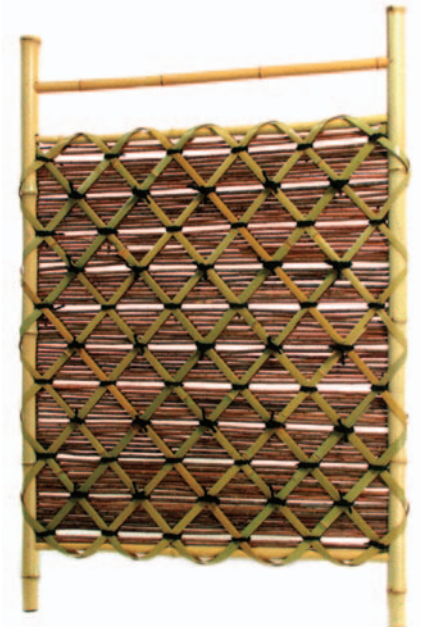
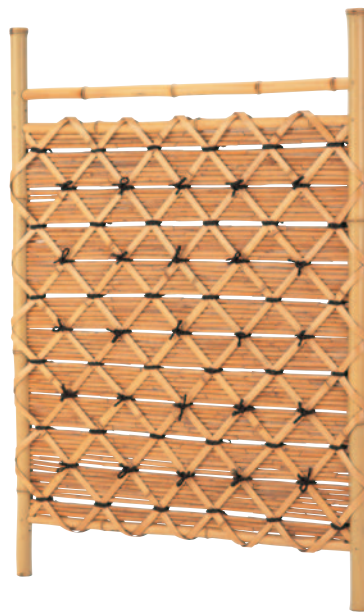
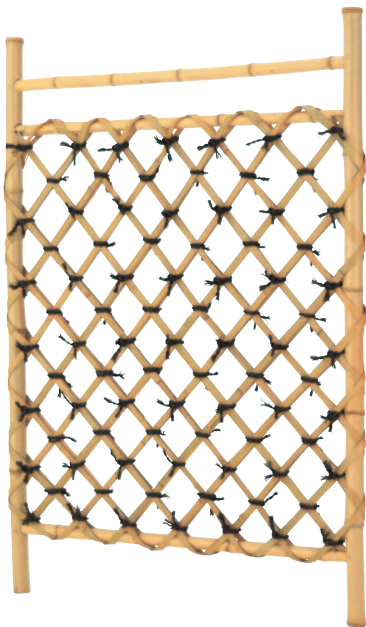

さらしだけしおりど  
**晒竹枝折戸**

品番YU	高さ×幅/mm	入数	単 価
001			
01	1,060×606	1	11,500
02	1,060×697	1	12,000
03	1,060×758	1	12,300
04	1,060×910	1	14,800

※超撥水・防カビ加工承ります (P28)

さらしだけましりしおりど  
**晒竹葎入枝折戸**

品番YU	高さ×幅/mm	入数	単 価
002			
01	1,060×606	1	19,200
02	1,060×697	1	19,600
03	1,060×758	1	20,200
04	1,060×910	1	23,700

※超撥水・防カビ加工承ります (P28)

さらしだけたいはぎいりしおりど  
**晒竹代藁入枝折戸**

品番YU	高さ×幅/mm	入数	単 価
003			
01	1,060×606	1	19,500
02	1,060×697	1	20,000
03	1,060×758	1	20,500
04	1,060×910	1	24,000

※超撥水・防カビ加工承ります (P28)



さらしだけおつがきいりしおりど

晒竹大津垣入枝折戸

品番YU 063	高さ×幅/mm	入数	単 価
01	1,060×606	1	26,000
02	1,060×697	1	27,000
03	1,060×758	1	28,500
04	1,060×910	1	32,000

※超撥水・防カビ加工承ります (P28)

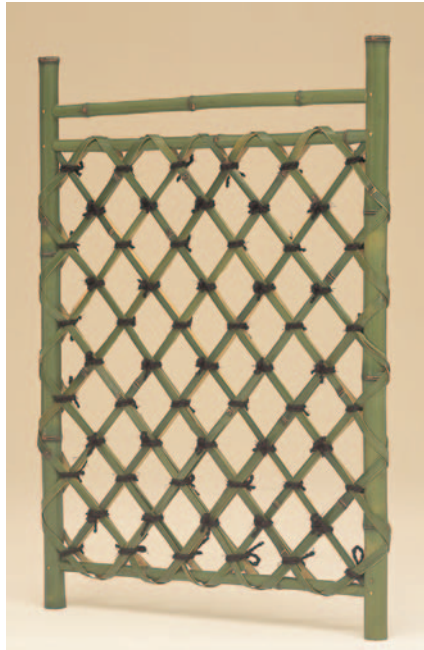

あおだけしおりど

青竹枝折戸

品番YU 004	高さ×幅/mm	入数	単 価
01	1,060×606	1	28,600
02	1,060×697	1	28,600
03	1,060×758	1	31,500
04	1,060×910	1	34,400



あおだけよしいりしおりど

青竹葎入枝折戸

品番YU 005	高さ×幅/mm	入数	単 価
01	1,060×606	1	37,200
02	1,060×697	1	37,200
03	1,060×758	1	40,100
04	1,060×910	1	43,000

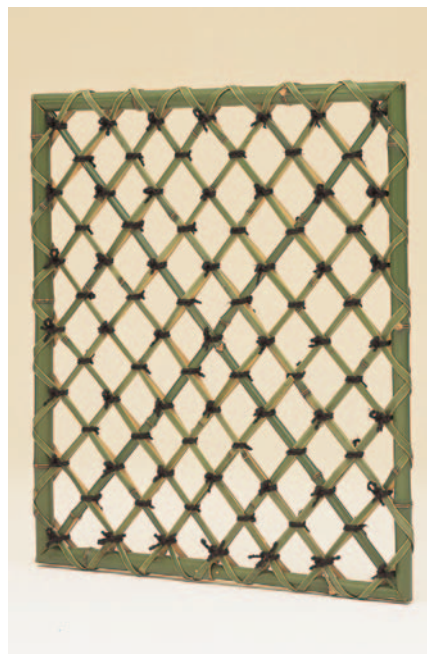

あおだけしほうおれど

青竹四方折戸

品番YU 006	高さ×幅/mm	入数	単 価
01	1,060×606	1	48,700
02	1,060×697	1	48,700
03	1,060×758	1	51,500

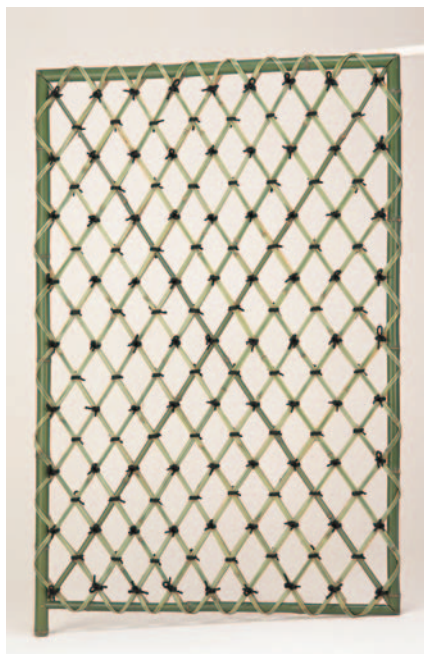

あおだけつきあげど

青竹突上戸

品番YU 007	高さ×幅/mm	入数	単 価
01	1,364×848	1	78,700



さど (くろべへぎいたばり)

猿戸 (黒部へぎ板張)

品番YU 008	高さ×幅/mm	入数	単 価
01	1,212×758	1	200,000

※超撥水・防カビ加工承ります (P28)



あおだけいどぶた  
**青竹井戸蓋**

品番YU	高さ×幅/mm	入数	単 価
009			
01	910×910	1	42,900



あおだけかけひきまくら  
**青竹笕木枕**

品番YU	高さ×幅/mm	入数	単 価
010			
01	約1,000×600	1	12,000



あおだけかけひ  
**青竹笕**

品番YU	高さ×幅/mm	入数	単 価
011			
01	約1,000×600	1	12,000

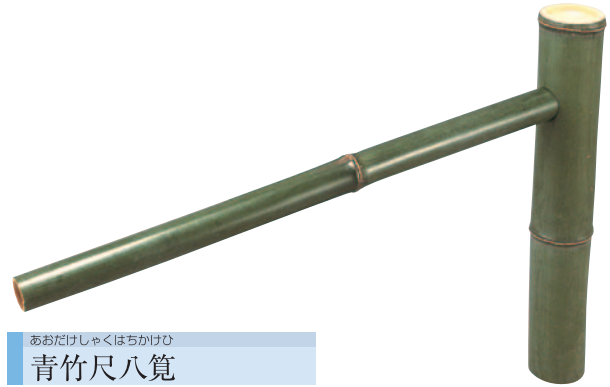

あおだけしゃくはちかけひ  
**青竹尺八笕**

品番YU	高さ×幅/mm	入数	単 価
012			
01	約600×1,000	1	12,000



さらしだけかけひ  
**晒竹笕**

品番YU	高さ×幅/mm	入数	単 価
013			
01	約1,000×600	1	12,000



さらしだけかけひきまくら  
**晒竹笕木枕**

品番YU	高さ×幅/mm	入数	単 価
014			
01	普通 約1,000×900	1	6,000
02	特大 約1,000×600	1	7,800



さらしだけかけひやきまるたまくら  
**晒竹笕焼丸太枕**

品番YU	高さ×幅/mm	入数	単 価
015			
01	約1,000×600	1	6,000



ししおどしやきすぎだいつき なるこつき (だい)

鹿威し焼杉台付鳴子付 (大)

品番YU	高さ×長さ/mm	入数	単 価
016			
01	約315×770	1	15,000



ししおどしやきすぎだいつき なるこつき (しょう)

鹿威し焼杉台付鳴子付 (小)

品番YU	高さ×長さ/mm	入数	単 価
017			
01	約200×600	1	12,000



ししおどしやきすぎとりいがた

鹿威し焼杉鳥居型

品番YU	高さ×長さ/mm	入数	単 価
018			
01	約640×800~900	1	12,000



すいししゃ  
水車

品番YU	寸法/mm	入数	単 価
064			
01	φ303	1	68,000
02	φ515	1	100,000
03	φ758	1	161,000
04	φ909	1	244,000



あおだけけっかい

青竹結界

品番YU	高さ×幅/mm	入数	単 価
065			
01	約200×1,000	1	20,000



あおだけくるまどめ

青竹車止

品番YU	高さ×幅/mm	入数	単 価
066			
01	約600×900	1	50,000

■青竹笥 別注品



# 衝立 室外機 隠し



■晒竹メーター隠し

(お問い合わせください)



■青竹建仁寺給湯器隠し

(お問い合わせください)



しらほがきついたてよつめいり

## 白穂垣衝立四ツ目入

品番YU	高さ×幅/mm	入数	単価
019			
01	1,000×800	1	65,000
02	1,000×1,000	1	70,000



くろちくこうしふうついたて

## 黒竹格子風衝立

品番YU	高さ×幅/mm	入数	単価
020			
01	1,000×800	1	51,500
02	1,000×1,000	1	57,200



しらほいりついたて

## 白穂入衝立

品番YU	高さ×幅/mm	入数	単価
021			
01	1,200×900	1	62,000
02	1,200×1,000	1	66,000



さびまるたはぎいりついたて

## 錆丸太萩入衝立

品番YU	高さ×幅/mm	入数	単価
022			
01	1,200×900	1	80,000
02	1,200×1,000	1	84,000



くろちくくろもじりしつがいきかくし

## 黒竹黒文字入室外機隠し

品番YU	高さ×幅×奥行/mm	入数	単価
023			
01	900×1,000×450	1	128,700



さらしだけしつがいきかくし

## 晒竹室外機隠し

品番YU	高さ×幅×奥行/mm	入数	単価
024			
01	570×710×260	1	100,000

※超撥水・防カビ加工承ります (P28)

# 縁台 椅子 傘立 屏風



■ 晒竹縁台 YU-025 p.154

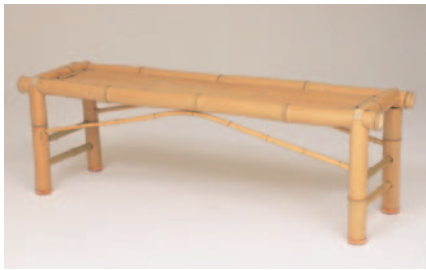

さらしだけえんだい (ごていあし)  
晒竹縁台 (固定脚)

品番YU	幅×奥行×高さ/mm	入数	単価
025			
01	約1,365×364×440	1	60,000
02	約1,000×364×440	1	57,000



すめんかくちくくろちくいりえんだい (ありたたみしきあし)  
図面角竹黒竹入縁台 (折りたたみ式脚)

品番YU	幅×奥行×高さ/mm	入数	単価
026			
01	約1,365×364×425	1	58,000
02	約1,000×364×425	1	53,000



すめんかくちくいりえんだい (ごていあし)  
図面角竹縁台 (固定脚)

品番YU	幅×奥行×高さ/mm	入数	単価
027			
01	約1,365×364×425	1	56,000
02	約1,000×364×425	1	51,500



さびだけえんだい (だっちゃんしきあし)  
錆竹縁台 (脱着式脚)

品番YU	幅×奥行×高さ/mm	入数	単価
028			
01	約1,485×364×455	1	87,000



ひのきえんだい (だっちゃんしきあし)  
桧縁台 (脱着式脚)

品番YU	幅×奥行×高さ/mm	入数	単価
029			
01	約1,210×410×410	1	78,000



きたやますぎえんだい (だっちゃんしきあし)  
北山杉縁台 (脱着式脚)

品番YU	幅×奥行×高さ/mm	入数	単価
030			
01	約1,180×410×410	1	120,000



みがまるたやきたけえんだい (おりたたみ式脚)

磨丸太焼竹縁台 (折りたたみ式脚)

品番YU	幅×奥行×高さ/mm	入数	単価
067			
01	900×400×420	1	40,000
02	1,480×400×420	1	54,000



さびだけてんぼんえんだい

錆竹天板縁台

品番YU	幅×奥行×高さ/mm	入数	単価
068			
01	830×400×440	1	50,000



しろまるたけえんだい

白丸竹縁台

品番YU	幅×奥行×高さ/mm	入数	単価
087			
01	122×400×350	1	32,000



さらしだけひとりかけ

晒竹一人掛

品番YU	幅×奥行×高さ/mm	入数	単価
031			
01	約364×303×440	1	30,000



くろちくひとりかけ

黒竹一人掛

品番YU	幅×奥行×高さ/mm	入数	単価
070			
01	350×350×410	1	30,000



やたらあみこしかけ

やたら編み腰掛

品番YU	高さ×幅/mm	入数	単価
071			
01	440×φ440	1	110,000



YU-031-01

さらしだけたいこいす

晒竹太鼓椅子

品番YU	高さ×幅/mm	入数	単価
032			
01	455×303	1	27,500



YU-032-01

さらしだけつつみいす

晒竹包み椅子

品番YU	高さ×幅/mm	入数	単価
033			
01	455×303	1	27,500



くろちくかさたてまるがた

黒竹傘立丸型

品番YU	高さ×幅/mm	入数	単 価
034			
01	606×242	1	36,000



くろちくかさたておうぎがた

黒竹傘立扇型

品番YU	高さ×幅/mm	入数	単 価
035			
01	606×242	1	36,000



くろちくかさたてはんまるがた

黒竹傘立半丸型

品番YU	高さ×幅/mm	入数	単 価
036			
01	606×242	1	36,000



もんしなちくかさたて

紋支那竹傘立

品番YU	高さ×幅/mm	入数	単 価
069			
01	606×φ280	1	80,000



■ 図面角竹縁台 YU-027 p.154



あかすぎにまいおれびょうぶだいじんがら

赤杉二枚折 屏風大神柄

品番YU	幅×高さ/mm	入数	単 価
037			
01	1,330×1,520	1	397,000



ひのきよまいおれびょうぶだいじんがら

桧四枚折 屏風大神柄

品番YU	幅×高さ/mm	入数	単 価
038			
01	1,840×1,360	1	462,000

※赤杉の腰板には四季の花が彫り込んであります。



すだれびょうぶもくれん

簾屏風木簾

品番YU	幅×高さ/mm	入数	単 価
039			
01	1,880×1,250	1	108,000
02	1,880×1,480	1	154,100

# 庭園材料



■ 錆竹建仁寺材料 YU-046 p.157



すぎかわとくせん  
杉皮特選

品番YU	長さ×幅/mm	入数	単価 /1束
040	1,900×242	3坪 (9.9m <sup>2</sup> )	60,000
02	1,900×303~455	3坪 (9.9m <sup>2</sup> )	85,800



すぎかわさびとくせん  
杉皮錆特選

品番YU	長さ×幅/mm	入数	単価 /1束
041	1,900×364~455	2坪 (6.6m <sup>2</sup> )	71,500



さらしだけびしぎ  
晒竹ヒシギ

品番YU	長さ×幅/mm	入数	単価 /1束
042	1,970×210~272	2坪 (6.6m <sup>2</sup> )	60,000



さらしだけまだげけんになじざいりょう  
晒竹真竹建仁寺材料

品番YU	長さ×幅/mm	入数	単価 /1坪
043	1,970×45	1坪 (3.3m <sup>2</sup> )	25,500



さらしだけもうそうけんになじざいりょう  
晒竹孟宗建仁寺材料

品番YU	長さ×幅/mm	入数	単価 /1坪
044	1,800×40	1坪 (3.3m <sup>2</sup> )	24,000
02	2,000×40	1坪 (3.6m <sup>2</sup> )	30,000



あおまだげけんになじざいりょう  
青真竹建仁寺材料

品番YU	長さ×幅/mm	入数	単価 /1坪
045	1,820×45	1坪 (3.3m <sup>2</sup> )	31,500



さびだけけんになじざいりょう  
錆竹建仁寺材料

品番YU	長さ×幅/mm	入数	単価 /1坪
046	1,970×45	1坪 (3.3m <sup>2</sup> )	26,200



もうそうえだ 孟宗枝			
品番YU	寸法	入数	単価/1束
047	—	5貫	15,000
01	—	5貫	15,000



くろほ 黒穂			
品番YU		入数	単価/1束
048		5貫	42,900
01	1等	5貫	42,900
02	2等	5貫	34,500



ながほ 長穂			
品番YU	寸法	入数	単価/1束
049	—	5貫	46,000
01	—	5貫	46,000



いわはぎ 岩萩			
品番YU	寸法	入数	単価/1束
050	—	—	54,000
01	—	—	54,000



はぎ 萩			
品番YU	寸法	入数	単価/1貫
051	—	6貫	4,200
01	—	6貫	4,200



くろもじ 黒文字			
品番YU	寸法	入数	単価/1貫
052	—	5~10貫	4,800
01	—	5~10貫	4,800



くろそめなわ 黒染縄				
品番YU	寸法	入数	単価	
	直径/mm・長さ/m			
053		100日	600	
01	小束 4・20	100日	600	
02	小束 6・20	100日	750	
03	大束 4・550	1束	18,000	
04	大束 6・400	1束	19,000	



ちゃそめなわ 茶染縄				
品番YU	寸法	入数	単価	
	直径/mm・長さ/m			
054		100日	600	
01	小束 4・20	100日	600	
02	小束 6・20	100日	750	
03	大束 4・550	1束	18,000	
04	大束 6・400	1束	19,000	



ふじつる 藤つる			
品番YU		入数	単価/1束
055		100	860
01	小束(約3.5m)	100	860
02	大束		23,600/kg



じゅろたふるーぷ シュロタフロープ			
品番YU	寸法	入数	単価
	直径/mm・長さ/m		
072		100日	480
01	小束 3・15	100日	480
02	小束 4・15	100日	630
03	大束 3・250	1束	7,700
04	大束 4・340	1束	7,700



くまで  
**熊手**

品番YU	寸法	入数/本	単価
056	—	10	7,500

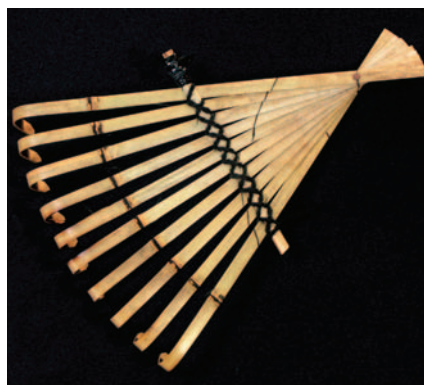

てくまで  
**手熊手**

品番YU	寸法	入数/本	単価
057	—	10	3,000



たけぼうし  
**竹箒**

品番YU	寸法	入数/本	単価
058	—	10	6,000
01	上	10	6,000
02	並	10	3,000



てぼうし  
**手箒**

品番YU	寸法	入数/本	単価
059	—	10	8,600
01	特選	10	8,600
02	上	10	6,000
03	並	10	2,800



たけじゃく  
**竹杓**

品番YU	寸法	入数/本	単価
060	—	20	1,500



うめがえしやく  
**梅ヶ柄杓**

品番YU	寸法	入数/本	単価
061	—	20	4,500



つくばい用のしゃく (ひのき)  
**つくばい用の杓**

品番YU	寸法	入数/本	単価
062	—	20	7,200
01	桧	20	7,200
02	赤杉	20	10,000

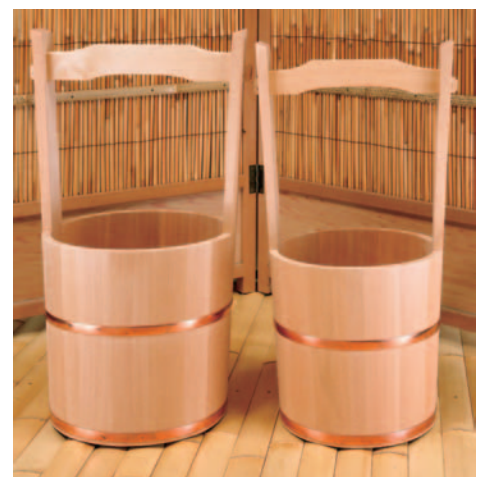

さわらておけ  
**椀手桶**

品番YU	高さ×直径/mm	入数	単価
073	—	1	44,000
01	490×φ215	1	44,000
02	510×φ245	1	56,000
03	530×φ275	1	70,000

■つくばい用の杓 YU-062-02 p.141



# 人工竹垣、 枝折戸・井戸蓋・笕

■エバーバンブー(紋竹) p.163



じんこうさらしだけたまそでがき  
人工晒竹玉袖垣

品番YU 074	高さ×幅/mm	入数	単価
01	1,700×600	1	91,300
02	1,700×700	1	105,000
03	1,700×750	1	114,100
04	1,700×900	1	136,900



じんこうすすだけたまそでがき  
人工煤竹玉袖垣

品番YU 075	高さ×幅/mm	入数	単価
01	1,700×600	1	97,600
02	1,700×700	1	112,200
03	1,700×750	1	122,000
04	1,700×900	1	146,300



じんこうとらたけまきたまそでがき  
人工虎竹巻玉袖垣

品番YU 076	高さ×幅/mm	入数	単価
01	1,700×600	1	121,200
02	1,700×700	1	139,300
03	1,700×750	1	151,500
04	1,700×900	1	181,700

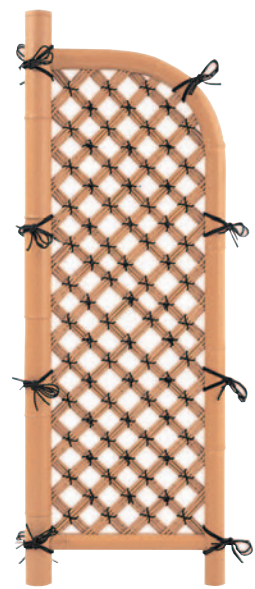

じんこうさらしだけそうひしたまそでがき  
人工晒竹総菱玉袖垣

品番YU 077	高さ×幅/mm	入数	単価
01	1,700×600	1	75,600
02	1,700×700	1	86,900
03	1,700×750	1	94,400
04	1,700×900	1	113,300



じんこうさらしだけりきゅうがたそでがき  
**人工晒竹利休型袖垣**

品番YU	高さ×幅/mm	入数	単価
078	01 1,700×600	1	75,600
	02 1,700×700	1	86,900
	03 1,700×750	1	94,400
	04 1,700×900	1	113,300



じんこうさらしだけまきりょうかどがき  
**人工晒竹巻両角垣**

品番YU	高さ×幅/mm	入数	単価
079	01 1,700×600	1	97,600
	02 1,700×700	1	112,200
	03 1,700×750	1	122,000
	04 1,700×900	1	146,300



あるみばしらおおつがき  
**アルミ柱大津垣**

品番YU	高さ×幅/mm	入数	単価
080	01 1,700×600	1	92,900
	02 1,700×750	1	114,900

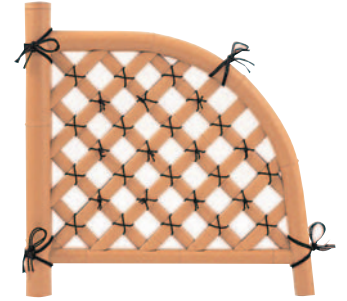

じんこうさらしだけこうえつじがき  
**人工晒竹光悦寺垣**

品番YU	高さ×幅/mm	入数	単価
081	01 900×900	1	75,600
	02 1,200×1,000	1	10,700
	03 1,500×1,100	1	125,900
	04 1,800×1,200	1	151,100

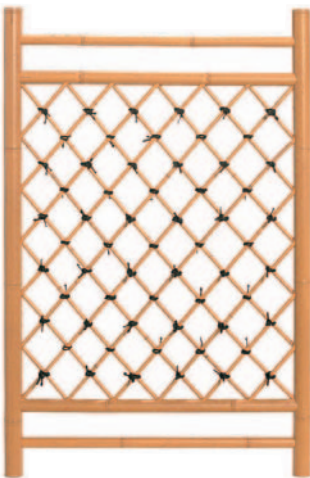

じんこうさらしだけしおりど  
**人工晒竹枝折戸**

品番YU	高さ×幅/mm	入数	単価
082	01 1,000×540	1	21,800
	02 1,000×600	1	23,300
	03 1,000×700	1	24,900
	04 1,000×750	1	26,500
	05 1,000×1,050	1	29,600



じんこうさらしだけいどぶた  
**人工晒竹井戸蓋**

品番YU	高さ×幅/mm	入数	単価
083	01 600×600	1	31,500
	02 900×900	1	70,800
	03 1,200×1,200	1	116,500

※木製井戸枠は別売りです

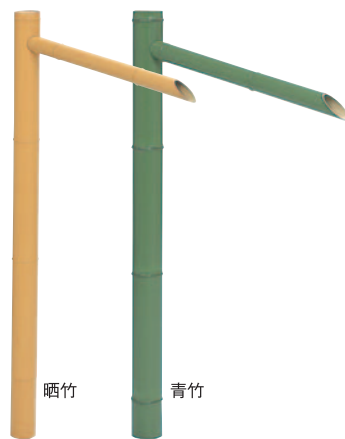

晒竹 青竹

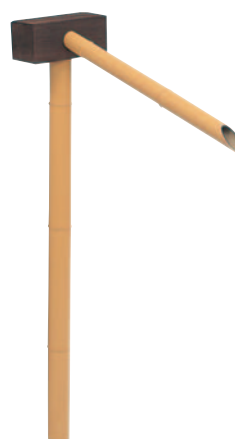

晒竹 青竹

じんこうさらしだけしゃくはちかけひ  
**人工竹尺八カケヒ**

品番YU	高さ×幅/mm	入数	単価	備考
084	01 800×470	1	5,100	晒竹
	02 1,050×600	1	6,300	
	03 800×470	1	5,100	青竹
	04 1,050×600	1	6,300	

じんこうきまぐらかけひ  
**人工木枕カケヒ**

品番YU	高さ×幅/mm	入数	単価
085	01 750×465	1	6,100
	02 900×550	1	7,400

じんこうたけまぐらかけひ  
**人工竹枕カケヒ**

品番YU	高さ×幅/mm	入数	単価	備考
086	01 750×470	1	15,000	晒竹
	02 900×565	1	17,200	
	03 750×470	1	15,000	青竹
	04 900×565	1	17,200	

豊かな情緒と優れた施工性

# エバーバンブー

しかも、お庭に合わせて特注もできます。

伝統の職人技に支えられた、あふれる情緒とグレード感。  
幅広い場所に施工でき、幅広いバリエーションがあること。  
そして、選ばれる理由はもうひとつ。

「エバーバンブー」には、既成のサイズのみならず、  
スペースに合わせた【別注システム】があります。

変形敷地や微妙なサイズ調整にも柔軟に対応しますので、まずはお問い合わせ下さい。  
他にはない「エバーバンブー」で、他にはない「オリジナルな空間づくり」を。

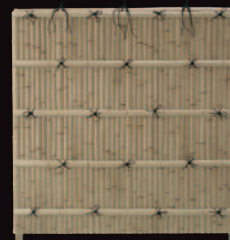

- 素材にはリサイクルが可能な特種強化ASA樹脂を使用。
- 雨や日光にも強い。腐らず、色あせず、美しさも長もち。
- 天然竹を元に、「筋」の繊細な表情まで忠実に表現。
- 十分な厚みで、耐衝撃性と高い品質を確保。
- 深く彫られた溝が生み出す美しい陰影と立体感。
- 人の手で丁寧に仕上げられた節目の微妙な色彩部分。



※お見積り、現場施工致します。 ※詳しくは別冊カタログをご請求下さい。

## カラーバリエーション



## 形状バリエーション



## エコ竹

屋外用特殊強化樹脂素材で、竹の表情を再現。何よりリーズナブルなことが魅力。



## こだわり職人竹

天然竹の表情を徹底的に追求し、伝統の職人技をより細部にまで活かしました。細かな筋や筋の一つひとつにまで、格のある職人技が余すところなく息づいています。



## こだわりエコ竹

天然竹の美しい質感をより忠実に再現。末と元をしっかりと示しながら、一筋ごとの表情も豊かに。節の表現には、一部、職人の手仕事も入れ、天然竹そのまま、あるいはそれ以上の趣を演出します。

# e-バンブー

手軽な完成型のユニットとすることで、  
 施工も簡単、スピーディー。それでいて価格はリーズナブル。  
 色・形ともに豊富なバリエーションから、  
 イメージに合わせて選べることも魅力です。



## 1 工事経験の少ない人でも簡単スピード施行 柱を立て、パネルユニットを柱にビス止め。スピード施工のユニット竹垣。

e-バンブー  
ユニット

① 柱の設営

② 柱ユニットの取り付け

- あらかじめシュロ縄が結んであるので簡単で、結び方を知らなくても安心です。
- スピード施工なので工期の短縮が可能です。だから費用の削減も可能です。

---

従来の竹垣は「現場組立式」です。

① 柱の設営    ② 柱ユニットの取り付け    ③ ボードの取り付け    ④ 押え竹の取り付け    ⑤ シュロ縄の取り付け

## 2 タイプ、カラー、サイズのバリエーションが豊富 人気の竹垣と充実のカラーバリエーション。3mの高さまでユニットで対応。

タイプ	<p>建仁寺垣タイプ</p>	<p>みす垣タイプ</p>	<p>大津垣・清水垣タイプ</p>	<p>こだわり竹タイプ</p>
カラー	<p>建仁寺垣カラー</p>		<p>みす垣カラー</p>	
サイズ	<p>大津垣カラー</p>		<p>こだわり竹カラー</p>	
	<p>ちょっとしたしきりにピッタリな背の低いタイプ。</p> <p>H600</p> <p>H900</p>	<p>目隠しには、H1800~2200タイプの竹垣をお薦めします。</p> <p>H1800</p> <p>H2200</p>	<p>3mの高さもユニットで対応。</p> <p>H3000</p>	

## 3 しかも高品質で美しい 「エバーバンブー」「こだわりエコ竹」の優れた品質と美しさ。耐候性・強度も十分です。

<p>溝の深さ・強度重視の充分な厚さ</p>	<p>天然竹の趣をそのまま再現</p>	<p>表情を豊かにする節目の美しさ</p>	<p>こだわりエコ竹は美しさが違います</p>	<p>竹と竹の隙間がリアルさを醸し出します</p>
------------------------	---------------------	-----------------------	-------------------------	---------------------------

※お見積り、現場施工致します。 ※詳しくは別冊カタログをご請求下さい。



雨や日光に強く、朽ちない、変色しない。

# エバーアートウッド

あたたかな木肌のニュアンスを  
忠実に再現したアルミ材。  
創造性豊かな人工材です。

「エバーアートウッド」は、さまざまな木の表情を忠実に再現したアルミ材。  
耐候性・耐久性に優れ、腐ることなく、変色することもなく、  
美しい表情を末永くお楽しみいただけます。  
しかも、演出の幅がグンと広がる、豊富なデザインバリエーション。  
縦使い・横使いができる部材や角柱、半丸柱などの部材を使い分けることで、  
アールをつけた優美な施行も可能になり、幅広い空間設計に対応します。  
カラーは、欲しい色が必ず見つかる全32色のバリエーションをご用意。  
木の質感を素直に表現したブラウン系カラーから、  
洋風テイストなブルー、グリーン、ホワイト系カラーまで、  
お好みに合わせてお選びいただけるうれしいラインアップです。



※お見積り、現場施工致します。 ※詳しくは別冊カタログをご請求下さい。



# 室内装飾品シリーズ



■ 鴨川籠



□ 黒竹パーテーション(別注品)

自在鍵

銘竹コンセントカバー

照明

腰紙・湊紙

花器・酒器・食器

ディスプレイ用装飾竹



■ 晒竹枝屋根らんたん YW-037 p.174



■ 晒竹つつみ行灯 (別注品)



■ 青染竹花器 別注品

# 自在鍵



■ 本煤竹自在鍵鯉玉くわえ YW-004 p.169

そめすだけじざいかぎ きっこう

**1 染煤竹自在鍵 亀甲**

品番YW	寸法/mm	入数	単価
001	—	1	42,000

そめすだけじざいかぎ いもの

**2 染煤竹自在鍵 鑄物**

品番YW	寸法/mm	入数	単価
002	—	1	71,200

ほんすすだけじざいかぎ こい

**3 本煤竹自在鍵 鯉**

品番YW	寸法/mm	入数	単価
003	—	1	79,200

ほんすすだけじざいかぎ こいたまくわえ

**4 本煤竹自在鍵 鯉玉くわえ**

品番YW	寸法/mm	入数	単価
004	—	1	76,000





5 鯛  
W380×H210mm



6



7



8



9

尾飛飛  
W350×H110mm



自在鍵 釣り金物

品番YW	寸法/mm	入数	単価
01	小(座64mmφ)	1	57,200
02	大(座100mmφ)	1	94,400

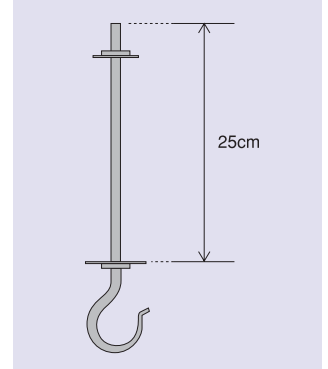

ほんすすだけじざいかぎ たい  
5 本煤竹自在鍵 鯛

品番YW	寸法/mm	入数	単価
005	—	1	85,000

ほんすすだけじざいかぎ まがたま  
6 本煤竹自在鍵 勾玉

品番YW	寸法/mm	入数	単価
006	—	1	76,000

ほんすすだけじざいかぎ せんす  
7 本煤竹自在鍵 扇子

品番YW	寸法/mm	入数	単価
007	—	1	74,000

ほんすすだけじざいかぎ ひょうたん  
8 本煤竹自在鍵 瓢箪

品番YW	寸法/mm	入数	単価
008	—	1	76,000

ほんすすだけじざいかぎ おととつと  
9 本煤竹自在鍵 尾飛飛

品番YW	寸法/mm	入数	単価
009	—	1	103,000

# 銘竹コンセントカバー

日本の美の集大成——数寄屋建築。  
細かい所にも気を配りたいものです。  
特に聚楽かべには、プラスチックの  
コンセントカバーは浮いてしまいが  
ち。そこから生まれたのが竹製の  
枠で出来たカバーです。竹の中でも目  
立たないでいて違和感なく、しっ  
くりと収まる錆竹と晒竹、焼竹をご  
用意致しました。お試しください。



■ 銘竹コンセントカバー YW-013-01 p.171



錆竹 品番01

写真はYW-013-01



晒竹 品番02

写真はYW-014-02



焼竹 品番03

写真はYW-015-03

品番 YW		材質(品番)	入数/枚	単価/1枚
形状(品番)	錆 晒 焼			
011	01	02 03	10	5,300
012	01	02 03	10	5,300
013	01	02 03	10	5,300
014	01	02 03	10	5,300
015	01	02 03	10	5,300
016	01	02 03	10	8,200
017	01	02 03	10	8,200
018	01	02 03	10	8,200
019	01	02 03	10	8,200
020	01	02 03	10	8,200
021	01	02 03	10	8,200
022	01	02 03	10	10,700
023	01	02 03	10	10,700
024	01	02 03	10	10,700
025	01	02 03	10	10,700

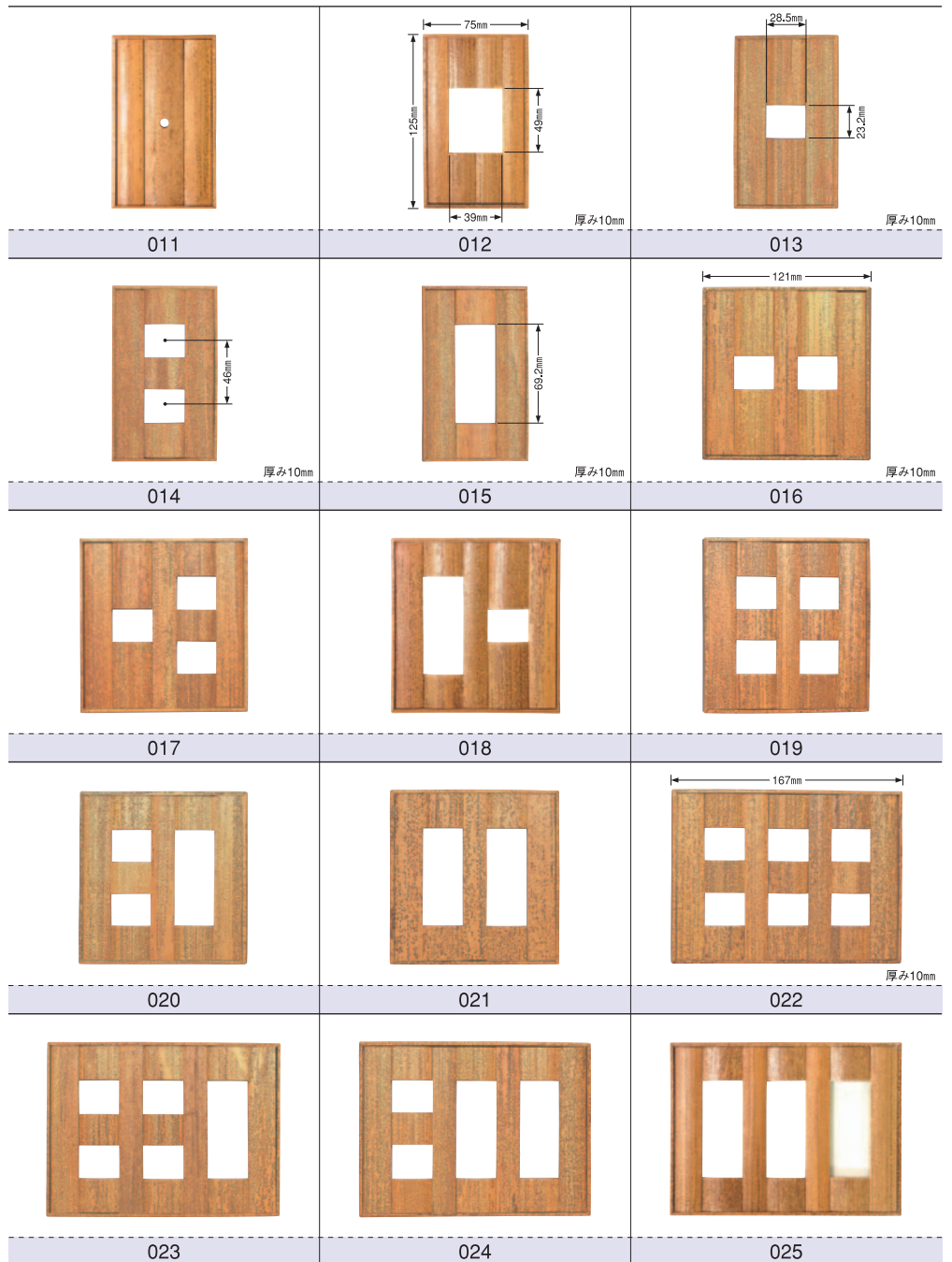

# 照明



■ 花灯路京銘竹行灯 YW-026 p.172



はなとうろ きょうめいちくあんどん  
花灯路 京銘竹行灯

品番YW	高さ×直径/mm	入数	単価	備考
026				
01	400×φ165	1	37,500	防水器具使用・名前入れ加工可能



かもがわあんどん  
鴨川行灯

品番YW	高さ×直径/mm	入数	単価	備考
068				
01	450×φ165	1	37,500	防水器具使用・名前入れ加工可能



ぎおんあんどん  
祇園行灯

品番YW	高さ×直径/mm	入数	単価	備考
069				
01	450×φ165	1	37,500	防水器具使用・名前入れ加工可能



めかごあんどん (さらしだけ)  
メカゴ行灯 (晒竹)

品番YW	高さ×直径/mm	入数	単価	備考
027				
01	450×φ150	1	20,000	
02	480×φ170	1	21,300	
03	540×φ200	1	22,500	



あしもとあんどん  
足元行灯

品番YW	高さ×幅×奥行/mm	入数	単価	備考
030				
01	木地 430×180×180	1	26,600	
02	塗り 430×180×180	1	34,500	



かげつあんどん  
花月行灯

品番YW	高さ×直径/mm	入数	単価	備考
070				
01	木地 500×φ210	1	22,000	名前入れ加工可能
02	塗り 500×φ210	1	22,000	



ふうげつあんどん  
**風月行灯**

品番YW	高さ×直径/mm	入数	単価	備考
071	510×φ210	1	18,000	名前入れ加工可能



ろじあんどん  
**露地行灯**

品番YW	高さ×幅×奥行/mm	入数	単価
031			
01	木地 330×275×275	1	36,500
02	塗り 330×275×275	1	43,000



ようか  
**陽華**

品番YW	高さ×直径/mm	入数	単価
072	440×φ200	1	33,000



つきしゆく  
**月雫**

品番YW	高さ×直径/mm	入数	単価
073			
01	1,000×φ220	1	90,000
02	1,130×φ240	1	140,000
03	1,300×φ270	1	180,000



たけせいあんどん わとう  
**竹製行灯 和灯**

品番YW	高さ×直径/mm	入数	単価
033	600×φ220	1	41,000



たけせいあんどん (だい)  
**竹製行灯 (大)**

品番YW	高さ×直径/mm	入数	単価
034	1000×φ300	1	62,000



やたらあみあんどん  
**やたら編行灯**

品番YW	高さ×直径/mm	入数	単価	
074				
01	510×φ420	1	150,000	防水器具仕様



たけひさあんどん しゅうこう  
**竹ヒゴ行灯 蹴光**

品番YW	高さ×直径/mm	入数	単価	
075				
01	215×φ92	1	20,000	



たけひさあんどん ほうこう  
**竹ヒゴ行灯 包光**

品番YW	高さ×直径/mm	入数	単価	
076				
01	200×φ115	1	20,000	

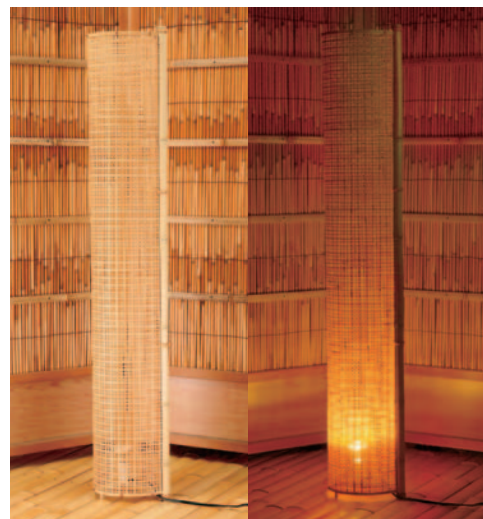

かんこう  
**檻光**

品番YW	高さ×幅×奥行/mm	入数	単価	
078				
01	170×140×90	1	33,000	
02	320×150×100	1	43,000	
03	930×160×110	1	65,000	



だいもんじ  
**大文字**

品番YW	高さ×直径/mm	入数	単価	
077				
01	230×φ430	1	48,000	



さらしだけえだやねらんたん  
**晒竹枝屋根らんたん**

品番YW	高さ×幅×奥行/mm	入数	単価	
037				
01	270×270×290	1	47,500	

# 腰紙・湊紙



■ 湊紙 (茄子紺) YW-086-02 p.175 / 本西ノ内紙 YW-084 p.175

## 【腰張り】 ※現場出張施工承ります。



本にしのうちがみ (てすき)

### 本西ノ内紙 (手漉き)

品番YW	高さ×幅/mm	単価/1枚
084		
01	410×560	2,300

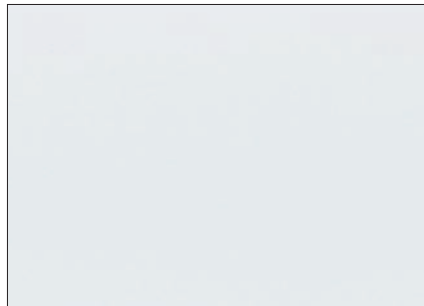

にしのうちがみ (きかいすき)

### 西ノ内紙 (機械漉き)

品番YW	高さ×幅/mm	単価/1枚
085		
01	410×560	1,100

茶室の小間・水屋の下段壁面に、客の帯が壁にすれないように保護するために貼ります。

また現代建築の中では、別用途としても使用されています。

## 【湊紙】 ※現場出張施工承ります。

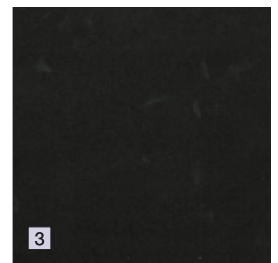
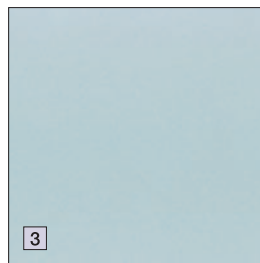
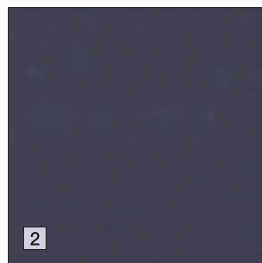

みなとがみ (きかいすき)

### 湊紙 (機械漉き)

品番YW	高さ×幅/mm	単価/1枚	備考
086			
01	364×970	1,000	花色
02	364×970	1,000	茄子紺
03	364×970	1,000	銀鼠
04	364×970	1,000	濃鼠
05	364×970	1,000	黒

# 花器 酒器 食器



■みの虫(掛花籠) YW-045 p.176



そうぜんかご  
**宗全籠**

品番YW	寸法/mm	入数	単価
038			
01	300×250×φ135	1	21,500

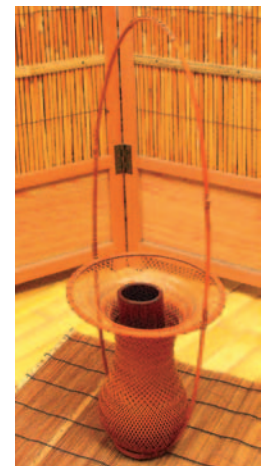

てながゆうがわ  
**手長夕顔**

品番YW	寸法/mm	入数	単価
040			
01	200×510×φ180	1	130,000

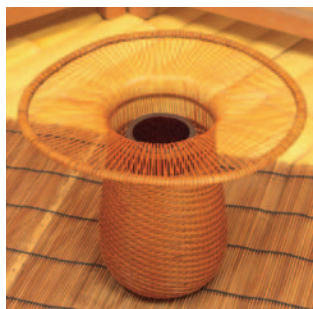

くしめどうじんがさ  
**櫛目唐人笠**

品番YW	寸法/mm	入数	単価
041			
01	170×φ200	1	105,500



ばしよあみすいばん  
**芭蕉編水盤**

品番YW	寸法/mm	入数	単価
042			
01	110×φ210	1	82,000



うずくまる  
**うずくまる**

品番YW	寸法/mm	入数	単価
043			
01	130×φ110	1	10,300

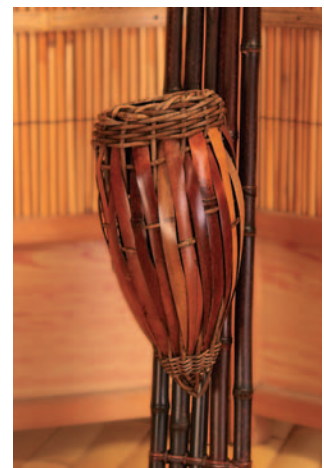

みのむし(かけばなかご)  
**みの虫(掛花籠)**

品番YW	寸法/mm	入数	単価
045			
01	220×φ95	1	14,500



よつめかけかご  
**1 四ツ目掛籠**

品番YW	寸法/mm	入数	単価
046			
01	220×φ60	1	35,000

すいはつ ななほんたて  
**2 垂撥 七本立て**

品番YW	寸法/mm	入数	単価
047			
01	90×1,370	1	21,400

※花籠別売

すいはつ せんすがけ  
**3 垂撥 扇子掛**

品番YW	寸法/mm	入数	単価
048			
01	75×1,250	1	16,500

※花籠別売



もうそうのしだけ ほんしらかげばな  
**孟宗のし竹 柱掛花**

品番YW	寸法/mm	入数	単価
049			
01	75×45×355	1	18,300

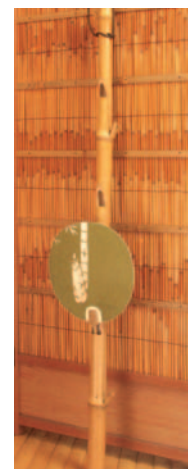

めつくいたけ(うちわたて)  
**芽付竹(うちわ立)**

品番YW	寸法/mm	入数	単価
051			
01	1,000×φ40	1	8,600



あおだけすんどう  
**青竹寸胴**

品番YW	寸法/mm	入数	単価
052			
01	300×110~φ140	1	3,000



あおだけかき  
**青竹花器**

品番YW	寸法/mm	入数	単価
053			
01	500×110~φ140	1	10,000



あおだけわらいとつくり ちょこ  
**青竹笑い徳利 猪口**

品番YW	寸法/mm	入数	単価
055			
01	300×80~φ90	1	6,000
02	70×φ40	1	1,200



あおだけふじつてつき とつくり  
**1 青竹藤つる手付 徳利**

品番YW	寸法/mm	入数	単価
056			
01	250~300×80~φ90	1	8,000

あおだけつぼめぐちとつくり ちょこ  
**2 青竹つばめ口徳利 猪口**

品番YW	寸法/mm	入数	単価
057			
01	250×300×80~φ90	1	7,400
02	40×φ40	1	1,200



ちくさくえき  
**竹酢液**

品番YW	内容量/ml	入数	単価
061			
01	スプレー	1	1,200
02	蒸留液	500	6,000
03	原液	500	2,000



きょうのたけすみ  
**京の竹炭**

品番YW	寸法/mm	入数	単価
062			
01	—	1	1,200



あさのほりかご  
**麻の葉盛籠**

品番YW	直径/mm	入数	単価
079			
01	φ330	1	6,400
02	φ360	1	6,800
03	φ390	1	7,200



たけぼーるぺん  
**竹ボールペン**

品番YW	長さ×直径/mm	入数	単価
080			
01	160×φ330	1	5,000



たけぼし「ばっけって」  
**竹箸「ばっけって」**

品番YW	長さ×幅×高さ/mm	入数	単価
081			
01	217×20×10	1	5,000



ほんすずだけまいはしせつと「まだげせん」  
**本煤竹MY箸セット「真竹膳」**

品番YW	長さ×幅×高さ/mm	入数	単価
082			
01	210×22×13	1	8,000
02	240×22×13	1	8,000



たけぼし「かぐやひめ」  
**竹箸「かぐや姫」**

品番YW	長さ×直径/mm	入数	単価
083			
01	205×φ19	1	8,000



# ディスプレイ用装飾竹

■ディスプレイ用青竹 YW-064 p.178



でいすぶれいようくろちく

## ディスプレイ用黒竹

品番YW	長さ/mm	入数	単価	備考
063				
01	1,500	3本立	44,100	人工竹リーフ使用
02	1,800	3本立	52,000	
03	1,500	5本立	47,200	
04	1,800	5本立	56,700	
05	1,000	7本立	42,500	
06	1,500	7本立	52,000	
07	1,800	7本立	61,400	

でいすぶれいようあおだけ

## ディスプレイ用青竹

品番YW	長さ/mm	入数	単価	備考
064				
01	1,500	3本立	50,400	人工竹リーフ使用
02	1,800	3本立	59,800	
03	1,500	5本立	58,300	
04	1,800	5本立	67,700	
05	1,500	7本立	64,500	
06	1,800	7本立	75,600	



でいすぶれいようそうしよくあおだけ  
**ディスプレイ用装飾青竹**

品番YW	長さ/ mm	直径/ mm	リーフ数 /本	単価	備考
01	2,000	27~33	4	19,000	人工竹リーフ使用
02	3,000	27~33	5	26,000	
03	4,000	33~36	8	37,000	
04	3,000	45~51	5	38,000	
05	4,000	45~51	10	52,000	
06	3,000	75~81	5	50,000	
07	4,000	75~81	10	64,000	

※背割・発泡ウレタン樹脂充填・籐巻加工可能



でいすぶれいようそうしよくくろちく  
**ディスプレイ用装飾黒竹**

品番YW	長さ/ mm	直径/ mm	リーフ数 /本	単価	備考
01	2,000	27~33	4	18,000	全竹リーフ使用
02	3,000	27~33	5	25,000	
03	4,000	33~36	7	36,000	

※背割・発泡ウレタン樹脂充填・籐巻加工可能

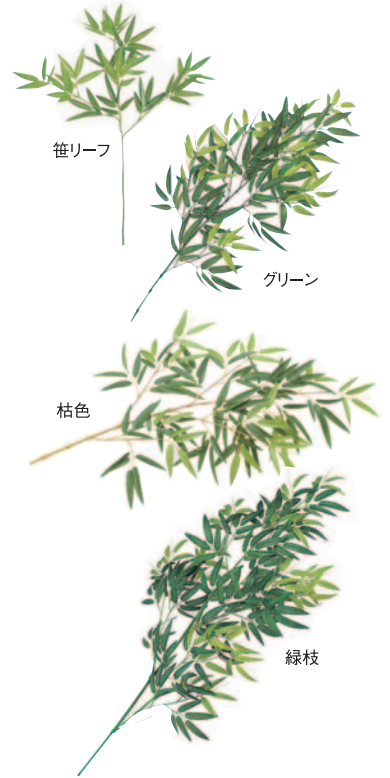

じんこうたけりーふ  
**人工竹リーフ**

品番YW	長さ/mm	単価/1本	備考
01	400	950	笹リーフ
02	800	1,600	グリーン
03	800	1,600	枯色
04	1,200	4,100	緑枝



■ ディスプレイ用装飾青竹 YW-065 p.179



■ 晒竹征割光天井



■ 茅葺き屋根



■ 晒竹木賊貼り



■ 晒竹シンチュウ棒通し茶染縄編み

# 現場施工・竹材加工



竹材加工・現場施工

竹小舞下地

茅葺き

こけら葺き

杉皮葺き

銅版葺き



リゾート風屋根

調湿用竹炭



# 竹材加工・現場施工



■ 染燻竹・格子天井



■ 染燻竹・格子天井



■ 染燻竹・鉄砲垣

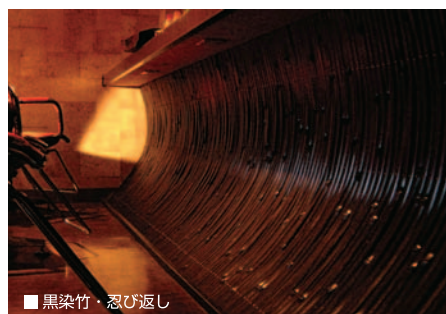

■ 黒染竹・忍び返し

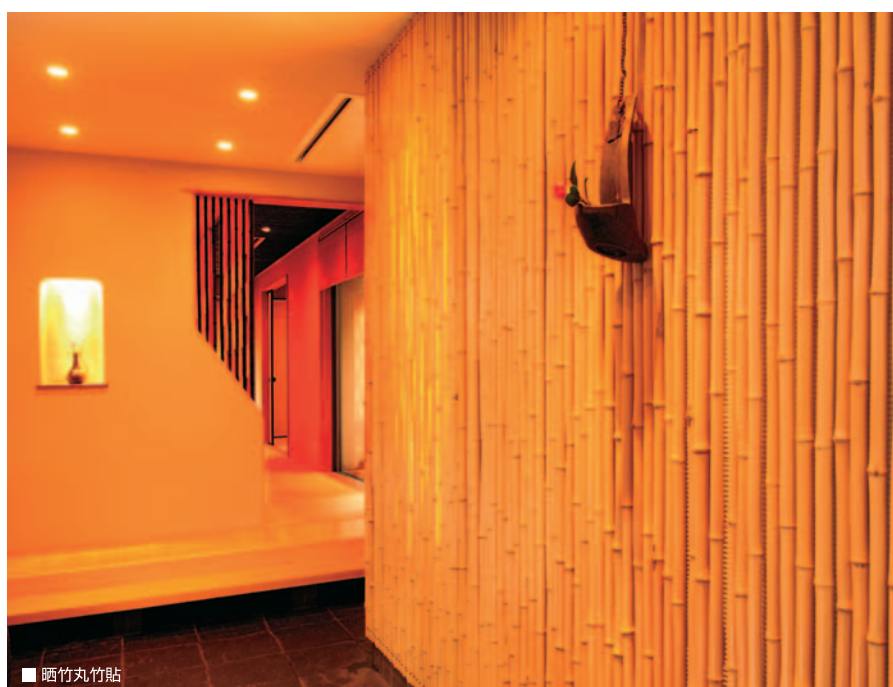

■ 晒竹丸竹貼

ヨコタケでは伝統を重んじる「数寄屋建築」、  
京の歴史を感じる「町家建築」、  
最近では「和風モダン」などと呼ばれている商業建築など  
様々な建築・庭園に使われている竹材の加工・現場施工を、  
お客様のニーズに合わせて経験豊かな職人達がお手伝い致します。



■ 青竹籐の棚



■ 青竹結界



■ 人工燻煙煤竹格子垣



□ ヨシズカーテン



■ 晒竹濡れ縁



■ 青竹樋

# 竹小舞下地

高温多湿の日本の気候には土壁は最適です。竹小舞で編まれた土壁は耐火性、耐震性、断熱性、調湿性、遮音性にすぐれ健康住宅としても高い評価を受けています。ヨコタケでは土壁下地の材料供給から下地編み、施行まで、お客様のご要望にお応えします。



かべしたじ エツリだけ

**壁下地 エツリ竹**

品番YX	長さ×幅/mm	入数/枚	単価
009	長さ×幅/mm	入数/枚	単価
01	4,000~約27	25	7,000

かべしたじ こまいだけ

**壁下地 小舞竹**

品番YX	長さ×幅/mm	入数/枚	単価
010	長さ×幅/mm	入数/枚	単価
01	3,000~約15	100	7,000

# 屋根

## 茅葺き

秋から冬にかけて刈り取った藁を厚く葺く茅葺きは、わが国古来の屋根の葺き方で、竪穴住居にも用いられていました。屋根には防水性のほかに、日射を防ぐ、室内の暖気を逃さない断熱性が求められますが、茅葺きは藁の素材自体に断熱性があり、天井を設けなくても夏涼しく冬暖かい家を実現できるのが特徴です。また藁は長持ちし、吹き上がった姿もきれいです。



じゃりがや			
じゃり茅			
品番YX 001	寸法	入数	単価
01	約3尺	—	6,100

※内装用



わら			
わら			
品番YX 004	サイズ/mm	入数	単価
01	約900	1	6,700

※内装用



やねよし			
屋根藁			
品番YX 005	サイズ/mm	入数	単価
01	約1,300~1,800	1	20,000

※外装用

こけら  
柿茸き

柿茸きは、杉や樫などの枅板材を使って屋根を葺くことです。

板は手作業で割ったものが使用され、手で割ることによって繊維を傷めず、雨水を上手に逃がすことができます。



こけら (さわらへぎいた)

**こけら (樫枅板)**

品番YX	サイズ/mm	入数	単価
006			
01	300×60~100	1束(54m)	320,000



こけらようくぎ

**こけら用釘**

品番YX	サイズ/mm	入数	単価
007			
01	約36	1kg	40,000

※一寸足で葺くと約1.5坪分です。=1kg

杉皮葺き

杉の樹皮で屋根を葺いたもので、民家・数寄屋・庭園の門などにみられます。民家では植林地帯の杉が伐採され剥がされた杉皮を利用している場合が多いです。春皮は虫がつきやすく秋皮良しとされています。



## 銅版葺き

銅版葺きは、金属の銅版を使って屋根を葺く事です。近年ではチタンや他の金属材料が使用されることもあります。屋根勾配は比較的緩く葺けます。

また、軒先の角の部分は「出隅」と呼ばれ、その独特のアールが貝に似ているため「蛤」と呼ばれています。蛤加工は数寄屋・茶室建築に多い棟と真ん中と軒先の勾配が違う「むくり屋根」では特に難しく、屋根の微妙な変化に合わせて1枚ずつ製作します。



# リゾート風 屋根

バリ島のヴィラやレストランなどの  
アジアリゾート風の屋根です。  
内装材としてもお使いいただけます。



りそーとふうやねざいりょう

## リゾート風屋根材料

品番YX 008	サイズ/mm	入数	単価
01	600×約450	25	4,300



# 調湿用竹炭



竹炭の床下利用は、まず大きな効能のひとつに湿度調整があります。湿度があることによりカビが発生しやすくなり、カビをエサにしている微生物や虫、シロアリなども発生します。

床下用調湿竹炭は殺虫剤ではないので、直接シロアリ退治はできません。しかし、竹炭のすぐれた調湿作用でシロアリの発生を予防するための除湿・調湿には無害で、効果が半永久的に持続する床下調湿竹炭が最適です。

床下用竹炭は梅雨時などの湿度の高い時には空気中の湿度をどんどん吸収し、逆に乾燥期には吸収した水分を放出して、絶えず湿度をコントロールしてくれます。



たけすまマット  
竹炭マット

品番YX	内容量	入数	単価/袋
002	2kg	1	2,800

1坪あたり16袋必要です

たけすみ (ばら敷き)  
竹炭 (バラ敷き)

品番YX	内容量/坪	入数	単価/坪
003	25kg	1	28,000

## 竹炭の調湿効果

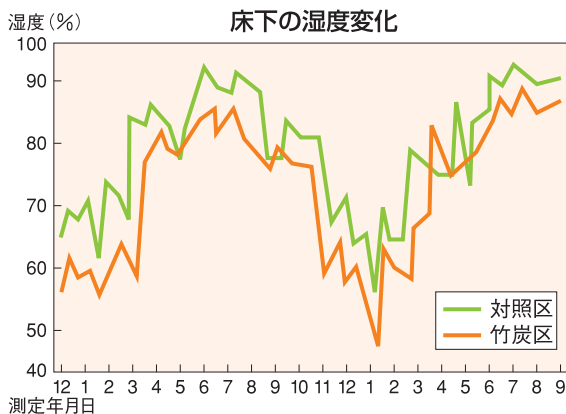

## 温湿度測定結果

	竹炭区		対照区		外気	
	温度(℃)	湿度(%)	温度(℃)	湿度(%)	温度(℃)	湿度(%)
平均	16.6	72.7	17.0	77.0	17.0	70.4
最大	26.6	93.8	27.0	97.9	31.0	94.6
最小	4.5	35.7	5.5	38.3	-2.0	21.1
標準偏差	6.1	14.4	5.5	14.9	8.2	13.3
変動係数	36%	19%	33%	21%	48%	19%

床下に適量の敷き竹炭をすると湿度は最大でも93.8%と、敷き竹炭のない場合の97.9%を大きく下回ります。この湿度調整機能がカビやシロアリの発生を防ぎ、健康により住居環境をつくります。

# 施工例



■ 銘竹「晒竹(真竹)」 YA-001 p.14



■ 銘竹「黒竹」 YA-010 p.16



■ 銘竹「本燻竹」 YA-022 p.18

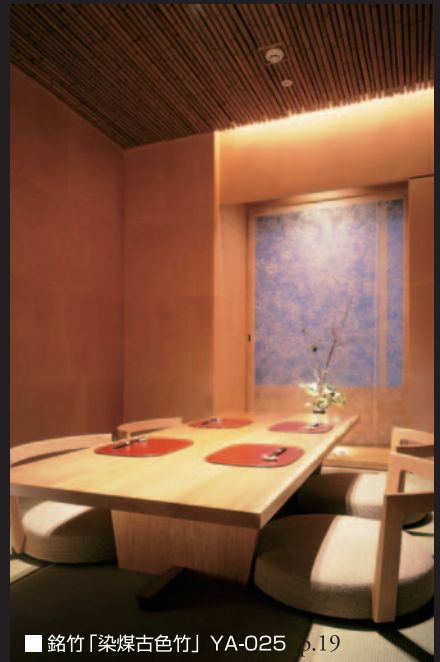

■ 銘竹「染燻古色竹」 YA-025 p.19



□ ヨコタケボード「染燻竹半割」 YH-005-006 p.40



■ ヨコタケボード「新錆竹半割」 YH-061-062 p.45



■ ヨコタケボード「染煤竹半割」 YA-043・044 p.44



■ ヨコタケボード「やじるべえ」 YA-082・083 p.48



■ ヨコタケボード「天津(ナイロン糸)」 YA-077 p.48



■ ヨコタケボード「樞へギ板親子矢羽根アジロ」 YA-129 p.55



■ 光天井「竹白身六ツ目編」 YI-009 p.61

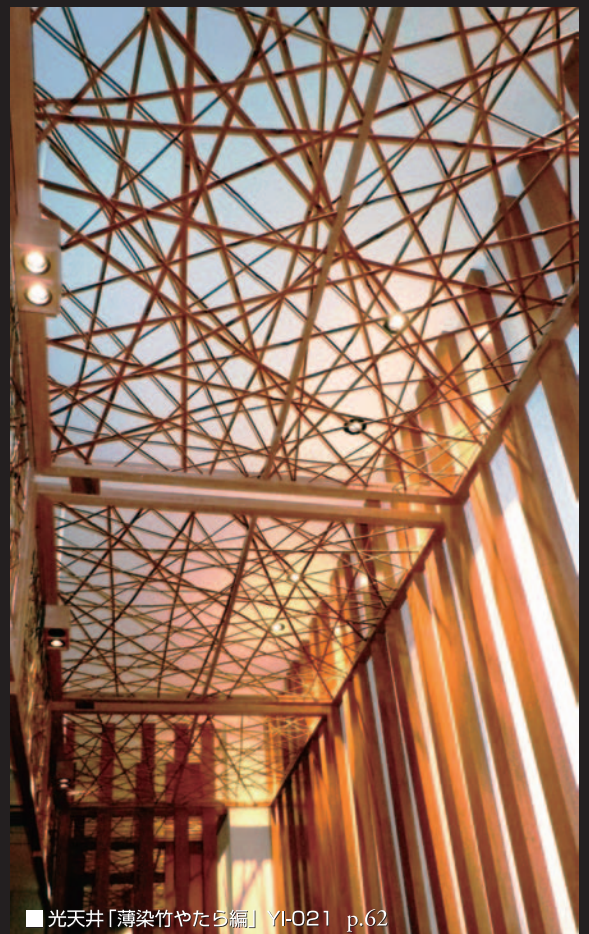

■ 光天井「薄染竹やたら編」 YI-021 p.62

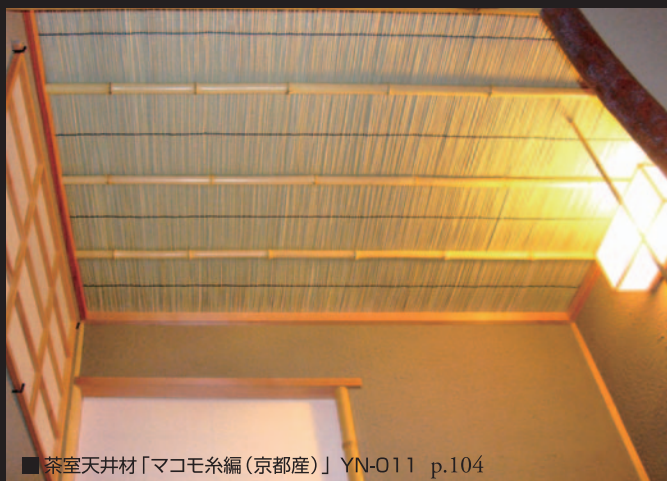

■ 茶室天井材「マコモ糸編(京都産)」YN-011 p.104



■ すだれ「皮付葎」YR-007 p.119



■ 窓「煤矢竹抜き通し(メディアム)」YK-109 p.78



■ 袖垣「萩松明袖垣」YT-022 p.141



■ 自在鍵「本煤竹自在鍵勾玉」YW-006 p.170



■ 犬矢来「晒竹犬矢来」YT-026 p.142

尺貫法換算表	長さ	1丈 = 10尺 = 3030mm 1間 = 6尺 = 1820mm 1尺 = 10寸 = 303mm 1寸 = 10分 = 30.3mm 1分 = 3mm
	面積	1坪(歩) = 6尺平方 = 3.3m <sup>2</sup> 1尺平方 = 0.09m <sup>2</sup>
	重さ	1貫 = 3.75kg

■ 寸法表示のご注意：当パンフレットの寸法表示は尺貫法とメートル法があります。

## ご注文・お見積りに際してのお願い

お見積・ご注文は品番・品名・サイズ・数量・納期等を明確に電話・FAX・E-mailにてお申しつけ下さい。  
弊社のカatalogにはスペースの関係上、掲載されていない商品もありますのでその都度お問い合わせ下さい。

## 送料

商品価格には配送費が含まれていない商品もあります。また規定数量以外の商品は、配送費を別途申し受ける場合がありますのであらかじめご了承下さい。

## 価格・税

カatalog表示価格には、消費税は含まれておりません。  
材料価格の変動や商品改良のため、予告なく価格が変わる場合があります。あらかじめご了承下さい。

## 色調について

実際の商品とカatalogの写真では、印刷のため若干色が異なる場合がありますのでご了承下さい。

## 商品の仕様

商品改良のため、予告なく仕様を変更する場合があります。あらかじめご了承下さい。

## 別注品

弊社ではお客様のご希望により、可能な限り特別注文のご相談を承ります。（設計図面・デザイン見本等をご提出下さい。）

## 寸法表示

天然素材および手造り加工品のため実際の寸法と多少誤差が生じる場合があります。  
弊社のカatalogには商品により尺貫法とメートル法の表示があります。尺貫法の寸法につきましてはp.193に寸法表を明記してあります。

## 無断転載厳禁のお願い

当カatalog掲載の写真及び商品のデザインは全てオリジナルですので、無断で使用することはご遠慮下さい。



当社は、京都府より伝統と文化のものづくり産業振興条例に基づき、「京もの指定工芸品」京銘竹に指定された白竹・錆竹・図面角竹・亀甲竹を取り扱いしており京都の伝統と技術を継承しています。

京都の竹材の歴史は古く、すでに平安朝嵯峨天皇の頃、洛西、洛東に中国よりもたらされた竹が育てられていたと言われています。

自然に恵まれ、技に磨かれ、京都から世界に名だたる銘竹を産み続けています。